



North America Limited

# GUÍA PRACTICA DEL USUARIO PARA LA CHIMENEA ELÉCTRICA MONTADA EN LA PARED

NUMERO DE MODELO:

# EWM-SS

Calidad verificada por:

*Estimado Cliente,*

*Estamos muy agradecidos que usted haya escogido comprar una chimenea eléctrica fabricada por Dimplex North America Limited.*

7205790200REV01

# ÍNDICE

**PAGE 1**

**Guía de referencia rápida**

**PAGE 2**

**Instrucciones Importantes**

**PAGE 3**

**Instalación del montaje en la  
pared**

**PAGE 7**

**Operación**

**PAGE 8**

**Mantenimiento**

**PAGE 10**

**Garantía**

# **GUÍA DE REFERENCIA RÁPIDA PARA LA CHIMENEA ELÉCTRICA MONTADA EN LA PARED**

- 1. Antes de la primera utilización de la chimenea eléctrica montada en la pared verifique lo siguiente:**
  - ¿Están encendidos los interruptores de la unidad?
  - ¿Están las bombillas flojas? (para verificar, siga las instrucciones para reemplazar las bombillas dentro de la sección de mantenimiento de este manual)
- 2. Es posible que el calentador en su chimenea desprenda un olor suave de sobrecalentamiento, cuando la utilice por primera vez. Este olor es una condición normal causada por el calentamiento inicial de los calentadores internos y no volverá a ocurrir .**
- 3. La información en cuanto al modelo de su unidad la puede encontrar en la placa indicadora localizada atrás de su unidad.**
- 4. Si usted tiene alguna pregunta técnica o concerniente al funcionamiento de su chimenea, o si requiere servicio, contacte la asistencia al cliente Dimplex 1-888-DIMPLEX (1-888-346-7539) .**

# INSTRUCCIONES IMPORTANTES

## CONSERVE ESTA GUÍA DEL USUARIO PARA REFERENCIAS POSTERIORES

Cuando se utilizan aparatos eléctricos, precauciones básicas deberían ser seguidas para reducir el riesgo de incendio, descarga eléctrica, y perjuicios a personas, incluyendo lo siguiente:

1. Lea todas las instrucciones antes de utilizar la chimenea eléctrica montada en la pared.
2. El calentador está caliente cuando está en uso. Para evitar quemaduras, no toque las superficies calientes directamente con la piel. El adorno alrededor de la salida del calentador se pone caliente cuando éste funciona. Mantenga los materiales combustibles, tales como muebles, almohadas, ropa de cama, papeles, ropas, y cortinas al menos 3 pies (0.9m) del frente de la unidad.
3. Se requiere tomar precauciones extremas cuando se use cualquier calentador para o cerca de los niños o de los minusválidos y cuando se opere la chimenea sin vigilancia.
4. Desconecte siempre su chimenea eléctrica montada en la pared cuando no esté en uso.
5. No opera ninguna unidad con el cordón eléctrico o el enchufe dañados, o si el calentador no funciona bien, o si la chimenea eléctrica montada en la pared o si se ha caído o dañado de cualquier manera. Regrese el calentador al departamento de servicio autorizado para revisión, ajuste eléctrico o mecánico, o reparación.
6. No se debe usar al exterior.
7. La chimenea eléctrica montada en la pared no se debe usar en baños, áreas de lavado y localizaciones similares al interior. Nunca coloque el calentador donde pueda caerse dentro de una tina u otro recipiente de agua.
8. No coloque el cable abajo de alfombras. No cubra los cables con tapetes, en corredores, o similares. Coloque el cable alejado de las áreas de tráfico y en donde no se puedan tropezar con él.
9. Para desconectar la unidad, apague los controles, después quite el enchufe del toma corriente.
10. No inserte o permita que objetos extraños penetren en la ventilación o en los orificios de salida esto puede causar una descarga eléctrica o fuego, o dañar el calentador.
11. Para prevenir un posible incendio, no bloquee de ninguna forma las entradas y salidas de aire. No lo utilice en superficies blandas, como una cama, donde los orificios puedan bloquearse.
12. Todos los calentadores eléctricos tienen partes calientes con chispas en el interior. No los use en zonas donde se use o guarde gasolina, pintura o líquidos inflamables o en donde la unidad podría estar expuesta a vapores inflamables.
13. No modifique la chimenea eléctrica montada en la pared. Utilícela solamente como se describe en este manual. Cualquier otro uso no recomendado por el fabricante puede causar incendio, descarga eléctrica o daños a personas.
14. Para reducir el riesgo de la descarga eléctrica, esta aplicación tiene un enchufe polarizado (una lámina es más ancha que la otra). Este enchufe cabrá en un enchufe polarizado solamente unidireccional. Si el enchufe no cabe completamente en el enchufe, invierta el enchufe. Si todavía no cabe, entre en contacto con un electricista cualificado para instalar el enchufe apropiado. No cambie el enchufe de ninguna manera. Evite utilizar una extensión eléctrica. Las extensiones eléctricas pueden sobrecalentarse y causar riesgos de incendios. Si tiene que utilizar una extensión eléctrica, el Número de la extensión debe ser 16 AWG como tamaño mínimo y no debe ser de menos de 1875 vatios.
15. No queme madera u otros materiales en la chimenea eléctrica montada en la pared.
16. No golpee el vidrio frontal.
17. Siempre utilice un electricista certificado si nuevos circuitos o salidas son necesarios.
18. Siempre utilice tomacorrientes puestas a tierra, con fusibles y polarizadas.
19. Desconecte todo suministro de energía antes de que realice la limpieza, mantenimiento o la reubicación de la unidad.

## CONSERVE ESTAS INSTRUCCIONES

**NOTA:** Procedimientos y técnicas que son considerados suficientemente importantes.

**CUIDADO:** Procedimientos y técnicas, los cuales, si no son seguidos cuidadosamente, resultaran en daños para el equipo.

**PRECAUCIÓN:** Procedimientos y técnicas, las cuales, si no son seguidas cuidadosamente, expondrán al usuario a riesgo de incendio, perjuicios serios, la enfermedad o la muerte.

## NOTA

Se requiere un circuito de 15amperes, 120 voltios. Se requiere un circuito específico pero no es esencial en todos los casos. Un circuito específico será necesario si, después de la instalación, el interruptor principal salta o si los fusibles se queman bajo condiciones normales cuando el calentador está funcionando. Electrodomésticos adicionales en el mismo circuito puede exceder la capacidad de corriente del interruptor principal .

## PRECAUCIÓN

Colocar objetos pesados en la parte superior de esta chimenea puede causar daños o lesiones. Peso máximo: 50 lbs/23 Kg. No utilice esta chimenea como asiento o escalón .

## PRECAUCIÓN

Asegúrese de que el cable de la corriente no esté presionado o contra un borde filoso y asegúrese de que el cable de la corriente está guardado o colocado de manera a evitar tropezarse o echo nudo para reducir el riesgo de incendio, descarga eléctrica o el daño a personas .

La construcción y el cableado eléctrico deben cumplir con los códigos locales de construcción y otras normas aplicables para reducir el riesgo de incendio, descarga eléctrica o el daño a personas .

No intente cablear sus propias salidas o circuitos. Para reducir el riesgo de incendio, descarga eléctrica o daño a personas, siempre utilice a un electricista autorizado .

## PRECAUCIÓN

Quite la película protectora antes de utilizarla. El funcionamiento de la unidad sin quitar completamente la película protectora puede incrementar el riesgo de incendio y/o el daño del producto o decoloración .

## PRECAUCIÓN

El soporte para montaje proporcionado está diseñado para utilizarse con las chimeneas montadas en la pared de Dimplex solamente. La utilización inapropiada, o la utilización para propósitos otros que el propuesto, puede causar daños o lesiones.

## INSTALACIÓN DE LA CHIMENEA ELÉCTRICA MONTADA EN LA PARED

### PRECAUCIÓN

No seguir correctamente las instrucciones para la instalación de la chimenea eléctrica montada en la pared como se indica abajo puede resultar en daños al equipo y/o puede exponer al utilizador al riesgo de incendio, lesiones serias, enfermedad o muerte.

### PRECAUCIÓN

La chimenea eléctrica montada en la pared requiere los tornillos para el soporte de montaje de pared para ser instalada como mínimo en un poste de tabique. (FIGURA 3 y 4)

1. Seleccione la localización deseada cerca de una toma de corriente.
2. Asegúrese que el frente de la unidad esté cuando se instale a por lo menos 3 pies (0.9m) de materiales combustibles, como muebles, almohadas, ropa de cama, papeles, ropas, y cortinas .
3. Mount la unidad en la pared solamente con el fondo sobre un enchufe eléctrico o un mínimo de 12 pies (soporte de montaje 34 ¾ pies) sobre el piso. El acceso al enchufe eléctrico debe ser mantenido. Asegure a reuniones de la instalación el nacional y el state/provincial los códigos eléctricos. NOTA: Se recomienda que el fondo de la unidad para no ser montado más arriba de 30 pies de la tierra (soporte de montaje no más arriba que 52 ¾ pies). El montaje
4. To la unidad para ocultar el enchufe de pared, monta el soporte 19 pies sobre la tapa del enchufe (FIGURA A).

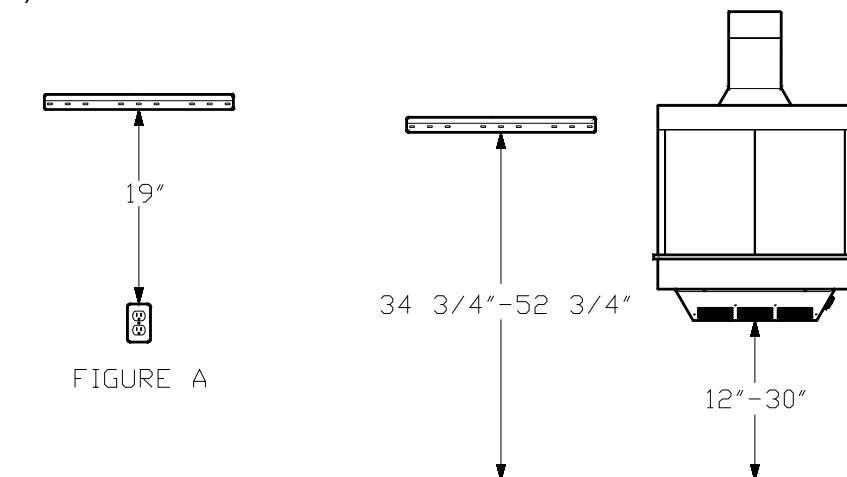

5. El soporte para montaje en la pared debe ser montado en por lo menos en uno de los postes de tabique (FIGURA 3) o en 2 postes de tabique (FIGURA 4)
  6. Cuando lo instale en dos postes de tabique el ancla de pared debe estar instalada en el centro de la localización como está indicado en la FIGURA 3.
  7. Cuando lo instale solamente en un poste, utilice una de las tres localizaciones centrales como se indica en la FIGURA 4. Las anclas de pared deben estar instaladas en la mayoría de las otras localizaciones como se indica en la FIGURA 4.
  8. Sostenga el soporte para el montaje en la pared y marque la localización de UNO de los orificios de montaje .
  9. Instale la burbuja de nivel sobre la parte superior del soporte para el montaje en la pared. (FIGURA 3 y 4).
  10. Ajuste el soporte para montaje en la pared de manera que la burbuja en el nivel esté centrada entre las dos líneas negras .
  11. Marque dos localizaciones para los tornillos de montaje en la pared del soporte asegurándose de que el soporte en la pared permanezca a nivel.
  12. Perfore orificios de ½” en las localizaciones marcadas en la pared donde las anclas de pared serán instaladas. (FIGURA 1)
  13. Inserte los tornillos del ancla de pared a través del soporte de pared y atorníllelos en las anclas de pared. Los tornillos deben extenderse más allá de las anclas de pared. (FIGURA 2)
  14. Deslice las anclas de pared juntas e inserte las anclas de pared en los orificios de ½” en la pared. Apriete los tornillos.(FIGURA 2)
  15. Instale los tornillos restantes en la pared en los postes de tabique como se requiera .
- Nota: Al menos uno de los tornillos de montaje debe estar instalado en un poste de tabique.**

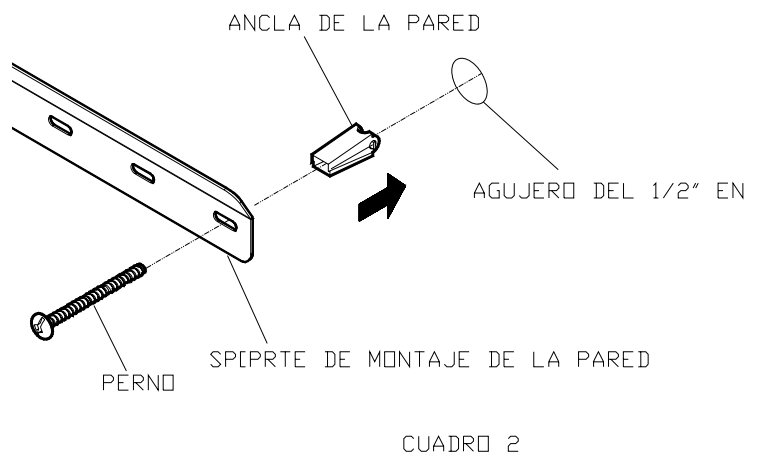
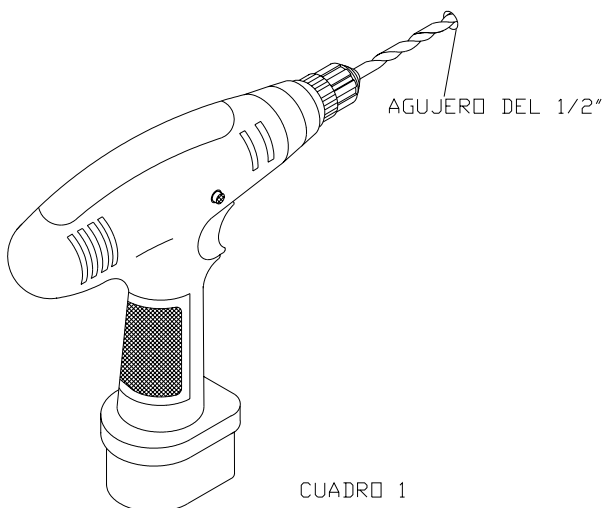

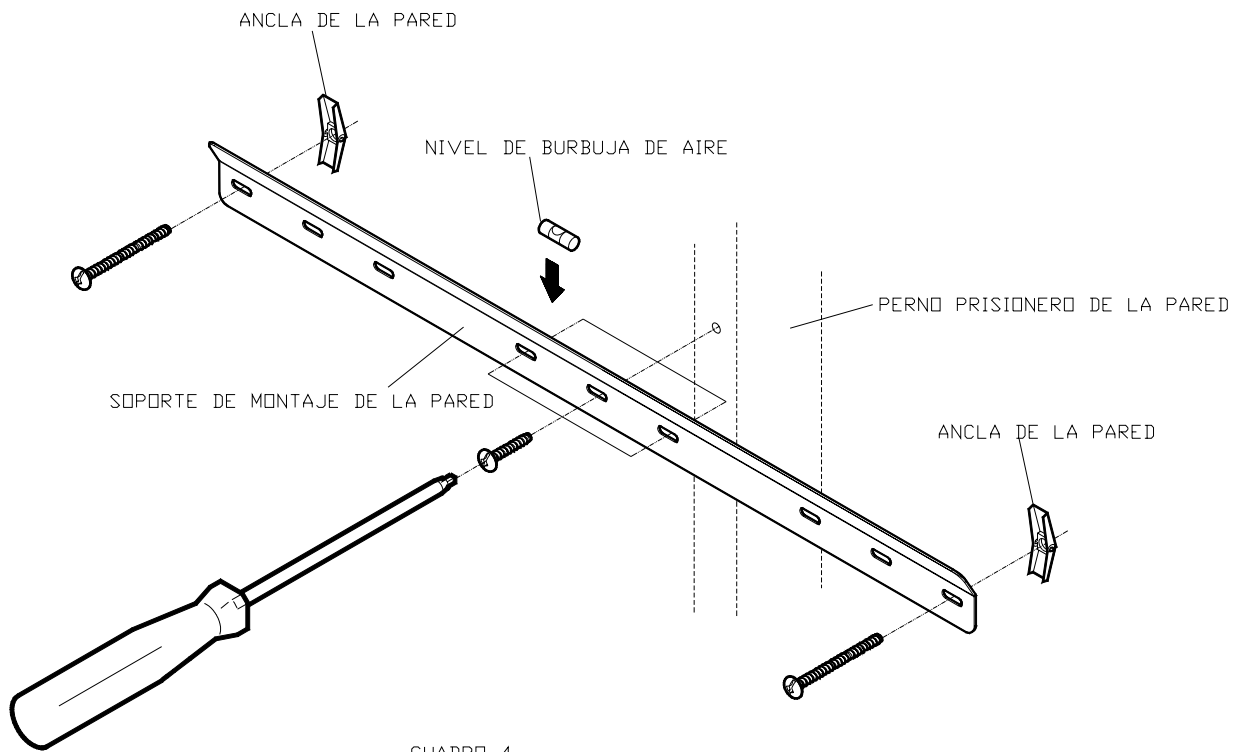
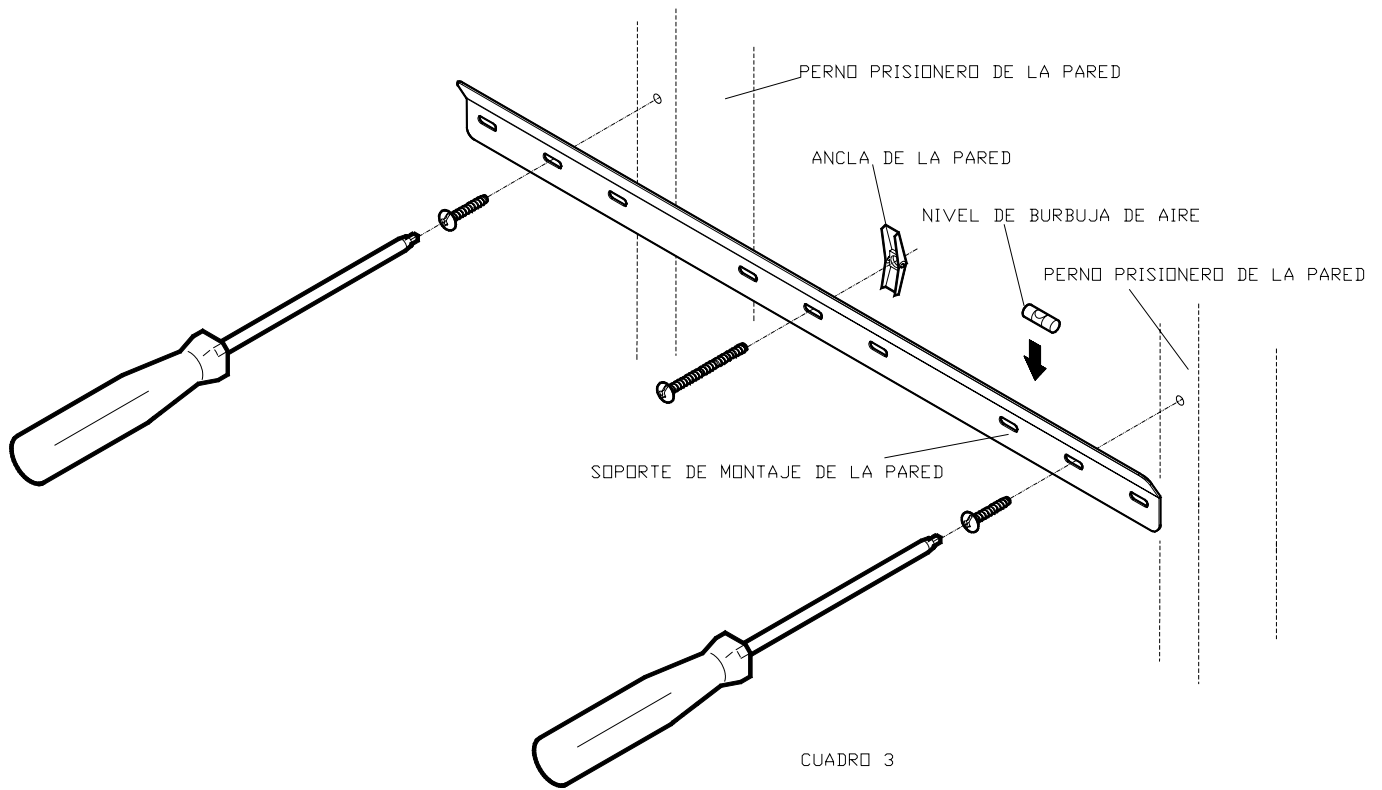

# INSTALACIÓN DE LA UNIDAD



FIGURA 4

## ASEGURAMIENTO DEL CABLE (VISTA DESDE ATRÁS)



FIGURA 5

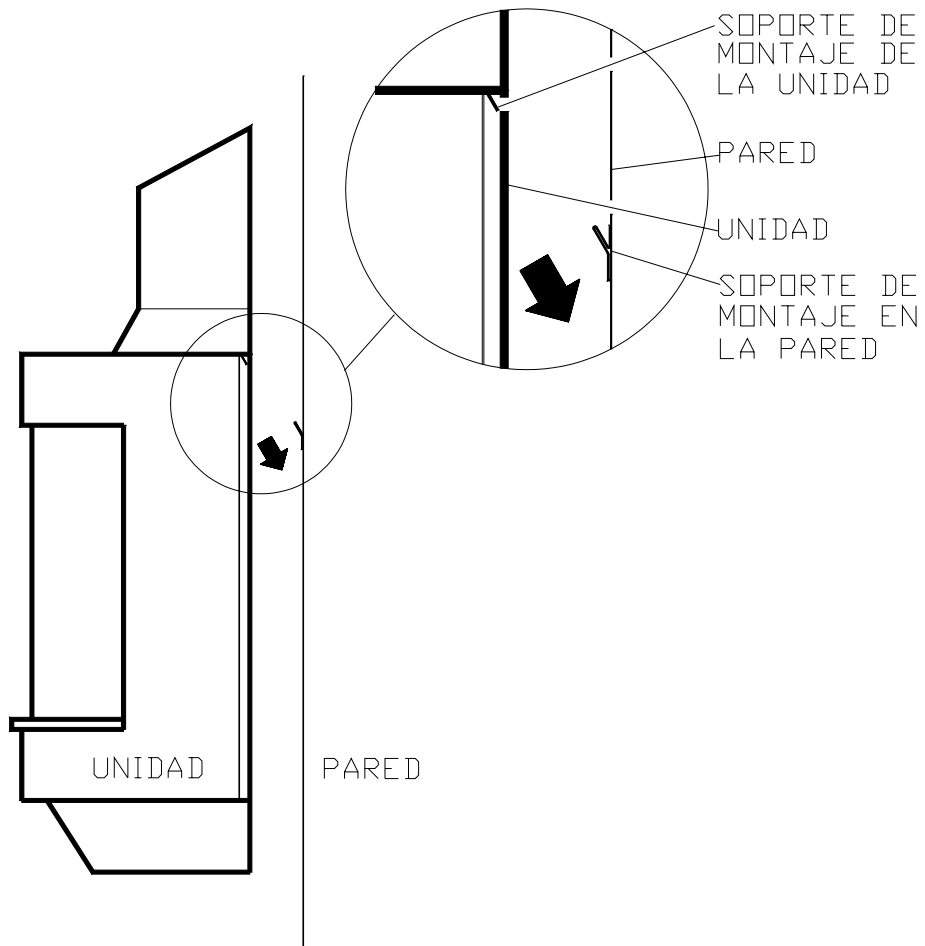

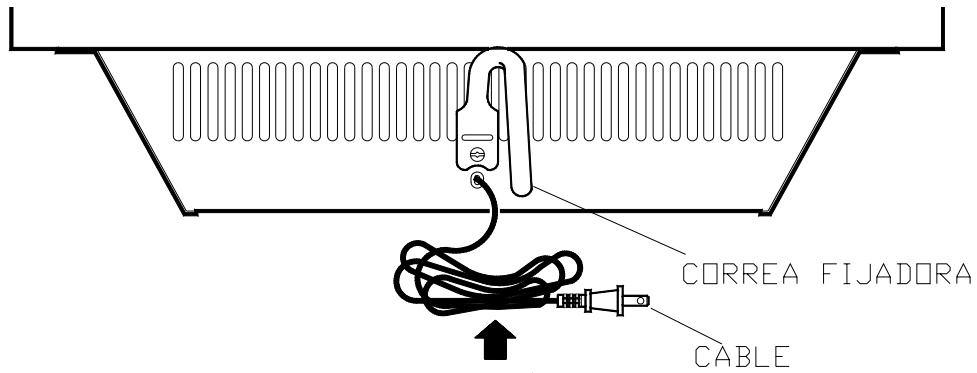

FIGURA 6

# OPERACIÓN

Los controles están localizados en la parte inferior derecha de la chimenea eléctrica montada en la pared. (FIGURA 7)

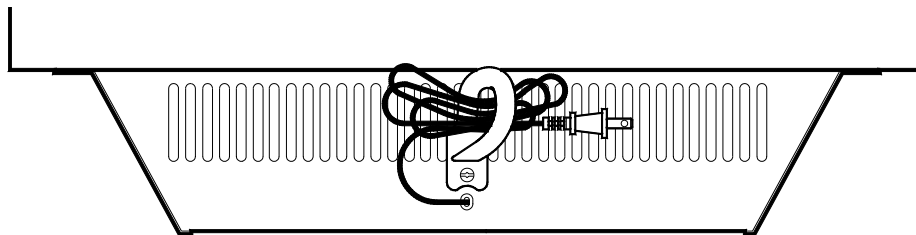
El interruptor tiene dos posiciones de funcionamiento que se indican como  y « **Manual** ».

La posición « **Manual** » permite activar el modo manual y desactivar el control remoto que se incluye con la chimenea.

La posición  permite hacer funcionar el aparato utilizando el control remoto incluido.

Cuando el modo  está activado, el aparato funciona con las teclas de marcha/paro (*On/Off*) del control remoto.

Para apagar el aparato, colocar el interruptor en la posición central.

## B. INTERRUPTOR DEL CALENTADOR

El interruptor del calentador « *Heat On/Off* » controla el ventilador y la calefacción. Cuando está en posición MARCHA (*ON*), el calentador funciona según el reglaje del termostato.

## C. CONTROL DEL TERMOSTATO

Para regular la temperatura ambiente, gire completamente el botón de mando del termostato en sentido horario; el calentador estará activado. Una vez alcanzada la temperatura deseada, girar el botón del termostato en sentido antihorario hasta escuchar un “clic”. Para mantener esta temperatura ambiente, deje el botón en esta posición. Para aumentar la temperatura, girar de nuevo el botón del termostato en sentido horario, hasta oír el “clic”. El calentador estará funcionando.

**NOTA:** Cuando el calentador está encendido(ON), el ventilador del calentador funcionará. El elemento del calentador puede o no estar encendido, depende de la posición del control del termostato (VEA “CONTROL DEL TERMOSTATO DEL CALENTADOR”).



FIGURA 7 (LADO INFERIOR DERECHO)

## REINICIANDO EL INTERRUPTOR DE CORTE DE TEMPERATURA

Si el calentador se sobrecalienta, un corte automático apagará el calentador y no se volverá a encender si no se reinicia. Se puede reiniciar cambiando el INTERRUPTOR PRINCIPAL ON/OFF a OFF (APAGADO) y esperando 5 minutos antes de volver a encender la unidad.

### CUIDADO

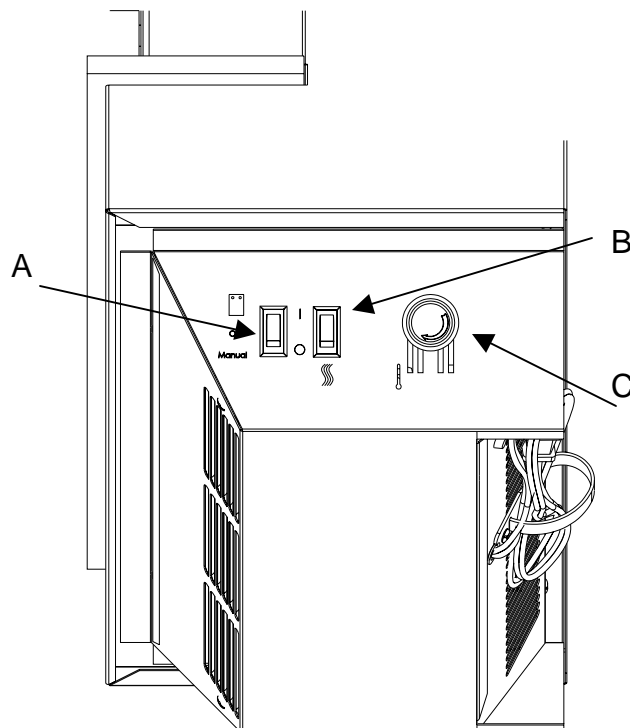
Si usted necesita constantemente reiniciar la unidad, desenchufe la unidad y llame al departamento de servicio a la clientela de Dimplex al 1-888-DIMPLEX (1-888-346-7539).

## CONTROL REMOTO

Un control remoto para marcha/paro (ON/OFF) está provisto con la chimenea.

**Nota: Asegúrese de que el interruptor de 3 posiciones de la chimenea esté en modo "control remoto" (Remote Control/posición superior).**

Pulse en MARCHA (ON) para encender la chimenea y en PARO (OFF) para apagarla.

### PARA CAMBIAR LA PILA

Para cambiar la pila, haga deslizar la tapa del compartimiento de la pila del control remoto portátil. Instale en el sentido adecuado una pila de 12 voltios (A23) en el soporte de la pila. Volver a colocar la tapa del compartimiento de la pila.

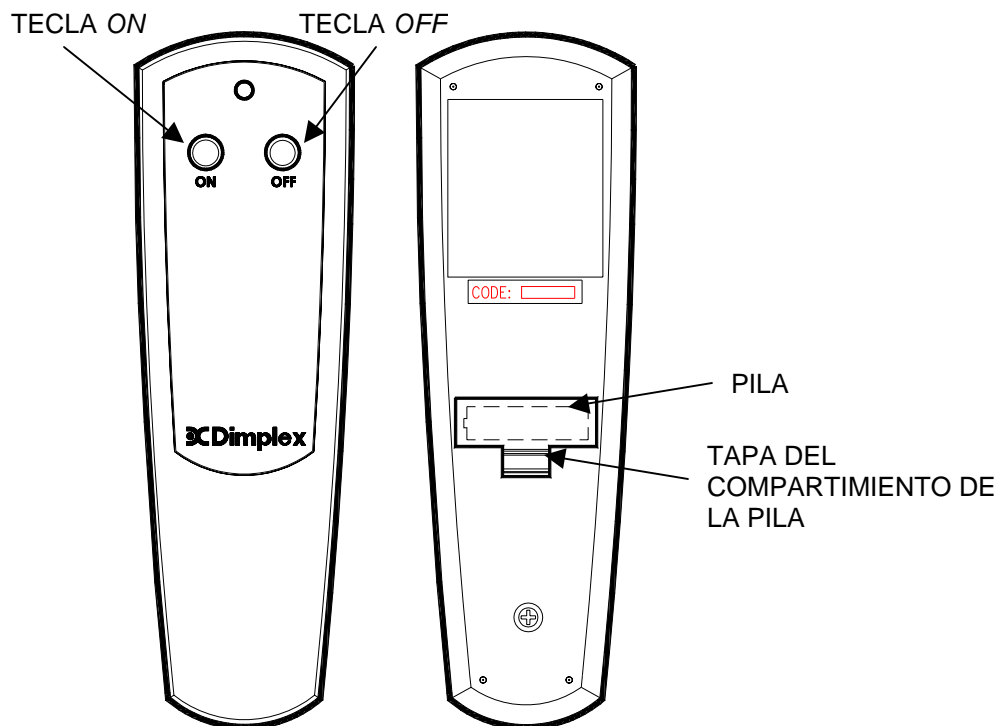

## MANTENIMIENTO PRECAUCIÓN

Desconecte la energía antes de realizar cualquier mantenimiento o limpieza para reducir el riesgo de incendio, descarga eléctrica o daños a personas .

### REEMPLAZO DE LAS BOMBILLAS

Permita por lo menos 5 minutos para que las bombillas se enfríen antes de tocarlas para evitar quemarse accidentalmente la piel accidental.

Las bombillas necesitan ser reemplazadas cuando usted note una sección oscura de la flama o cuando la claridad y los detalles de los leños exteriores desaparezcan. Hay dos bombillas abajo del conjunto de leños los cuales generan las flamas y el ámbar.

## HERRAMIENTAS REQUERIDAS

Desatornillador de ranura

## CONCEJOS PRÁCTICOS

Es una buena idea reemplazar todas las bombillas al mismo tiempo si están cerca de su vida útil. El reemplazo en grupo reducirá el número de veces que usted necesita abrir la unidad para reemplazar las bombillas .

## REQUERIMIENTOS DE LAS BOMBILLAS INFERIORES

Se requiere de 3 – 35 vatios bombillas de halógeno-cuarzo, 120 voltios, base G9. **NO EXCEDA 35 VATIOS POR BOMBILLA**



FIGURA 1



FIGURA 2

1. Desconecte la unidad de la toma de corriente.
2. Quite los dos tornillos de montaje de la parte inferior frontal del conjunto del calentador. (FIGURA 2)
3. Afloje pero no quite los cuatro tornillos de montaje del conjunto del calentador y luces localizados en los lados inferiores de la chimenea eléctrica montada en la pared. (FIGURA 2)
4. Deslice hacia adelante el conjunto de calentador y luces para liberarlo de la parte inferior de la chimenea eléctrica montada en la pared (FIGURA 1).
5. Coloque el conjunto de calentador y luces en una superficie plana y examine las bombillas para determinar cual(es) requieren cambiarse.
6. Quite quemado fuera de bulb(s) suavemente tirando derecho fuera del zócalo. Si los bulbos son difíciles de quitar de movimiento del zócalo el bulbo de lado a lado mientras que tiran teniendo cuidados de no dañar el zócalo ligero.
7. Coloque las nuevas bombilla(s) .
8. Instale el conjunto de calentador y luces encima de los 4 tornillos de montaje .
9. Deslice el conjunto hacia atrás para asegurarlo en su posición .
10. Apriete los cuatro tornillos de montaje del conjunto del calentador y luces.
11. Instale los dos tornillos de montaje del frente.
12. Enchufe la chimenea eléctrica montada en la pared.

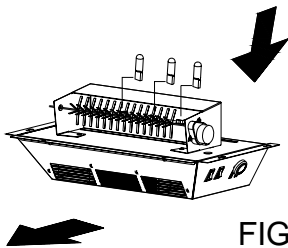
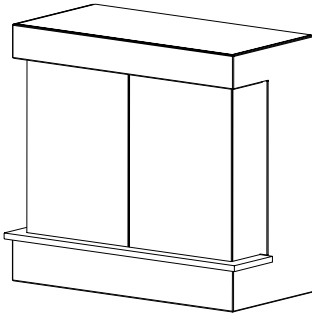
Durante la operación de ensamble en la fábrica se limpia el vidrio. Durante el transporte, la instalación, el manipuleo, etc., la superficie del vidrio puede acumular partículas de polvo; se pueden quitar pasando suavemente un trapo limpio seco.

Para eliminar huellas digitales o manchas, se puede limpiar el vidrio con un trapo húmedo utilizando un limpiador de vidrio de buena calidad. Se debe secar por completo el vidrio con un trapo sin pelusa o papel absorbente .

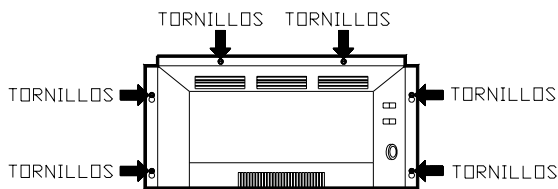
## LIMPIEZA DE LA SUPERFICIE DE LA CHIMENEA ELÉCTRICA MONTADA EN LA PARED

Para eliminar huellas de dedos u otras marcas, el acabado exterior puede limpiarse con un trapo húmedo en un detergente suave. La superficie debe secarse completamente con un trapo sin pelusa para evitar lunares de agua .

**Para evitar ralladuras, no utilice limpiadores abrasivos o rosear líquidos en ninguna superficie .**

# GARANTÍA LIMITADA DE DOS AÑOS

## *Productos para los cuales esta garantía limitada aplica*

Esta garantía limitada se aplica para los siguientes modelos de sus recientemente adquirido aparatos eléctricos Dimplex: **EWM-COPPER, EWM-SS-BLK** y para sus recientemente adquiridos contornos (mantos) y adornos para chimeneas Dimplex. Esta garantía limitada aplica solamente para las compras hechas en cualquier provincia de Canadá *excepto para* el Territorio de Yukon, Nunavut, o los Territorios del Noroeste o en cualquier de los 50 Estados de los EE.UU. (y el Distrito de Columbia) *excepto para* Hawai y Alaska. Esta garantía limitada se aplica solamente al comprador original del producto y no es transferible.

## *Productos excluidos de esta garantía limitada*

Las bombillas no son cubiertas por esta garantía limitada y son la sola responsabilidad del propietario/ comprador. Los productos comprados en el Territorio de Yukon, Nunavut, Territorios del Noroeste, Hawai, o Alaska no son cubiertos por esta garantía limitada. Los productos comprados en estos Estados, provincias, o territorios son vendidos TAL CUAL sin garantía o condición ninguna (incluyendo, sin ninguna limitación, cualquier garantía implicada o condiciones de mercadeo o disposición para un propósito particular) y el riesgo completo referente a la calidad y rendimiento de los productos es asumido por el comprador, y en el caso de un defecto el comprador asume el costo completo de todos servicios necesarios o reparaciones.

## *Qué es lo que esta garantía limitada cubre y por cuanto tiempo*

Los productos cubiertos por esta garantía limitada han sido probados e inspeccionados antes del envío y, sujetos a los requerimientos de esta garantía, Dimplex garantiza que dichos productos están libres de defectos de material y mano de obra por un periodo de 2 años a partir de la fecha de la primera compra de tal producto.

Los contornos (mantos) y adornos para chimeneas Dimplex cubiertos por esta garantía limitada han sido probados e inspeccionados antes del envío y, sujetos a los requerimientos de esta garantía, Dimplex garantiza que dichos productos están libres de defectos de material y mano de obra por un periodo de 1 año a partir de la fecha de la primera compra de tal producto.

La garantía limitada por un periodo de 2 años para productos otros que contornos (mantos) y adornos de chimenea y la garantía limitada por un periodo de 1 año para contornos (mantos) y adornos de chimenea también se aplica a cualquier garantía implicada que pueda existir bajo la ley aplicable. Algunas jurisdicciones no permiten limitaciones a la duración del tiempo de una garantía implicada, así que la limitación arriba mencionada puede no aplicarse al comprador.

## *Qué es lo que esta garantía limitada no cubre*

Esta garantía limitada no se aplica a productos que han sido reparados (excepto por Dimplex o por sus representantes de servicio autorizados) o alterados de cualquier forma. Adicionalmente esta garantía tampoco se aplica para defectos que resulten de mal uso, abuso, accidente, negligencia, instalación incorrecta, mantenimiento o manejo inadecuado, o la utilización con una fuente de energía incorrecta.

### *Qué es lo que usted debe hacer para obtener el servicio bajo esta garantía limitada*

Los defectos deben ser dirigidos a la atención del Servicio Técnico de Dimplex contactando a Dimplex al 1-888-[DIMPLEX](tel:1-888-346-7539) (1-888-346-7539), o 1367 Industrial Road, Cambridge, Ontario, Canada N1R 7G8. Por favor tenga la prueba de la compra y los números de catálogo, de modelo y de producto cuando llame. El servicio de garantía limitada requiere una prueba de la compra del producto.

### *Qué es lo que Dimplex hará en caso de un defecto*

En el caso en que un producto o parte cubierto por esta garantía limitada sea probado que es defectuoso en el material o mano de obra durante (i) el periodo de 2 años de la garantía limitada para productos otros que contornos (mantos) y adornos de chimenea, y (ii) el periodo de 1 año de la garantía limitada para contornos (mantos) y adornos de chimenea, usted tiene los siguientes derechos:

- Dimplex a su sola discreción ya sea reparará o reemplazará dicho producto o parte sin cargo. Si Dimplex es incapaz de reparar o reemplazar dicho producto o parte, o si la reparación o reemplazo no es comercialmente aplicable o no puede ser hecha a tiempo, Dimplex puede, en lugar de reparar o reemplazar, escoger de rembolsar el precio de compra para dicho producto o parte.
- El servicio de garantía limitada será llevado a cabo solamente por los distribuidores o agentes de servicio autorizados por Dimplex para proporcionar dicho servicio.
- **Para productos otros que contornos (mantos) y adornos de chimenea**, esta garantía limitada de 2 años da derecho al comprador para los servicios de garantía en el lugar o a domicilio. Por consiguiente, Dimplex será responsable por la mano de obra y transporte asociados con la reparación o reemplazo de la parte o producto con excepción de lo siguiente: (i) algunos cargos pueden ser ocasionados por el viaje al lugar del comprador donde el producto está localizado si éste se encuentra más allá de 30 millas (48 Km.) de la estación de servicio más cerca del distribuidor Dimplex o agente de servicio; y (ii) el comprador es el único responsable para proveer amplio acceso a todas las partes funcionales del producto.
- **Para contornos (mantos) y adornos**, está garantía limitada de 1 año no da derecho al comprador a los servicios de garantía en el lugar o a domicilio. El comprador será responsable por la remoción y transporte de los contornos (mantos) y adornos (y cualquier parte o producto reemplazado o reparado) hacia o desde el lugar de venta de los distribuidores autorizados o agentes de servicio. Los servicios en el lugar o a domicilio para contornos (mantos) y adornos pueden ser realizados bajo solicitud específica del comprador y con cargo a las tarifas fijadas por Dimplex para tales servicios. Dimplex no será responsable por, y los servicios de la garantía limitada no incluirán, ningún gasto incurrido en la instalación o remoción de los contornos (mantos) y adornos (o cualquier reemplazo de parte o producto) o cualquier costo de mano de obra o transporte. Tales costos serán responsabilidad del comprador.

*De qué los distribuidores y agentes de servicio Dimplex no son tampoco responsables:*

EN NINGÚN CASO DIMPLEX, O SUS DIRECTORES, FUNCIONARIOS, O AGENTES, SERÁ RESPONSABLE CON EL COMPRADOR O CUALQUIERA TERCERA PARTE, YA SEA EN CONTRATO O NO, SIN RAZÓN, O BAJO CUALQUIER OTRA BASE, POR CUALQUIER PERDIDA, EXCEPCIONAL, PUNITIVA, EJEMPLAR, CONSECUENCIAL, O INCIDENTAL, COSTO, O DAÑO SURGIDO DE O EN CONEXIÓN CON LA VENTA, MANTENIMIENTO, USO, O IMPOSIBILIDAD DE USAR EL PRODUCTO, AUNQUE DIMPLEX O SUS DIRECTORES, FUNCIONARIOS, O AGENTES HAYAN SIDO AVISADOS DE LA POSIBILIDAD DE TALES PERDIDAS, COSTOS O DAÑOS, O SI TALES PERDIDAS, COSTOS, O DAÑOS SON PREVISIBLES. EN NINGÚN CASO DIMPLEX, O SUS FUNCIONARIOS, DIRECTORES, O AGENTES SERÁN RESPONSABLES POR NINGUNA PERDIDA DIRECTA, COSTOS, O DAÑOS QUE EXCEDAN EL PRECIO DE COMPRA DEL PRODUCTO.

ALGUNAS JURISDICCIONES NO PERMITEN LA EXCLUSIÓN O LIMITACIÓN DE DAÑOS INCIDENTALES O CONSECUENCIALES, ASÍ QUE LA LIMITACIÓN O EXCLUSIÓN ARRIBA MENCIONADA PUEDE NO APLICARSE AL COMPRADOR.

*Cómo se aplica la ley Provincial o Estatal*

Esta garantía limitada le da derechos legales específicos, y usted podría tener también otros derechos los cuales pueden variar de jurisdicción a jurisdicción. Las disposiciones de las Naciones Unidas en Contratos para la Venta de Bienes no se aplicarán para esta garantía limitada o la venta de productos cubiertos por esta garantía limitada.

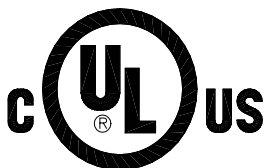

**1-888-DIMPLEX**  
**1-888-346-7539**

**Dimplex**  
North America Limited

1367 Industrial Road  
Cambridge, Ontario  
Canada, N1R 7G8

Aprobado para utilizarse en Estados Unidos y Canadá