

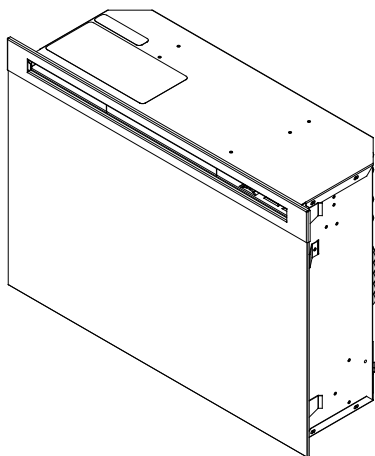

Les meilleures solutions par l'innovation



Manuel du propriétaire

Modèle

DF2426GB

DF2426SS

DF2550







CONSIGNES DE SÉCURITÉ IMPORTANTES : Toujours lire le présent manuel avant d'essayer d'installer ou d'utiliser ce poêle. Pour votre sécurité, toujours respecter tous les avertissements et suivre les consignes de sécurité compris dans le présent manuel afin de prévenir les blessures ou les dommages matériels.

Pour découvrir la gamme complète de produits Dimplex, visiter www.dimplex.com

7209530100R05



Table des matières

 Bienvenue et félicitations.	3
 INSTRUCTIONS IMPORTANTES	4
 Choix et préparation du lieu	7
 Installation du foyer	8
 Utilisation	12
 Entretien	15
 Pièces de rechange.	20

Toujours recourir aux services d'un technicien qualifié ou d'une entreprise de services de maintenance pour faire réparer ce poêle.

! NOTA : Marches à suivre et techniques considérées suffisamment importantes pour qu'on les souligne.

⚠ MISE EN GARDE : Marches à suivre et techniques dont le non-respect pourrait causer des dommages matériels.

⚠ AVERTISSEMENT : Marches à suivre et techniques qui, si elles ne sont pas bien respectées, exposeront l'utilisateur à des risques d'incendie, de blessure grave ou de décès.



Bienvenue et félicitations

Merci et félicitations d'avoir acheté un foyer électrique de Dimplex, le chef de file mondial en matière de chauffage électrique.

Lire ces consignes attentivement et les conserver.

⚠ MISE EN GARDE : Lire attentivement toutes les consignes et tous les avertissements avant de procéder à l'installation. Le non-respect de ces consignes pourrait entraîner un risque de choc électrique ou d'incendie et annuler la garantie.

Prendre en note le numéro de modèle et le numéro de série de l'appareil en vue d'une consultation ultérieure; les numéros de modèle et de série se trouvent sur l'étiquette du numéro de modèle et du numéro de série du foyer électrique.

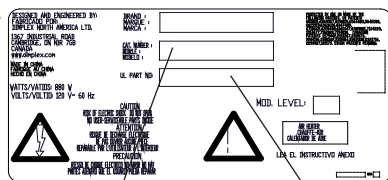

Numéro de modèle

Numéro de série

MODEL/CAT. No. XXXXXX, MOB. X
SERIAL No. XXXXXXXX XXX

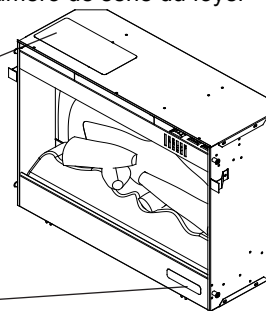

ARRÊT

IL N'EST PAS NÉCESSAIRE D'ALLER AU MAGASIN

Des questions à propos de l'assemblage? Besoin d'information sur des pièces détachées? Besoin d'information à propos d'un produit sous une garantie du fabricant?

Contactez-nous au:  www.dimplex.com/customer_support
Pour le support Dépannage et assistance technique

OU



**Veillez téléphoner au numéro sans frais
1-888-DIMPLEX (1 888 346-7539)**

Du lundi au vendredi de 8 h à 16 h 30 (HNE)

Veillez avoir à portée de main les numéros de modèle et de série de votre appareil. (Voir ci-dessous)

INSTRUCTIONS IMPORTANTES

- ① Lire toutes les instructions avant de se servir du foyer électrique.
- ② Le foyer devient chaud lorsqu'il est en marche. Pour éviter les brûlures, ne pas toucher les surfaces chaudes. La bordure autour de la bouche de chaleur devient chaude lorsque les éléments chauffent. Garder à au moins 0,9 mètre (3 pieds) de l'appareil tout matériel combustible : meubles, oreillers, literie, papier, vêtements et rideaux.
- ③ Faire preuve d'une grande prudence lorsque l'appareil est utilisé par des enfants ou des personnes handicapées, s'il est en marche à proximité d'eux ou s'il est en marche et laissé sans surveillance.
- ④ Toujours débrancher le foyer lorsqu'il n'est pas utilisé.
- ⑤ Ne pas se servir de l'appareil si la fiche ou le cordon sont endommagés, si les éléments chauffants fonctionnent mal ou si le foyer électrique est tombé ou est endommagé de quelque manière que ce soit. Pour le faire vérifier, pour faire effectuer une mise au point électrique ou mécanique ou pour le faire réparer, communiquer avec un centre de service autorisé.
- ⑥ Ne pas utiliser à l'extérieur.
- ⑦ Le foyer électrique n'est pas conçu pour être utilisé dans la salle de bain, la salle de lavage et d'autres endroits semblables à l'intérieur. Ne pas utiliser l'appareil à proximité d'une baignoire ou de tout autre réservoir d'eau dans lequel il pourrait tomber.
- ⑧ Ne pas faire passer le cordon sous un tapis. Ne pas couvrir le cordon de carpettes, de tapis de couloir ou d'autres recouvrements de sol. Éloigner le cordon des endroits passants et éviter de le placer là où il pourrait provoquer la chute d'une personne.
- ⑨ Pour débrancher le foyer, éteindre l'appareil, puis retirer la fiche de la prise de courant.
- ⑩ Ne pas introduire de corps étrangers dans la prise d'air de ventilation ou la bouche de sortie d'air, car cela peut occasionner des chocs électriques, provoquer un incendie ou endommager le foyer.
- ⑪ Pour éviter un incendie, ne pas obstruer l'entrée ou la sortie d'air d'aucune façon. Ne pas utiliser l'appareil sur des surfaces instables,



MISE EN GARDE
RISQUE DE CHOC ÉLECTRIQUE - NE PAS OUVRIR
AUCUNE PIÈCE DONT L'ENTRETIEN PEUT ÊTRE EFFECTUÉ
PAR L'UTILISATEUR NE SE TROUVE À L'INTÉRIEUR





INSTRUCTIONS IMPORTANTES

comme un lit, où les ouvertures risquent de se bloquer.

⑫ Tous les appareils chauffants électriques contiennent des pièces qui chauffent et produisent des étincelles. Ne pas faire fonctionner le foyer dans des endroits où de l'essence, de la peinture et d'autres produits inflammables sont utilisés ou rangés, ou s'il y a exposition à des vapeurs inflammables.

⑬ Ne pas apporter de modifications au foyer. Se servir du foyer uniquement de la façon décrite dans le présent guide. Toute autre utilisation non recommandée par le fabricant peut provoquer un incendie, occasionner des chocs électriques ou des blessures.

⑭ Éviter d'utiliser une rallonge. Les rallonges peuvent surchauffer et causer un risque d'incendie. S'il est nécessaire d'utiliser une rallonge, s'assurer que celle-ci est d'un calibre AWG minimal de 14 et d'une puissance nominale d'au moins 1875 watts.

⑮ Ne pas faire brûler de bois ni d'autres matériaux dans ce foyer électrique

⑯ Ne pas frapper sur la vitre frontale du foyer.

⑰ Toujours faire appel à un électricien certifié pour l'installation de nouveaux circuits ou de nouvelles prises de courant.

⑱ Toujours se servir de prises correctement mises à la terre, polarisées et protégées par un fusible ou un disjoncteur.

⑲ Fermer toute source d'alimentation électrique du foyer avant de le nettoyer, de le réparer ou de le déplacer.

⑳ Pendant le transport ou l'entreposage de l'appareil, le conserver dans un endroit sec et à l'abri de vibrations excessives et le ranger de façon à éviter qu'il ne s'endommage.

CONSERVER CES INSTRUCTIONS



INSTRUCTIONS IMPORTANTES

NOTA : Cet appareil a été testé et jugé conforme aux limites autorisées pour un dispositif numérique de classe B, en vertu de la partie 15 des règlements de la FCC. Ces limites visent à offrir une protection raisonnable contre les interférences nuisibles dans une installation résidentielle. Ce produit génère, utilise et peut émettre de l'énergie radioélectrique. S'il n'est pas installé et utilisé selon les instructions, il peut causer des interférences nuisibles à la réception des signaux de radio ou de télévision, ce qui peut être vérifié en mettant le commutateur de l'appareil en position de marche puis d'arrêt. Nous recommandons à l'utilisateur de tenter d'éliminer les interférences à l'aide d'une ou de plusieurs des mesures suivantes :

- Changer l'orientation ou l'emplacement de l'antenne réceptrice.
- Augmenter la distance entre l'appareil et le récepteur.
- Brancher l'appareil dans une prise ou sur un circuit autre que

celui où le récepteur est branché.

- Consulter le détaillant ou un technicien radio/télévision expérimenté pour obtenir de l'aide.

L'utilisation de l'appareil est assujettie aux deux conditions suivantes: (1) L'appareil ne doit pas causer d'interférences; (2) L'appareil doit accepter toute interférence captée, y compris les interférences susceptibles de causer un fonctionnement indésirable de l'appareil.



Choix et préparation du lieu

! NOTA 1: Un circuit de 15 ampères et de 120 volts est nécessaire. Un circuit spécialisé est préférable, mais pas essentiel dans tous les cas. Un circuit spécialisé sera nécessaire si, après l'installation, le disjoncteur se déclenche ou si le fusible saute régulièrement lorsque le foyer fonctionne. L'ajout d'appareils sur un même circuit peut entraîner un dépassement du courant nominal du disjoncteur.

⚠ AVERTISSEMENT : Veiller à ce que le cordon d'alimentation ne soit ni coincé ni placé contre un bord tranchant, mais rangé ou placé de façon à éviter tout risque d'accrochage susceptible de causer un incendie, des chocs électriques ou des blessures.

Afin de réduire les risques d'incendie, de chocs électriques et de blessures, tous les travaux de construction et de câblage doivent être conformes au Code du bâtiment et aux autres règlements qui s'appliquent.

Ne pas faire l'installation des nouvelles prises ni des nouveaux circuits électriques soi-même. Pour minimiser les risques d'incendie, de chocs électriques et de blessures, toujours faire appel à un électricien diplômé.

Cette section donne les instructions à suivre pour choisir le lieu où sera installé le foyer et pour préparer ce lieu pour installer votre foyer dans le manteau de cheminée Dimplex.

1. Choisir un endroit approprié, à bonne distance des rideaux, des meubles et des endroits passants et où il n'y a aucun problème d'humidité.
2. Pour faciliter le branchement électrique, installer le foyer à proximité d'une prise de courant existante (voir NOTA 1).
3. Ranger le foyer dans un endroit sûr, sec et à l'abri de la poussière.

! NOTA : Les dimensions du foyer sont les suivantes : 660,5 mm (26 po) de largeur x 479,5 mm (18 7/8 po) de hauteur x 235 mm (9 1/4 po) de profondeur. Aucune ventilation supplémentaire n'est nécessaire pour ce foyer.

Installation du foyer

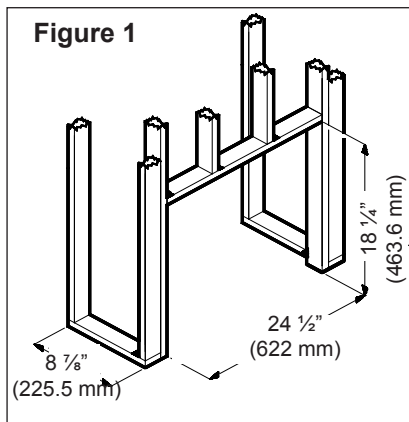

1. Installer le foyer monté à l'intérieur du manteau de cheminée (consulter les instructions de montage du manteau).

! NOTA 1 : Un circuit de 15 ampères et de 120 volts est nécessaire. Un circuit spécialisé est préférable, mais pas essentiel dans tous les cas. Un circuit spécialisé sera nécessaire si, après l'installation, le disjoncteur se déclenche ou si le fusible saute régulièrement lorsque le foyer fonctionne.

L'ajout d'appareils sur un même circuit peut entraîner un dépassement du courant nominal du disjoncteur.

! IMPORTANT : Dans le cas où on n'utilise pas un manteau de cheminée Dimplex, le foyer doit être installé dans une enceinte ayant les dimensions internes et d'ouverture MINIMALES suivantes (Figure 1) :

Installation dans un nouveau mur

1. Choisir un endroit approprié, à bonne distance des rideaux, des meubles et des endroits passants et où il n'y a aucun problème d'humidité.
2. Placer le foyer à l'endroit désiré afin de voir l'effet qu'il donnera à la pièce.
3. Marquer cet endroit sur le plancher et ranger le foyer dans un endroit sûr, sec et à l'abri de la poussière.
4. Utiliser du bois de colombage pour encadrer l'ouverture de 622 mm (24 1/2 po) de largeur x 463,6 mm (18 1/4 po) de hauteur x 225,5 mm (8 7/8 po) de profondeur.

Option n° 1 - Le cordon d'alimentation peut être passé derrière la garniture du foyer pour longer le mur jusqu'à une prise de courant près du foyer.

Installation du foyer

Option n° 2 - Une nouvelle prise de courant peut être installée dans le nouveau cadre. Brancher le foyer à une prise de 15 ampères, 120 volt. Si le fil n'est pas assez long, utiliser une rallonge d'une puissance nominale minimale de 1875 watts.

Option n° 3 – Raccordement fixe

1. Relier le fil à un circuit adéquatement muni d'un fusible de 15 ampères et d'une tension de 120 volt. Allouer jusqu'à 8 pieds de câble permettant le branchement de la source d'alimentation électrique à la boîte de raccordement du foyer si la finition du mur est terminée avant l'installation du foyer.

 **MISE EN GARDE** : Un câble doté d'une gaine non métallique à 2 conducteurs avec fil de mise à la terre (3 fils en tout) est nécessaire pour alimenter le foyer. Utiliser le câblage approprié conformément aux codes de l'électricité locaux et nationaux en ce qui a trait à la consommation d'électricité.

2. Retirer la gaine extérieure et dénuder les fils à l'extrémité.

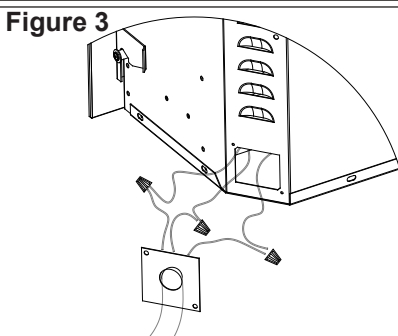
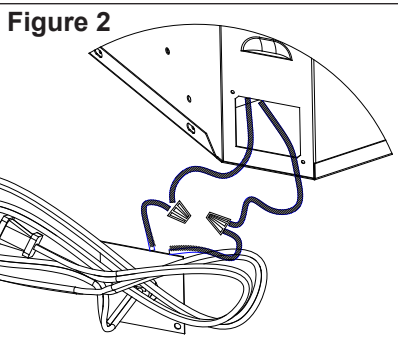

3. Dévisser la vis qui tient en place le couvercle de la boîte de raccordement et enlever le couvercle.
4. Retirer les câbles de la boîte de raccordement, desserrer les deux écrous de fixation des fils et retirer le cordon (Figure 2).
5. Faire passer les fils électriques à travers la rondelle défonçable sur

Installation du foyer

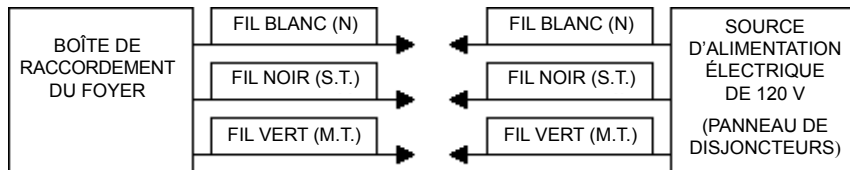

l'autre couvercle de boîte de raccordement fourni et fixer avec un serre-câble (non fourni) (Figure 3).

6. Raccorder le fil noir (sous tension) de l'appareil au fil noir de la source d'alimentation électrique (Figure 3).
7. Raccorder le fil blanc (neutre) de l'appareil au fil blanc de la source d'alimentation électrique (Figure 3).
8. Raccorder le fil vert (mis à la terre) de l'appareil au fil vert de la source d'alimentation électrique (Figure 3).
9. Placer tous les connecteurs à l'intérieur de l'appareil et fixer le couvercle de la boîte de raccordement à l'appareil. Veiller à ce que le serre-câble ne serre que la gaine extérieure du câble.

⚠ MISE EN GARDE : Les deux pattes en caoutchouc procurent le dégagement nécessaire à la circulation de l'air sous le foyer.

Ne pas installer le foyer directement sur un tapis ou toute autre surface susceptible de réduire la circulation d'air sous l'appareil.

En cas d'installation du foyer sur une surface couverte de tapis, le placer d'abord sur une surface unie, droite et solide. S'assurer que les deux pattes du foyer reposent bien sur cette surface.

Utilisation

A. Interrupteur principal MARCHE/ARRÊT (ON/OFF)

L'interrupteur est muni de deux positions MARCHE (ON). La position « - » sert à l'utilisation manuelle. Dans cette position, la télécommande ne fonctionne pas. La position « = » sert à utiliser l'appareil à l'aide de la télécommande fournie.

Quand l'appareil est en position « Télécommande » (« = »), il fonctionne au moyen des boutons MARCHE (ON) et ARRÊT (OFF) de la télécommande.

Quand l'interrupteur est au centre (position « 0 »), l'appareil est éteint.

B. Interrupteur du chauffage

L'Interrupteur du chauffage alimente le ventilateur du

radiateur et l'élément chauffant. Lorsque l'interrupteur est à la position MARCHE, l'élément chauffant fonctionne si le thermostat le demande.

C. Commande du thermostat

Pour régler la température en fonction de vos besoins, tourner complètement le bouton de commande du thermostat vers la droite, ce qui activera le chauffage. Une fois que la température voulue est atteinte, tourner le bouton du thermostat vers la gauche, jusqu'à ce qu'un clic se fasse entendre. Laisser le bouton dans cette position pour maintenir cette température dans la pièce. Pour augmenter la température, tourner de nouveau le bouton du thermostat vers la droite, jusqu'à ce que le clic se

Figure 4

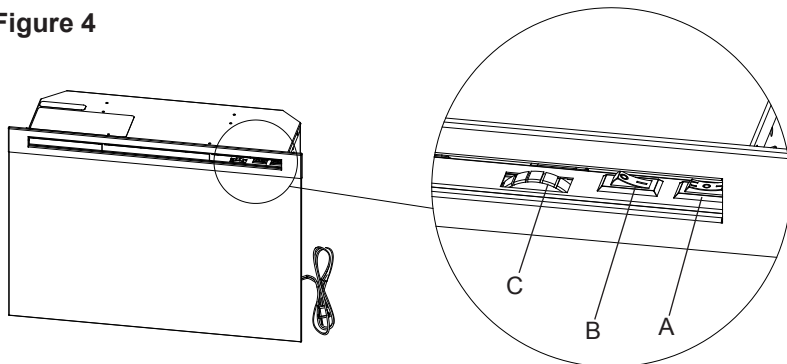

Utilisation

fasse entendre. Le chauffage sera alors activé.

Réarmement du disjoncteur du circuit de la température

En cas de surchauffe, un interrupteur éteindra automatiquement l'appareil, qui ne pourra être remis en marche tant que le disjoncteur n'aura pas été réarmé. Le réarmement de l'appareil s'effectue en mettant l'interrupteur MARCHE/ARRÊT en position ARRÊT (*OFF*) et en attendant 5 minutes avant de le remettre en position MARCHE (*ON*).

⚠ MISE EN GARDE : S'il est nécessaire de réarmer constamment l'appareil, le débrancher et communiquer avec le service à la clientèle de Dimplex au 1 888 DIMPLEX (1 888 346-7539).

Utilisation de la télécommande

Le foyer est muni d'une télécommande intégrée.

! NOTA : S'assurer que l'interrupteur du foyer est en mode

Télécommande.

Pour activer le foyer, appuyer sur le bouton MARCHE (*ON*); pour le désactiver, appuyer sur le bouton ARRÊT (*OFF*).

Remplacement de la pile (Figure 5)

Pour remplacer la pile :

1. Ouvrir le compartiment à pile situé sur la télécommande portative.
2. Installer correctement une pile de 12 volts (A23) dans le compartiment à pile.
3. Refermer le couvercle du compartiment.

Télécommande - Initialisation / Reprogrammation

Si la télécommande ne permet plus de faire fonctionner votre foyer, veuillez suivre les étapes suivantes pour réinitialiser la télécommande portative et le récepteur de la télécommande à l'intérieur du foyer :

1. Placer l'interrupteur **Marche/Arrêt principal** à la position d'arrêt « o » (*OFF*) (Figure 4A).
2. Attendre au moins 5 secondes, puis placer

Utilisation

l'interrupteur principal Marche/Arrêt à la position « Télécommande » (« = »).

- Dans** les 10 secondes après avoir effectué ce changement, appuyer sur la touche « Marche » (ON) de la télécommande (Figure 5).

La télécommande et le récepteur du foyer seront ainsi synchronisés.

! NOTA : Cette dernière étape doit être effectuée en moins de 10 secondes. Dans le cas contraire, toutes ces étapes devront être effectuées de nouveau.

Si vous rencontrez d'autres difficultés pour faire fonctionner votre télécommande, veuillez communiquer avec le service à la clientèle de Dimplex North America Limited au 1 888 346-7539 ou visiter le site Web de Dimplex à www.dimplex.com.

Figure 5

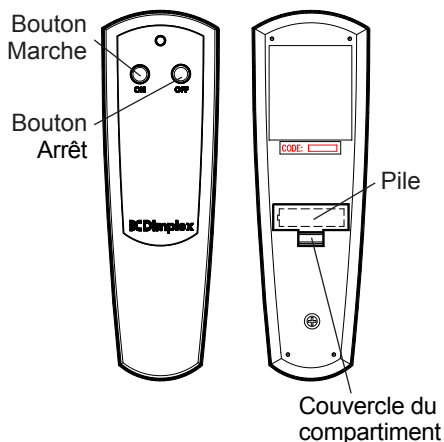



Remplacement d'une ampoule électrique

Laisser les ampoules refroidir au moins cinq (5) minutes avant de les toucher pour éviter de vous brûler. Les ampoules électriques doivent être remplacées lorsqu'il y a une zone sombre dans les flammes ou quand la clarté et les détails de l'extérieur de la bûche s'amenuisent. Il y a deux (2) ampoules situées sous la bûche, qui produisent l'effet de flammes et de braises.

Ampoules électriques requises

Deux (2) ampoules transparentes de style chandelier ou candélabre à culot E-12 (petit), de 60 watts. Exemple : GE 60BC ou Philips 60 CTC.

Ne pas dépasser 60 watts par ampoule.

Conseils utiles

Il est préférable de remplacer toutes les ampoules en même temps si elles approchent de la fin de leur durée de vie. On évitera ainsi d'avoir à ouvrir plusieurs fois le foyer pour remplacer des ampoules. Retirer l'ensemble de bûches avec précaution.

Pour accéder à la zone des ampoules inférieures : (Figure 6)

1. Retirer la porte vitrée.
2. Tirer l'extrémité arrière du lit de braises en plastique vers l'avant jusqu'à ce que la butée arrière se dégage de l'arrière du miroir.

! IMPORTANT : Manipuler l'ensemble par le lit de braises.

! NOTA : L'ensemble de bûches est solidement accroché au foyer, il faudra peut-être user de force pour le retirer.

3. Mettre l'ensemble de bûches devant le foyer.
4. Débrancher du moteur l'ensemble de bûches.
5. Dévisser les ampoules vers la gauche.
6. Installer de nouvelles ampoules.
7. Rebrancher au moteur l'ensemble de bûches.
8. Replacer l'ensemble de bûches en insérant le devant du lit de braises et pousser sur l'extrémité arrière du lit de braises jusqu'à ce qu'il s'enclenche (Figure 7).

! NOTA : S'assurer que



Entretien

l'ensemble de bûches est installé solidement sous le rebord arrière afin de prévenir la perte de lumière.

9. Replacer la porte vitrée.

Nettoyage de la vitre

La porte vitrée a été nettoyée à l'usine, lors de l'assemblage. Cependant, pendant le transport, l'installation, la manipulation, etc., la porte vitrée peut se couvrir de particules de poussière. Pour les faire disparaître, épousseter la vitre à l'aide d'un chiffon propre et sec.

Pour enlever les empreintes digitales ou les autres marques, la porte vitrée peut être nettoyée avec un chiffon humide. Pour prévenir les taches d'eau, la porte vitrée doit être entièrement asséchée à l'aide d'un chiffon non pelucheux. Pour prévenir les rayures, ne pas utiliser de nettoyants abrasifs et ne pas vaporiser de produits liquides sur la porte vitrée.

Nettoyage des surfaces du foyer électrique

Pour enlever les empreintes digitales ou autres marques, les surfaces peintes peuvent

être nettoyées à l'aide d'un chiffon humide et d'un détergent doux. Pour prévenir les taches d'eau, assécher entièrement les surfaces à l'aide d'un chiffon non pelucheux.

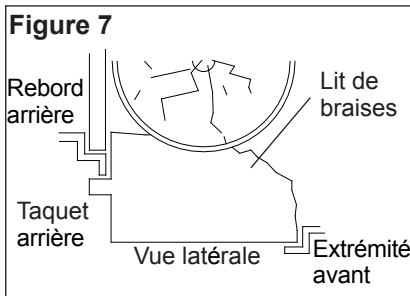
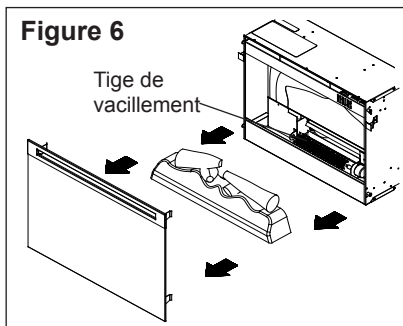



Garantie

Garantie limitée de deux ans

Produits couverts par la présente garantie limitée

La présente garantie limitée couvre votre tout nouveau modèle de foyer électrique Dimplex. La présente garantie limitée couvre uniquement les foyers achetés dans l'une des provinces du Canada (à l'exception du Yukon, du Nunavut et des Territoires du Nord-Ouest), ou dans l'un des 50 États des États-Unis, incluant le district fédéral de Columbia, à l'exception d'Hawaï et de l'Alaska. La présente garantie limitée est valable seulement pour l'acheteur original du produit et ne peut pas être transférée.

Produits non couverts par la présente garantie limitée

Les ampoules ne sont pas couvertes par la présente garantie limitée et sont la seule responsabilité du propriétaire / de l'acheteur. Les produits achetés au Yukon, au Nunavut, dans les Territoires du Nord-Ouest, à Hawaï et en Alaska ne sont pas couverts par la présente garantie limitée. Les produits achetés dans ces provinces ou territoires sont vendus TELS QUELS sans aucune garantie ni condition (y compris, notamment, toute garantie ou condition implicite de qualité marchande ou de convenance à un usage particulier), et l'acheteur doit assumer tous les risques relatifs à la qualité et au rendement des produits. En cas de défectuosité, tous les frais d'entretien et de réparation incombent à l'acheteur.

Couverture et durée de la présente garantie

Les produits, autres que les manteaux

et les garnitures de foyer, couverts par cette garantie limitée ont été testés et inspectés avant leur expédition. Sous réserve des dispositions de la présente garantie, Dimplex garantit comme suit lesdits produits contre les vices de matériau et de fabrication pendant une période de 2 ans après la date de l'achat initial desdits produits : (a) une garantie de réparation ou de remplacement des produits ou pièces défectueux, y compris les services à domicile, pendant les 1 premières années après la date de l'achat initial; et (b) par la suite, une garantie de remplacement de pièces pour les produits et pièces défectueux (sans services à domicile) pendant la période de 1 ans commençant au première anniversaire de l'achat initial et se terminant au deuxième anniversaire de l'achat initial.

Les manteaux et les garnitures de Dimplex couverts par la présente garantie limitée ont été testés et inspectés avant l'envoi et, conformément aux dispositions de la présente garantie, Dimplex garantit que ces produits sont exempts de tout vice de matériau et de fabrication pour une période de 1 an à partir de la date d'achat desdits produits.

La garantie limitée de 2 ans couvrant les produits, autres que les manteaux et les garnitures, et la garantie limitée d'un an couvrant manteaux et les garnitures s'applique également à toute garantie implicite pouvant exister en vertu des lois en vigueur. Certaines juridictions ne permettent pas de restreindre la durée d'une garantie implicite, de sorte qu'il est possible que la restriction cidessus ne s'applique pas à l'acheteur.

Exclusions de la présente garantie limitée



Garantie

La présente garantie limitée ne couvre pas les produits qui ont été réparés (sauf par Dimplex ou ses représentants de service autorisés) ou autrement modifiés. Elle ne couvre pas non plus les défauts résultant d'un mauvais usage, d'un usage abusif, d'un accident, de négligence, d'une mauvaise installation, d'une manipulation ou d'un entretien inadéquat, ou de l'utilisation avec une source de courant inadéquate.

Ce que vous devez faire pour vous prévaloir du service dans le cadre de la présente garantie limitée

Les défauts doivent être signalés au Service à la clientèle de Dimplex au 1 888 DIMPLEX (1 888 346-7539), ou à 1367 Industrial Road, Cambridge, Ontario, Canada N1R 7G8. Au moment d'appeler, veillez à avoir à portée de la main une preuve d'achat, ainsi que les numéros de catalogue, de modèle et de série du produit. Il est indispensable d'avoir une preuve d'achat du produit pour se prévaloir du service dans le cadre de la garantie limitée.

Ce que fera Dimplex en cas de défaut

S'il s'avère qu'un produit ou qu'une pièce couvert par cette garantie limitée présente effectivement un vice de matériau ou de fabrication pendant (i) la garantie limitée de 2 ans pour les produits autres que les manteaux et les garnitures, et (ii) la garantie limitée de 1 an pour manteaux et les garnitures, vous aurez alors les droits suivants :

- Le service sous garantie limitée sera dispensé uniquement par des dépositaires ou agents de service

Dimplex autorisés à dispenser des services sous garantie limitée.

- **Pour les produits (autres que les manteaux et les garnitures de foyer) pendant la période prenant fin à minuit le jour du en première anniversaire de l'achat initial**, Dimplex pourra, à sa seule discrétion, réparer ou remplacer sans frais la pièce ou le produit défectueux. Si Dimplex est incapable de réparer ou de remplacer ladite pièce ou ledit produit, ou si la réparation ou le remplacement n'est pas commercialement possible, ou ne peut être fait rapidement, Dimplex pourra, au lieu d'effectuer la réparation ou le remplacement, décider de rembourser le prix d'achat de ladite pièce ou dudit produit. *Cette garantie limitée donne droit à l'acheteur à des services sous garantie sur place ou à domicile.* Par conséquent, Dimplex assumera tous les frais de main-d'oeuvre et de transport liés à la réparation ou au remplacement du produit ou de la pièce, sauf pour ce qui suit : (i) des frais pourraient être facturés pour se rendre au site de l'acheteur où le produit se trouve, si ce site est à plus de 48 km du centre de service le plus près d'un dépositaire ou d'un agent de service de Dimplex; et (ii) l'acheteur est entièrement responsable de dégager l'accès à toutes les pièces du produit susceptibles d'être réparées ou entretenues.
- **Pour les produits (autres que les manteaux et les garnitures de foyer) pendant la période commençant à 0 h 01 (minuit et une minute) le jour suivant en première anniversaire de**



Garantie

l'achat initial et prenant fin à minuit le jour du deuxième anniversaire de l'achat initial, cette garantie limitée donne droit à l'acheteur au remplacement sans frais de pièces seulement. Si Dimplex est incapable de réparer ou de remplacer ladite pièce, ou si le remplacement n'est pas commercialement possible, ou ne peut être fait rapidement, Dimplex pourra, au lieu d'effectuer le remplacement, décider de rembourser le prix d'achat de ladite pièce. L'acheteur n'aura pas droit à des services sous garantie sur place ou à domicile. L'acheteur sera responsable de tous les frais engagés pour le retrait de la pièce et l'installation de la pièce de rechange, y compris, sans aucune restriction, de tous les frais d'expédition et de transport aller-retour à la place d'affaires du dépositaire ou de l'agent de service autorisé, ainsi que de tous les frais de main-d'oeuvre. Dimplex n'assumera pas ces frais.

- **Pour les manteaux et les garnitures de foyer pendant la période prenant fin à minuit le jour du premier anniversaire de l'achat initial**, Dimplex pourra, à sa seule discrétion, réparer ou remplacer sans frais les manteaux ou les garnitures défectueux, ou une partie de ceux-ci. Si Dimplex est incapable de réparer ou de remplacer ladite pièce ou ledit produit, ou si la réparation ou le remplacement n'est pas commercialement possible, ou ne peut être fait rapidement, Dimplex pourra, au lieu d'effectuer la réparation ou le remplacement, décider de rembourser le prix d'achat de ladite pièce ou dudit produit. L'acheteur n'aura pas

droit à des services sous garantie sur place ou à domicile. L'acheteur sera responsable de tous les frais engagés pour la réparation ou le remplacement desdits produits ou pièces, y compris, sans aucune restriction, de tous les frais d'expédition et de transport aller-retour à la place d'affaires du dépositaire ou de l'agent de service autorisé, ainsi que de tous les frais de main-d'oeuvre. Dimplex n'assumera pas ces frais.

- Les services sur place ou à domicile non prévus par cette garantie peuvent être fournis à la demande expresse et aux frais de l'acheteur. Les tarifs courants de Dimplex seront facturés pour de tels services.

Autres exclusions à la responsabilité de Dimplex et de ses dépositaires et agents de service :

DIMPLEX, SES GESTIONNAIRES, SES ADMINISTRATEURS OU SES AGENTS NE POURRONT EN AUCUN CAS ÊTRE TENUS RESPONSABLES ENVERS L'ACHETEUR OU TOUTE AUTRE TIERCE PARTIE, EN VERTU D'UN CONTRAT, D'UN ACTE DÉLICTEUX OU SUR TOUTE AUTRE BASE, DE COÛTS, DE PERTES OU DE DOMMAGES INDIRECTS, SPÉCIAUX, PUNITIFS, EXEMPLAIRES OU ACCESSOIRES DÉCOULANT DIRECTEMENT OU INDIRECTEMENT DE LA VENTE, DE L'ENTRETIEN, DE L'UTILISATION OU DE L'INCAPACITÉ D'UTILISATION DU PRODUIT, MÊME SI DIMPLEX, SES GESTIONNAIRES, SES ADMINISTRATEURS OU SES AGENTS ONT ÉTÉ INFORMÉS DE LA POSSIBILITÉ DE TELS COÛTS, PERTES OU DOMMAGES, OU SI



Garantie

LESDITS COÛTS, PERTES OU DOMMAGES SONT PRÉVISIBLES. DIMPLEX, SES GESTIONNAIRES, SES ADMINISTRATEURS OU SES AGENTS NE POURRONT EN AUCUN CAS ÊTRE TENUS RESPONSABLES DE COÛTS, DE PERTES OU DE DOMMAGES DIRECTS QUI DÉPASSENT LE PRIX D'ACHAT DU PRODUIT.

CERTAINES JURIDICTIONS NE PERMETTENT PAS QUE DES EXCLUSIONS OU LIMITATIONS AUX DOMMAGES INDIRECTS OU ACCESSOIRES SOIENT APPLIQUÉES. IL SE POURRAIT DONC QUE LES EXCLUSIONS ET LIMITATIONS CI-DESSUS NE S'APPLIQUENT PAS À L'ACHETEUR.

Comment les lois provinciales et d'État s'appliquent

Cette garantie limitée vous confère des droits juridiques précis, et il se peut que vous ayez d'autres droits qui varient d'une juridiction à l'autre. Les dispositions de la Convention des Nations unies sur les contrats de vente de biens ne s'applique pas à cette garantie limitée ou à la vente de produits couverts par cette garantie limitée.



Pièces de rechange

Émetteur de la télécommande	3000370500RP
Moteur de vacillement	2000210200RP
Assmblage du ventilateur	2200491200RP
Thermostat	2300150100RP
Decoupe	2300270100RP
Harnais double fil Douille.	2500400500RP
Interrupteur Marche/Arrêt de radiateur	2800070700RP
Interrupteur a trois positions	2800071100RP
Récepteur de la télécommande.	3000380200RP
Bloc de raccord	4000080100RP
Cordon d'alimentation	4100040300RP
Tige de vacillement	5901110100RP
Miroir	5901410200RP
Bouton de commande	8801080100RP
Moulure en acier inoxydable	1020230280RP
Moulure Noir Brillant	1020230104RP
Moulure Noir Mat	1020230359RP
Moulure d'argent	1020230478RP
Ensemble de bûches.	0439970100RP
Bac de Médias.	0440400100RP
Médias de verre.	1400070100RP



Dimplex North America Limited
1367 Industrial Road
Cambridge ON
Canada N1R 7G8



© 2011 Dimplex North America Limited