

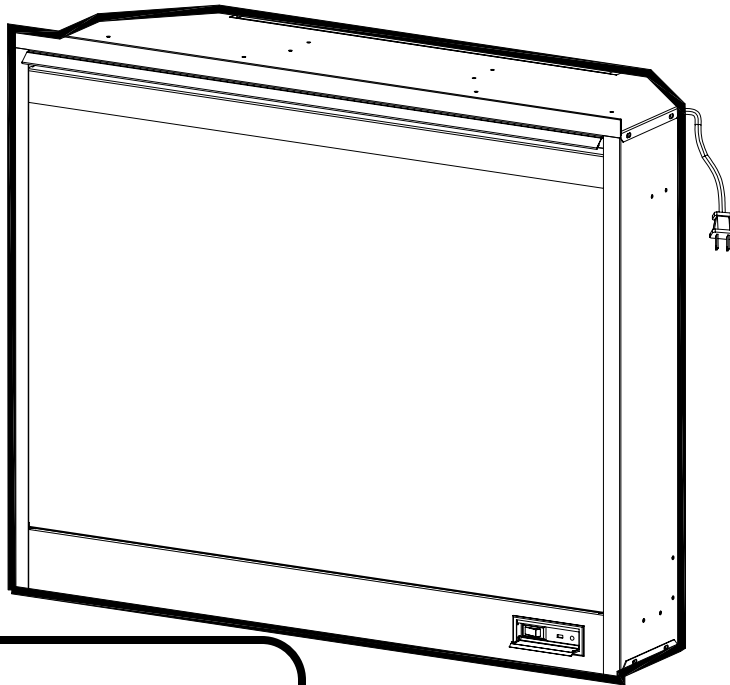

# GUÍA PRÁCTICA DEL USUARIO PARA LA CHIMENEA ELÉCTRICA MULTIFIRE™

## NÚMERO DE MODELO: DF3015



Número de serie \_\_\_\_\_

Número de modelo \_\_\_\_\_

Número de catálogo \_\_\_\_\_

Control de calidad por:

*Estimado cliente:*

*Nos complace saber que ha elegido una chimenea eléctrica fabricada por Dimplex North America Ltd. En los años venideros, guardará muchos recuerdos entrañables que ocurrirán alrededor de esta cómoda y acogedora chimenea. Gracias por permitir que nuestro producto esté detrás de esos momentos tan especiales.*

# GUÍA DE CONSULTA RÁPIDA PARA LA CHIMENEA ELÉCTRICA DIMPLEX

1. Antes de usar por primera vez la chimenea, compruebe lo siguiente:
    - ¿Son los disyuntores adecuados a la toma que usa el aparato?
    - ¿Están flojas las bombillas de la chimenea? (Para comprobarlo, siga las instrucciones de cambio de las bombillas en la sección de mantenimiento de este manual.)
  2. El elemento calefactor de la chimenea puede emitir un ligero olor, no nocivo, cuando se use por primera vez. Este olor es normal y está causado por el calentamiento inicial de las piezas del calefactor interno y no se volverá a producir.
  3. La información sobre el modelo correspondiente a la chimenea se puede encontrar en la chapa de características. Consulte la página 2 para saber su ubicación.
  4. Si tiene alguna duda técnica respecto del funcionamiento o mantenimiento de su chimenea, tenga a mano los números de serie y de modelo y póngase en contacto con el servicio de asistencia técnica de Dimplex North America en el 1-888-DIMPLEX (1-888-346-7539) antes de devolver el producto al punto de compra.
- 

## ÍNDICE

PÁGINA 1	Instrucciones importantes
PÁGINA 3	Información sobre el modelo y el número de serie
PÁGINA 4	Preparación y selección del emplazamiento
PÁGINA 5	Instalación de la chimenea
PÁGINA 6	Funcionamiento
PÁGINA 10	Mantenimiento
PÁGINA 14	Garantía

## **INSTRUCCIONES IMPORTANTES – POR FAVOR, CONSÉRVELAS**

### **CONSERVE ESTA GUÍA DEL USUARIO PARA POSTERIOR CONSULTA**

Cuando se usen aparatos eléctricos, deben respetarse una serie de precauciones básicas a fin de aminorar el riesgo de incendio, descarga eléctrica y lesiones personales; entre otras precauciones, tome las siguientes:

1. Lea todas las instrucciones antes de usar la chimenea eléctrica.
2. La chimenea se pone caliente al usarla. Para evitar quemaduras, no toque las superficies calientes con la piel al aire.  
El material situado alrededor de la toma de la chimenea se calienta durante su funcionamiento. Mantenga los materiales combustibles, como el mobiliario, almohadas, ropa de cama, papeles, ropa y cortinas alejados al menos 3 pies (0,9 m) de la parte delantera del aparato.
3. Hay que extremar la precaución cuando se use cualquier chimenea cerca de los niños o inválidos o bien sean ellos quienes la manejen y siempre que se deje el aparato en funcionamiento y sin vigilancia.
4. Desenchufe siempre la chimenea eléctrica cuando no se esté usando.
5. No haga funcionar ningún aparato con un cable o enchufe dañado, ni si la chimenea funciona mal ni si se ha caído o presenta cualquier daño. Devuelva la chimenea a un servicio de asistencia técnica autorizado para su examen, regulación eléctrica o mecánica o reparación.
6. No lo use a la intemperie.
7. La chimenea eléctrica no se ha diseñado para uso en baños, zonas de lavado y recintos similares. No coloque la chimenea en aquellos sitios donde pueda caer en una bañera o en cualquier otro recipiente de agua.
8. No coloque el cable por debajo de las alfombras. No cubra el cable con estereras, alfombrillas o artículos similares. Sitúe el cable alejado de las zonas de paso y en donde no se tropiece.
9. Para desconectar el aparato, apague los mandos y, luego, retire el enchufe de la toma.
10. No introduzca ni deje que entren objetos extraños en los orificios de ventilación o escape, ya que ello puede provocar una descarga eléctrica o un incendio, o bien deteriorar la chimenea.
11. Para evitar cualquier posible incendio, no bloquee la entrada ni la salida de aire bajo ningún concepto. No lo utilice en superficies blandas, como en una cama, en la que puedan bloquearse las aberturas.
12. Todas las chimeneas eléctricas tienen dentro piezas calientes o que provocan chispas o arcos eléctricos. No los use en zonas en las que se emplee o almacene gasolina, pintura o líquidos inflamables o donde el aparato quede expuesto a vapores inflamables.
13. No modifique la chimenea eléctrica. Úsela tal como se describe en el presente manual. Cualquier otro uso que no haya sido recomendado por el fabricante puede causar un incendio, una descarga eléctrica o lesiones a las personas.
14. Evite el uso de una alargadera. Los cables tipo alargadera pueden recalentarse y provocar un incendio. Si no le queda más remedio que usar una alargadera, el cable debe ser del N°16 AWG de capacidad y para una potencia nominal no menor de 1.875 W.
15. No queme madera ni otros materiales en la chimenea eléctrica.
16. No golpee el cristal de la chimenea.
17. Acuda siempre a un electricista homologado en el caso de que le hagan falta nuevos circuitos o tomas.
18. Use siempre enchufes polarizados, bien puestos a tierra y dotados de fusibles.

19. Desconecte todas las fuentes de energía antes de realizar cualquier limpieza, mantenimiento o cambio de sitio de la unidad.
  20. Cuando se transporten o almacenen el aparato y el cable, manténgalos en un sitio seco, libre de vibraciones excesivas y almacenados de modo que se evite cualquier perjuicio.
- 

**NOTA:** Procedimientos y técnicas que se consideran lo bastante importantes como para resaltarlos.

**PRECAUCIÓN:** Procedimientos y técnicas que, si no se respetan escrupulosamente, dañarán al equipo.

**ADVERTENCIA:** Procedimientos y técnicas que, si no se respetan escrupulosamente, expondrán al usuario a riesgo de incendio, lesiones graves, enfermedad o muerte.

# INFORMACIÓN SOBRE EL MODELO Y EL NÚMERO DE SERIE

Si tiene alguna pregunta que hacer sobre nuestros productos, tenga a mano el modelo y número de serie del producto cuando llame al servicio de atención al cliente o de asistencia técnica de Dimplex. Para localizar las etiquetas con el modelo y número de serie siga leyendo a continuación. Anote el número de modelo, número de serie y número de catálogo en la tapa delantera de este manual para tenerlos a mano en cualquier consulta.

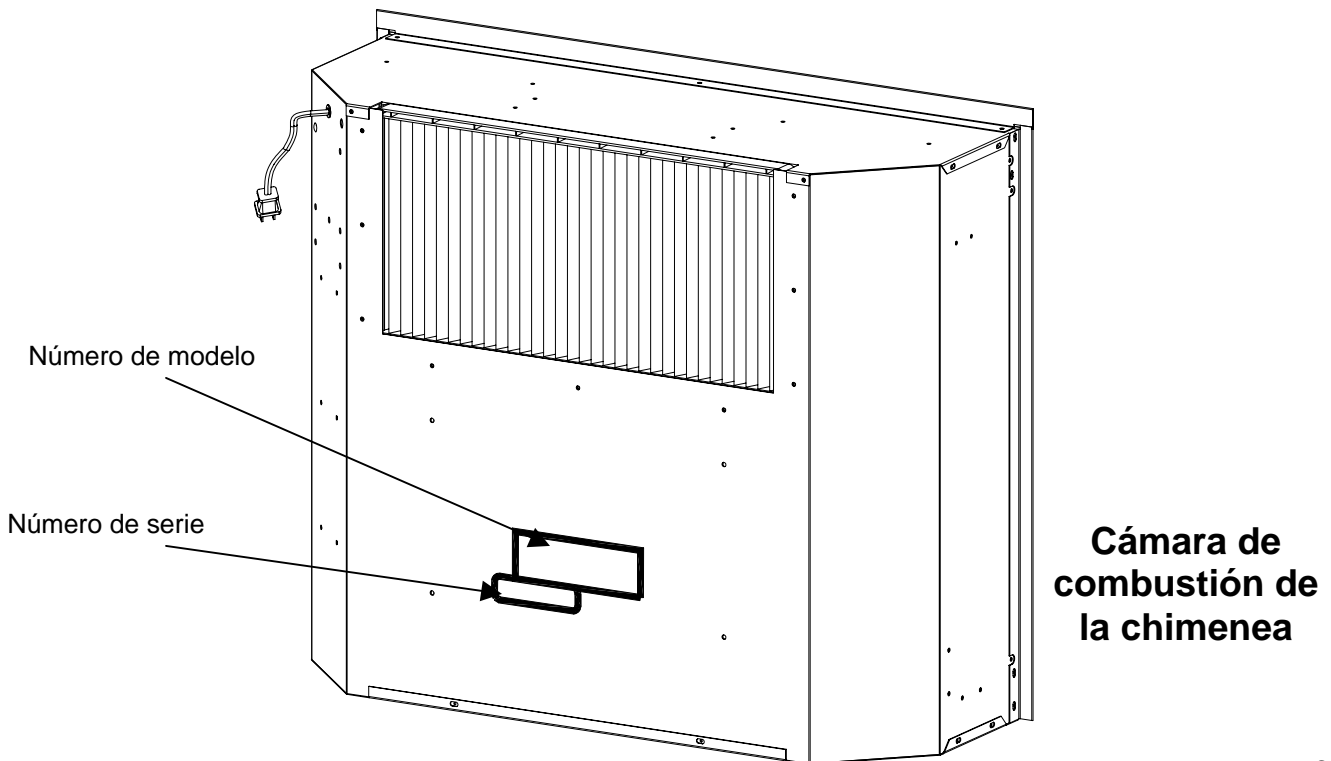
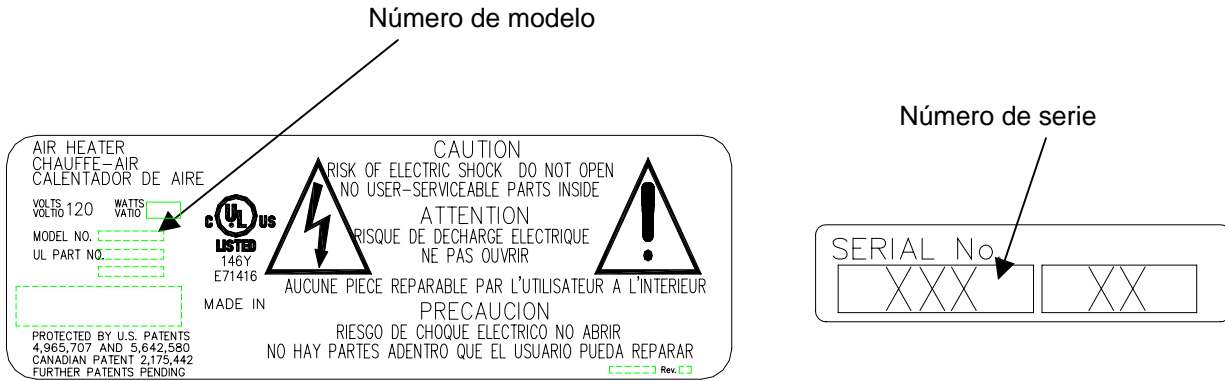

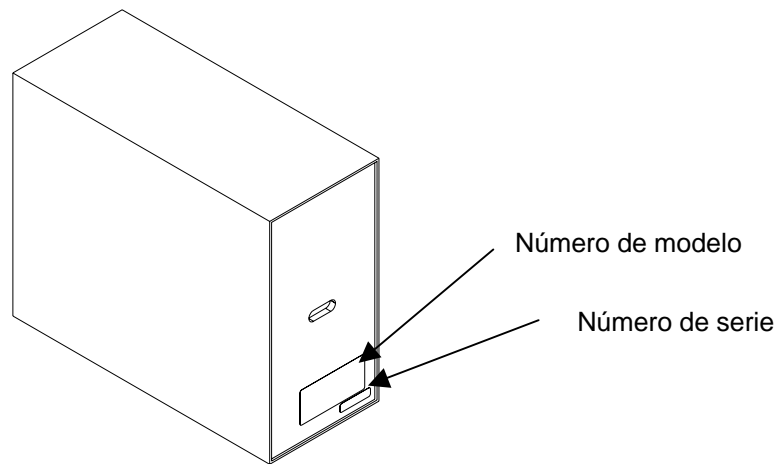

## Embalaje

---

### NOTA 1

Hace falta un circuito de 120V y 15A. Es preferible disponer de un circuito exclusivo, pero no resulta esencial en todos los casos. Hará falta un circuito exclusivo si, después de la instalación, el disyuntor salta o se funden los fusibles con cierta frecuencia al poner en marcha la chimenea. El enchufar otros aparatos en el mismo circuito puede superar la corriente nominal del disyuntor.

### ATENCIÓN

Asegúrese de que al montar el cable de alimentación no queda atrapado ni apoyado contra aristas vivas y cerciórese de que el cable está bien guardado o sujeto para evitar tropiezos o enganchones y reducir así el riesgo de incendio, descarga eléctrica o lesiones.

El cableado eléctrico de la toma debe cumplir con las ordenanzas de construcción municipales y con la demás reglamentación aplicable a fin de reducir el riesgo de incendio, descarga eléctrica y lesiones.

No intente cablear usted mismo las nuevas tomas o circuitos. Para reducir el riesgo de incendio, descarga eléctrica o lesiones, acuda siempre a un electricista homologado.

## PREPARACIÓN Y SELECCIÓN DEL EMPLAZAMIENTO

Esta sección proporciona instrucciones para seleccionar un emplazamiento y prepararlo con objeto de instalar la chimenea en un manto Dimplex.

1. Seleccione un sitio adecuado que no sea sensible a la humedad y que se encuentre alejado de cortinas, mobiliario y sitios de mucho paso.
2. Para facilitar la conexión es deseable situar la chimenea cerca de un enchufe ya existente (consulte la NOTA 1).
3. Almacene la chimenea en un lugar seguro, seco y libre de polvo.

### NOTA

Las dimensiones de la chimenea son 30 1/4" de ancho x 25 1/2" de alto x 10 1/2" de fondo (76,8 x 64,8 x 26,7 cm). La zona de visión tiene 30 1/8" de ancho por 20 1/8" de alto (76,5 x 51,1 cm). La chimenea no requiere ninguna ventilación adicional.

# INSTALACIÓN DE LA CHIMENEA

1. Instale la chimenea en el manto. (Consulte las instrucciones de montaje del manto.)

## NOTA 1

Hace falta un circuito de 120V y 15A. Es preferible disponer de un circuito exclusivo, pero no resulta esencial en todos los casos. Hará falta un circuito exclusivo si, después de la instalación, el disyuntor salta o se funden los fusibles con cierta frecuencia al poner en marcha el calentador. El enchufar otros aparatos en el mismo circuito puede superar la corriente nominal del disyuntor.

## IMPORTANTE

Si no usa un manto Dimplex, la chimenea debe instalarse en un recinto con las dimensiones internas/abertura **MÍNIMAS** siguientes:

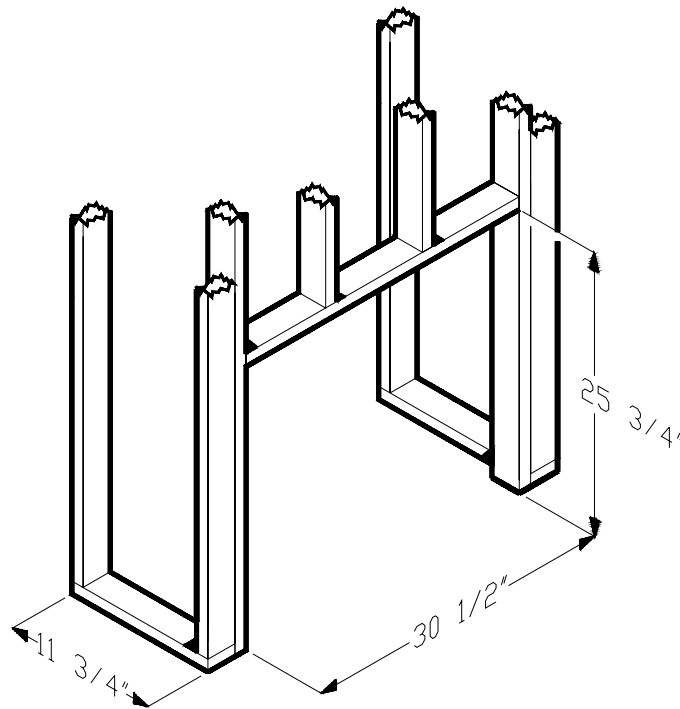

## NUEVA CONSTRUCCIÓN EN LA PARED

1. Seleccione un sitio adecuado que no sea sensible a la humedad y que se encuentre alejado de cortinas, mobiliario y sitio de mucho paso.
2. Coloque la chimenea en el sitio deseado para ver cómo queda en la habitación.
3. Marque el lugar escogido en el suelo y guarde la chimenea en un lugar seguro, seco y libre de polvo.
4. Use tacos para enmarcar una abertura de 30 1/2" de ancho x 25 3/4" de alto x 11 3/4" de fondo (77,5 x 65,4 x 29,9 cm).

**Opción N° 1-** El cable de alimentación puede ir desde detrás de la junta y por la pared hasta un enchufe situado cerca de la chimenea.

**Opción N° 2-** Puede instalarse un enchufe nuevo dentro de la nueva construcción del marco. Enchufe el aparato a una toma de 15A/120V. Si no llega el cable, puede usar una alargadera dimensionada para un mínimo de 1875W.

## PRECAUCIÓN

El huelgo para que circule el aire por debajo del alojamiento de la chimenea se obtiene con las tres patas de goma.

**NO INSTALE EL ALOJAMIENTO DE LA CHIMENEA DIRECTAMENTE EN ALFOMBRAS O SUPERFICIES ANÁLOGAS QUE PUEDAN RESTRINGIR LA CIRCULACIÓN DE AIRE.** Si se instala la chimenea en una zona alfombrada, coloque un elemento sólido, liso, de una sola pieza bajo el alojamiento de la chimenea. Asegúrese de que las tres patas del alojamiento de la chimenea descansan bien en dicha superficie.

## FUNCIONAMIENTO

### CONTROL MANUAL DE LA CHIMENEA ELÉCTRICA

Los mandos manuales de la chimenea se localizan en la esquina inferior derecha.

#### A. Interruptor principal de Marcha/Paro (*On/Off*)

Suministra corriente al mando de control manual de tres posiciones.

#### B. Mando de control manual de 3 posiciones

**Remoto (posición derecha):** El aparato se maneja mediante control remoto.

**Llama (posición central)** Se enciende el efecto de llama.

**Llama y Calentador (posición izquierda):** El efecto de llama y el calentador se encienden simultáneamente. Cuando el control manual está en la posición de **Llama y Calentador**, el calentador no funciona con el termostato de control remoto.

#### NOTA

Cuando el mando de control manual está en las posiciones de Llama o Llama y Calentador, la chimenea no funcionará con el control remoto.



FIGURA 2

## REAJUSTE DEL MANDO DE CORTE DE LA TEMPERATURA

En el caso de que el calentador caliente de más, un mando automático apagará el calentador y no entrará de nuevo si no se rearma. Para rearmar el mando de corte de la temperatura hay que desenchufar el aparato, esperar 5 minutos y volver a enchufarlo.

## PRECAUCIÓN

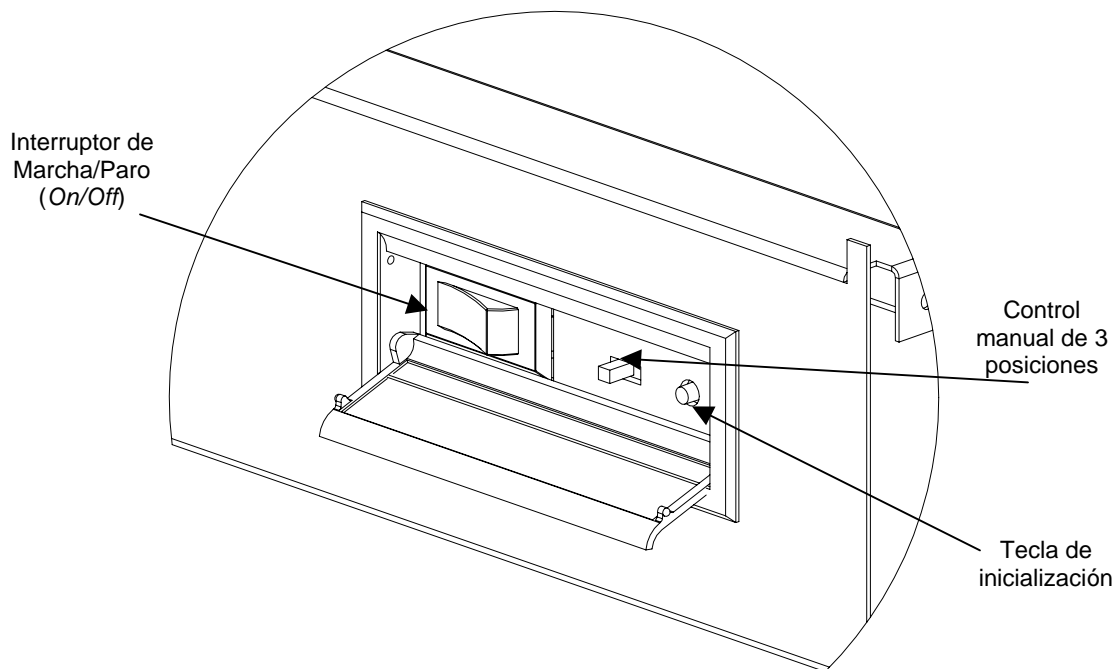
Si tiene que rearmar continuamente el calentador, desenchufe el aparato y llame a Dimplex North America Limited al número 1-800-668-6663 y pulse 4 para solicitar asistencia técnica. Cuando llame, tenga a mano el número de modelo y el número de serie de su aparato.

## CONTROL REMOTO

El control remoto tiene un alcance de unos 50 pies (15,25 m) aproximadamente; no hay que apuntarlo a la chimenea y puede traspasar la mayoría de los obstáculos (incluso las paredes). Se suministra con 243 frecuencias independientes para evitar que interfiera con otros aparatos.

## INSTALACIÓN DE LAS PILAS

1. Meta hacia dentro la pestaña de la tapa de las pilas situada en la parte trasera del control remoto y quite la tapa de las pilas.
2. Coloque 2 pilas AAA en el control remoto (incluidas).
3. Asegure a niño que la cerradura está en la posición “abierta”.
4. Vuelva a colocar la tapa de la batería.







FIGURA 3

## NOTA

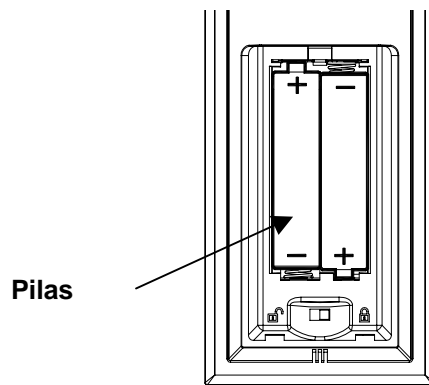
Cuando en el control remoto aparezca el símbolo “**BAT**”, se recomienda cambiar las pilas enseguida a fin de que se conserven todas las funciones de la chimenea y del control remoto. El control remoto tiene un tiempo de autonomía con las pilas de sólo algunas horas.

## INICIALIZACIÓN DEL CONTROL REMOTO

1. Enchufe el cable en una toma de pared de 120V.
2. Asegúrese de que el interruptor de Marcha/Paro (*On/Off*) situado en el panel de mandos de la chimenea situado en la esquina inferior derecha está en la posición **—** de marcha.
3. Coloque el control manual de 3 posiciones en la posición de **Remoto** (posición la derecha).
4. Mantenga pulsado el botón de inicialización del aparato.
5. Mientras pulsa el botón de inicialización, pulse el botón de Marcha/Paro  de Llama y Calentador o el botón Purifire™ On/Off  del control remoto.
6. Suelte el botón de inicialización del aparato.

7. Pulse el botón On/Off  de Llama y Calentador para encender la función de Llama y Calentador o pulse el botón Purifire™ On/Off  para dar la función Purifire™.

### INTERFERENCIA DE FRECUENCIAS

Si la chimenea no responde bien al control remoto, entonces puede que haya que reajustar la frecuencia. El control remoto puede enviar otro código de frecuencia a la tarjeta del circuito para eliminar la interferencia.

1. Pulse simultáneamente los botones de “DISMINUIR TEMPORIZADOR” y “PURIFIRE BAJA VELOCIDAD” del control remoto.
2. Aparecerá “COD” en lugar de los dígitos de la función de temporizador.
3. Suelte los botones “DISMINUIR TEMPORIZADOR” y “PURIFIRE BAJA VELOCIDAD”.
4. Pulse el botón de inicialización del aparato.
5. Pulse el botón  del control remoto.

El control remoto tendrá ahora una frecuencia de comunicación distinta con la chimenea.

### FUNCIONES DEL CONTROL REMOTO





FIGURA 5

### BOTÓN DE MARCHA/PARO (ON/OFF) DE LLAMA Y CALENTADOR

Pulse el botón “Llama y Calentador On/Off”  para activar la función de llama y calentador. Cuando la temperatura de consigna sea mayor que la temperatura ambiente, el calentador se encenderá. Para apagar el calentador, baje la temperatura de consigna de modo que su valor sea menor que el de la temperatura ambiente. El calor de consigna de temperatura por defecto es de 72°F (22°C).

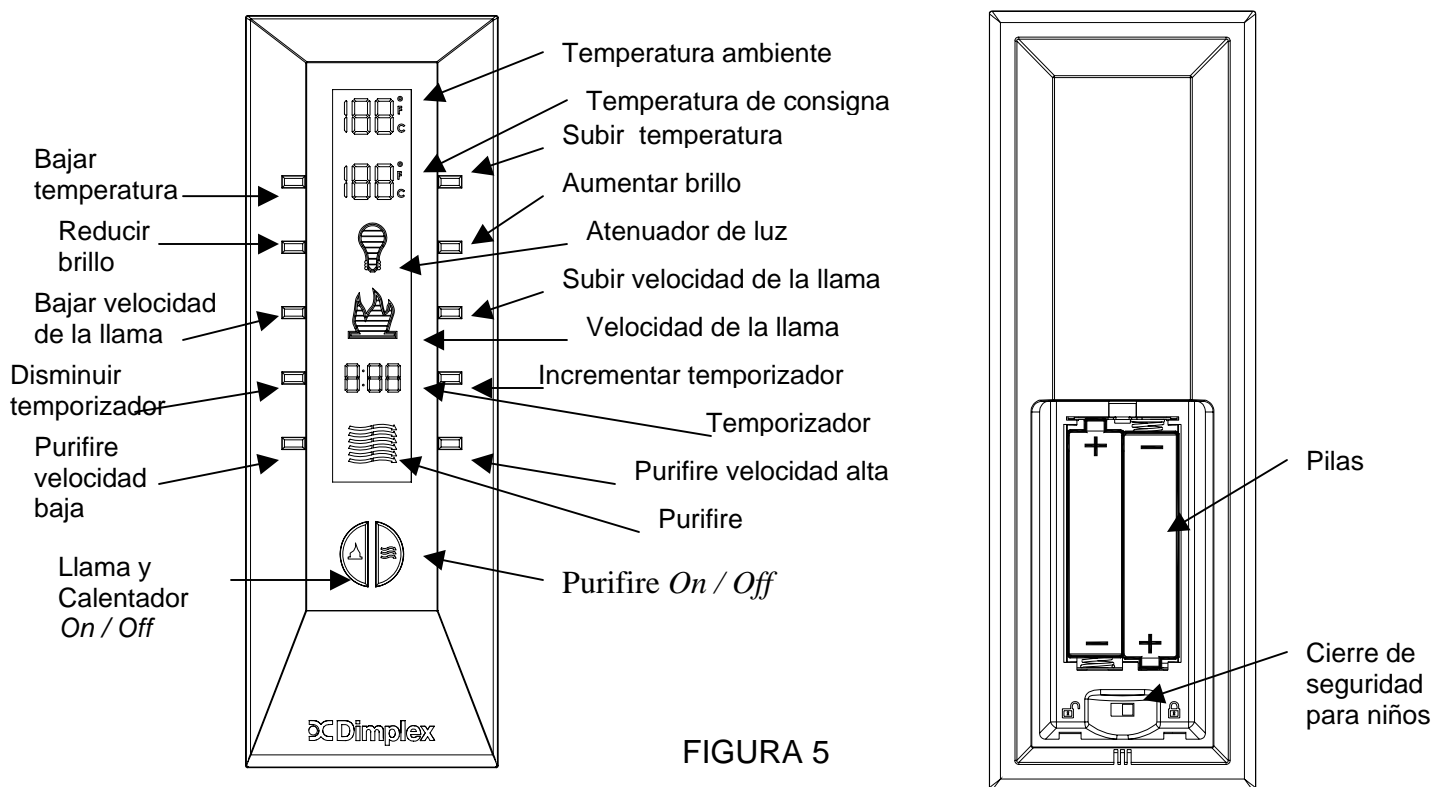
### NOTA

Cuando se usa el control remoto, el calentador funciona con un termostato. Pulse los botones “Subir temperatura” o “Bajar temperatura” para regular el valor de consigna de la temperatura. Una vez que se alcance la temperatura consignada, el calentador se apagará. El calentador conmutará de encendido a apagado para mantener la temperatura establecida.

## **BOTÓN PURIFIRE ON/OFF**

Pulse el botón “**Purifire™ On/Off**”  para activar la función Purifire™. Cuando esté activada la función Purifire™, el símbolo Purifire™ empezará a parpadear. Cuando esté apagado, el símbolo estará quieto. El ajuste por defecto de Purifire™ es a baja velocidad. Pulse el botón “**Purifire™ On/Off**” para desactivar la función Purifire™.

## **NOTA**

Para apagar la función de Llama y Calentador, y Purifire™ al mismo tiempo, pulse ambos botones de mando  simultáneamente.

## **CONSIGNACIÓN DE LA TEMPERATURA**

1. Pulse el botón “**Llama y Calentador On/Off**” para encender la chimenea.
2. Pulse “**Subir temperatura**” para subir el termostato.
3. Pulse “**Bajar temperatura**” para bajar el termostato.
4. Pulse ambos, “**Subir temperatura**” y “**Bajar temperatura**” para pasar de °F a °C.

## **VELOCIDAD DE LA LLAMA**

1. Pulse el botón “**Llama y Calentador On/Off**”  para activar la función de Llama y Calentador.
2. Pulse “**Subir velocidad de llama**” para incrementar la velocidad de la llama.
3. Pulse “**Bajar velocidad de la llama**” para bajar la velocidad de la llama.

## **ATENUADOR DE LUZ**

1. Pulse el botón de Llama y Calentador  para activar dicha función.
2. Pulse repetidas veces el botón “Aumentar brillo” o el “Reducir brillo” para aumentar o reducir el brillo de las luces superiores.

## **CIERRE DE SEGURIDAD PARA NIÑOS**

1. Meta hacia dentro la pestaña de la tapa de las pilas situada en la parte trasera del control remoto y quite la tapa de las pilas.
2. Desplace la pestaña “**Cierre de seguridad para niños**” hacia la derecha para bloquear el control remoto.
3. Desplace la pestaña “**Cierre de seguridad para niños**” hacia atrás para desbloquear el control remoto.
4. Vuelva a colocar la tapa de las pilas.

## **NOTA**

Para desbloquear el control remoto, pulse (en orden) “**Bajar temperatura**”, luego “**Subir temperatura**” y por último “**Reducir el brillo**”.

Cuando se ilumine la luz de fondo del control remoto, indica que se ha puentado el cierre de seguridad para niños. Cuando se apaga la luz de fondo, indica que se ha reactivado dicho cierre.







Figura 6

## PURIFIRE™

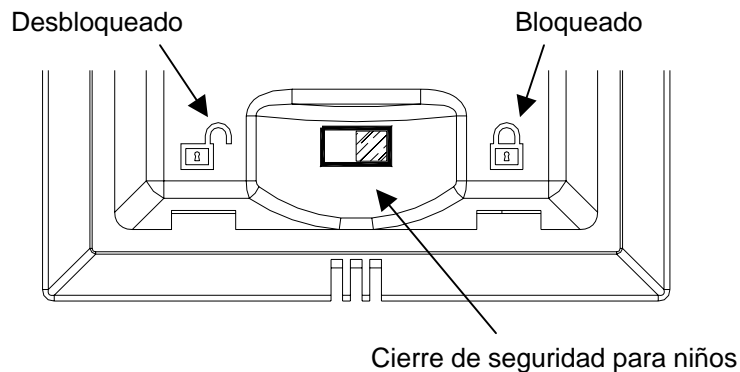
La función Purifire™ dispone de un filtro de alto rendimiento que ayuda a mejorar la calidad del aire.

1. Pulse el botón  para activar la función Purifire™.
2. Pulse el botón **“Purifire Baja velocidad”** o el **“Purifire Alta velocidad”** para seleccionar la velocidad BAJA o la ALTA.
3. Pulse el botón  para activar la función Purifire™ y el botón  para desactivarla.

## TEMPORIZADOR

El temporizador apaga automáticamente la chimenea pasado un tiempo predeterminado (desde 30 minutos a 8 horas).

1. Pulse el botón **“Llama y Calentador On/Off”** para encender la chimenea.
2. Para poner un valor de consigna en el temporizador pulse el botón **“Incrementar temporizador”**.
3. Ponga un valor en el temporizador desde 30 minutos a 8 horas.
4. La chimenea se apagará automáticamente cuando el temporizador alcance 0 minutos.
5. El temporizador se puede anular en cualquier momento pulsando el botón **“Disminuir temporizador”** repetidamente hasta que en la pantalla del temporizador aparezca “0”.

## MANTENIMIENTO

### ADVERTENCIA

Desconecte la corriente antes de intentar cualquier labor de mantenimiento o limpieza para reducir el riesgo de incendio, descarga eléctrica o lesiones a las personas.

### CAMBIO DE LAS BOMBILLAS

Deje que transcurran 5 minutos para dar tiempo a que se enfríen las bombillas antes de tocarlas; así evitará el que se pueda quemar por accidente.

Hay que cambiar las bombillas cuando observe una parte oscura en la llama o cuando desaparezcan la claridad y detalles del lecho de brasas del tronco. Hay cuatro bombillas debajo del tronco, encargadas de generar las llamas y las brasas; y dos bombillas por encima del tronco que iluminan el exterior del tronco.

### CARACTERÍSTICAS DE LAS BOMBILLAS INFERIORES

3 bombillas transparentes de 60W, tipo candelabro, con casquillo (pequeño) E-12.  
Ejemplo: GE 60BC o Philips 60 CTC.

## NO SUPERE LOS 60W POR BOMBILLA

### CONSEJOS ÚTILES

Es buena idea cambiar todas las bombillas de una vez si es que están todas al final de su vida. El cambio en grupo reducirá el número de veces que tendrá que abrir la chimenea para cambiar las bombillas. Debe tener mucho cuidado cuando tenga que quitar el juego de troncos ya que éste contiene fotodiodos y cables.

#### Para acceder a la zona de bombillas inferiores:

##### NOTA

1. Extraiga la chimenea de su repisa 2-3 pulgadas (5-8 cm).
2. Quite los 4 tornillos de cabeza Phillips desde la junta del lado derecho.
3. Deslice el cristal al lado derecho de la chimenea para sacarlo.
4. Suba o baje el borde delantero del lecho de brasas de plástico o de la rejilla de plástico hasta que la pestaña trasera se suelte del reborde situado en la parte inferior del espejo.

##### IMPORTANTE

Maneje el juego de troncos sólo por el lecho de brasas.

##### NOTA

El juego de troncos encaja perfectamente en la caja de la chimenea; puede que haya que hacer algo de fuerza para sacarlo.

5. Coloque el juego de troncos delante de la chimenea.
6. Desconecte el mazo de cables de los fotodiodos del juego de troncos del aparato.
7. Desenrosque las bombillas en sentido contrario al de las agujas del reloj.
8. Coloque unas bombillas nuevas.
9. Vuelva a conectar el mazo de cables de fotodiodos del juego de troncos.
10. Vuelva a colocar el juego de troncos introduciendo el borde delantero de la chimenea y empujando hacia abajo en el borde posterior del lecho de brasas hasta que encaje en su sitio. (Figura 8)

##### NOTA

Cerciórese de que el juego de troncos está bien encajado debajo de la repisa trasera para evitar fugas de luz.

11. Coloque de nuevo el cristal delantero en su sitio y sujete la junta.

### CARACTERÍSTICAS DE LAS BOMBILLAS SUPERIORES

Dos bombillas transparentes de 25W, tipo candelabro, con casquillo (pequeño) E-12.

## NO SUPERE LOS 25W POR BOMBILLA

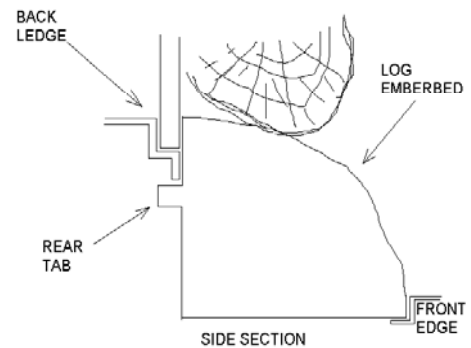
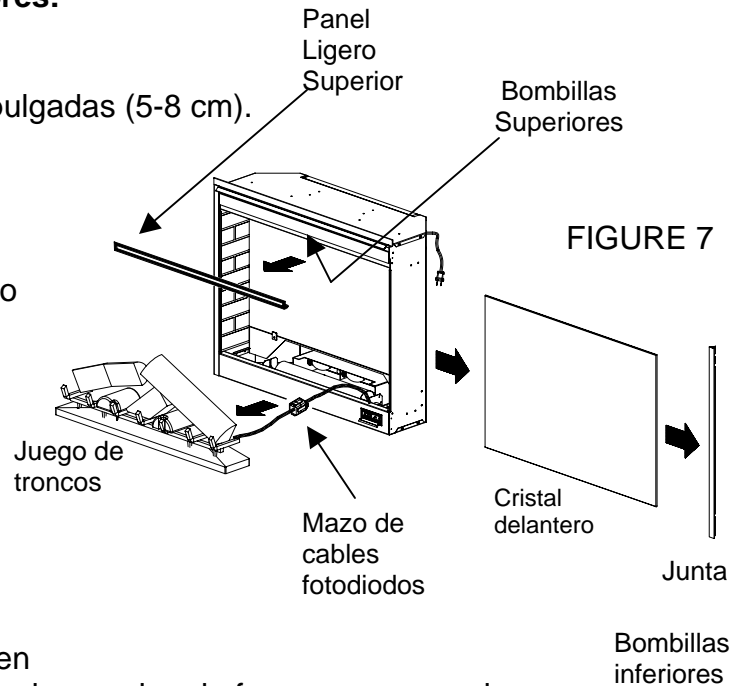

### Para acceder a la zona de bombillas superiores:

1. Extraiga la chimenea de su repisa 2-3 pulgadas (5-8 cm).
2. Quite los 4 tornillos de cabeza Phillips desde la junta del lado derecho.
3. Quite la junta.
4. Desplace el cristal al lado derecho de la chimenea para quitarlo.
5. Quite el panel ligero superior.
6. Las bombillas superiores están situadas en las esquinas superior izquierda y superior derecha de la chimenea.
7. Desenrosque las bombillas en sentido contrario al de las agujas del reloj.
8. Coloque unas bombillas nuevas.
9. Coloque de nuevo el cristal delantero en su sitio y sujete la junta.

### FILTRO PURIFIRE™

El filtro Purifire™ suministrado con la chimenea es reutilizable y lavable. Debe limpiarse o cambiarse, como media, una vez al año. Para limpiar el filtro sacúdalo con cuidado en una superficie dura para que se desprenda cualquier resto de polvo o suciedad sueltos y, a continuación, limpie el filtro con agua. No se recomienda usar ni jabón ni ningún producto de limpieza. El tamaño del filtro es 20" x 10" x 1" (508 x 254 x 2,54 cm) del tipo MERV 10. Si se usa un filtro de repuesto siga las instrucciones de cambio recomendadas por el fabricante.

### Para cambiar el filtro:

1. Saque la chimenea de la repisa.
2. Se puede acceder al filtro desde la parte superior trasera del aparato.
3. Agarre el filtro y súbalo.
4. Cámbielo o límpielo.

### NOTA

Si usa un filtro de repuesto, cerciórese de montarlo de acuerdo con las instrucciones recomendadas por el fabricante.



FIGURA 9

### **LIMPIEZA DEL CRISTAL**

El cristal se limpia en fábrica durante la fase de montaje. En la expedición, instalación, manejo, etc. el cristal puede acumular partículas de polvo. Estas pueden eliminarse desempolvando ligeramente con un trapo limpio y seco.

Para eliminar las huellas dactilares u otras marcas, debe limpiarse el cristal con un paño húmedo. Para evitar que se raye, no use limpiadores abrasivos ni rocíe líquidos en la superficie del cristal.

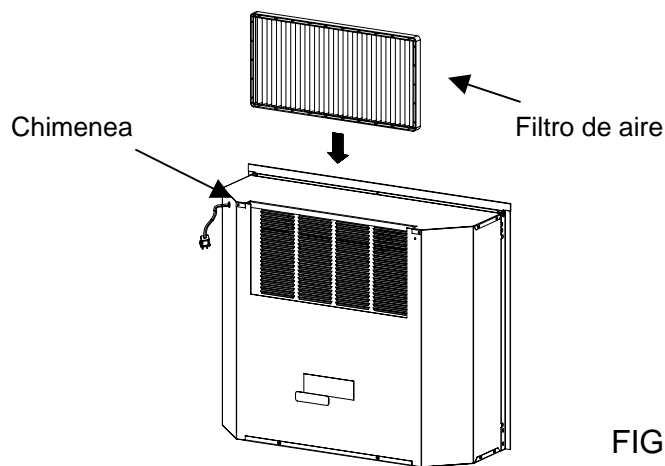
### **LIMPIEZA DE LA SUPERFICIE DE LA CHIMENEA**

Emplee un paño humedecido sólo con agua caliente para limpiar las superficies pintadas de la chimenea eléctrica. No use limpiadores abrasivos.

# GARANTÍA LIMITADA POR CINCO AÑOS

## *Productos a los que se aplica la garantía limitada*

Esta garantía limitada se aplica al modelo **DF3015** de su recién comprada chimenea eléctrica Dimplex y a los faldones de la repisa Dimplex nuevos y juntas. La garantía limitada se aplica solo a las compras realizadas en cualquier provincial de Canadá *excepto* Territorio de Yukón, Nunavut, o los Territorios del noroeste; o en cualquiera de los 50 Estados de la Unión (y el Distrito de Columbia) *salvo* Hawaii y Alaska. Esta garantía limitada sólo se aplica al comprador inicial del producto y no es transferible.

## *Productos excluidos de esta garantía limitada*

Las bombillas y los filtros Purifire™ no están amparados por esta garantía limitada y son responsabilidad del propietario/comprador. No están cubiertos por esta garantía limitada los productos comprados en el Territorio de Yukón, Nunavut, Territorios del noroeste, Hawaii o Alaska. Los productos comprados en estos Estados, provincias o territorios se venden TAL CUAL, sin garantía ni condición de ningún tipo (incluyendo, sin limitación, cualquier garantía implícita o condiciones de comerciabilidad o adecuación a un fin particular) y el riesgo total respecto de la calidad y rendimiento de los productos recae en el comprador; y en el caso de un defecto, el comprador asume todo el coste de cualquier servicio o reparación necesarios.

## *Lo que cubre la garantía y hasta cuándo*

*Los productos, distintos de los faldones de la chimenea (chasis) y juntas, cubiertos por esta garantía limitada se han ensayado e inspeccionado antes de su expedición. De acuerdo con las cláusulas de esta garantía, Dimplex garantiza que tales productos no tienen defectos ni de materiales ni de fabricación durante 5 años a contar a partir de la fecha de la primera compra de tales productos, del siguiente modo: (a) garantía de reparación recambio de cualquier pieza o producto defectuoso, incluyendo servicios a domicilio, durante los 2 primeros años a partir de la fecha de la primera compra; y (b) una garantía posterior de cambio de las piezas de los productos defectuosos (sin servicios a domicilio) durante los 3 años restantes a contar a partir del segundo aniversario de la primera compra y que finaliza en el quinto aniversario de la fecha de la primera compra.*

*Los faldones de la chimenea (chasis) Dimplex y juntas amparados por esta garantía limitada se han ensayado e inspeccionado antes de su expedición y, de acuerdo con las cláusulas de esta garantía, Dimplex garantiza que están libre de defectos de materiales y de fabricación durante un periodo de 1 año a contar desde la fecha de primera compra de dichos productos. Los servicios de garantía no incluyen el servicio a domicilio.*

***Lo anterior es sólo un resumen de los derechos de la garantía. Revise las cláusulas restantes de esta garantía para el caso concreto de sus derechos.***

El periodo limitado de 5 años de garantía para los productos, salvo los faldones de la chimenea (chasis), y el periodo limitado de 1 año de garantía para los faldones de la chimenea (chasis) y las juntas se aplica también a cualquier garantía implícita que pueda existir según la legislación aplicable. Algunas jurisdicciones no permiten limitaciones sobre la duración de la garantía, por ello, la limitación antes citada puede que no sea aplicable al comprador.

### *Lo que esta garantía limitada no ampara*

La garantía limitada no cubre los productos reparados (salvo por Dimplex o sus representantes técnicos autorizados) o modificados de algún modo. Esta garantía limitada no se aplica a los defectos que se produzcan por mal uso, abuso, accidente, negligencia, instalación incorrecta, mantenimiento o manejo inadecuado o funcionamiento a un voltaje incorrecto.

### *Lo que debe hacer para solicitar el servicio técnico amparado por esta garantía limitada*

Debe informarse de los defectos al Servicio Técnico de Dimplex poniéndose en contacto con Dimplex en el 1-888-[DIMPLEX](tel:1-888-DIMPLEX) (1-888-346-7539), o en 1367 Industrial Road, Cambridge Ontario, Canada N1R 7G8. Cuando llame, tenga a mano la evidencia de compra, los números de catálogo o modelo y el número de serie. El servicio de garantía limitada exige el que se disponga de la evidencia de compra del producto.

### *Lo que hará Dimplex en el caso de defecto*

En el caso de que un producto o pieza amparado por esta garantía limitada se demuestre que es defectuoso en materiales o en fabricación durante (i) el periodo de 5 años de garantía de los productos diferentes de los faldones de la chimenea (chasis) y juntas, y (ii) el periodo de 1 año para los faldones de la chimenea (chasis) y juntas, usted tiene los derechos siguientes:

- El servicio de garantía limitada será realizado exclusivamente por los concesionarios o servicio de asistencia técnica de Dimplex que haya sido autorizado a prestar los servicios de garantía.
- **Para aquellos otros productos (distintos de los faldones (chasis) y juntas) para el periodo que finaliza a la medianoche en segundo lugar aniversario de la fecha de la primera compra**, Dimplex, bajo su propio criterio, podrá o bien reparar o bien cambiar la pieza o producto defectuoso sin cargo. Si Dimplex no pudiera reparar ni cambiar la pieza o producto, o si la reparación o cambio no es comercialmente practicable o no se puede realizar de modo diligente, Dimplex puede, en lugar de reparar o cambiar, reintegrar al comprador el precio de dicho producto o pieza. *Esta garantía limitada faculta al comprador a servicios a domicilio o in-situ*. En consecuencia, Dimplex será responsable de todos los costes de mano de obra y de transporte relacionados con la reparación o cambio del producto o pieza salvo lo siguiente: (i) las cargas en las que se incurra por los costes de desplazamiento al domicilio del comprador en aquellos casos en que éste se encontrase a más de 30 millas (48 km) del servicio técnico más cercano del concesionario Dimplex o del técnico correspondiente; y (ii) el comprador es el exclusivo responsable de facilitar acceso a todas las piezas mantenibles del producto.
- **Para los productos (diferentes de los faldones (chasis) y juntas) del periodo que comienza a las 12:01 a.m. del primer día después en segundo lugar aniversario de la primera compra y que finaliza la medianoche del quinto aniversario de la fecha de primera compra**, esta garantía limitada da derecho al comprador a que se le cambien sólo las piezas sin cargo. Si Dimplex no pudiera reparar la pieza, o si el cambio no fuese comercialmente practicable o no se puede realizar de modo diligente, Dimplex puede, en lugar de cambiar el elemento, reintegrar al comprador el precio de dicha pieza. Esta garantía limitada no da derecho al comprador a servicios a domicilio o in-situ. El comprador será responsable de todos los gastos en los que se incurra por eliminar la pieza e instalación de la pieza a cambiar, incluyendo, sin limitación, todos los costes de expedición y transporte hacia y desde la sede del concesionario o técnico autorizado y de todos los costes de mano de obra. Tales costes no son responsabilidad de Dimplex.

- **Para los faldones (chasis) y juntas, en el periodo que finaliza a la medianoche del primer aniversario de la fecha de la primera compra**, Dimplex, bajo su propio criterio, podrá o bien reparar o bien cambiar tales faldones (chasis), juntas o piezas defectuosas sin cargo. Si Dimplex no pudiera reparar ni cambiar la pieza o producto, o si la reparación o cambio no es comercialmente practicable o no se puede realizar de modo diligente, Dimplex puede, en lugar de reparar o cambiar, reintegrar al comprador el precio de dicho producto o pieza. Esta garantía limitada no da derecho al comprador a servicios a domicilio o in-situ. El comprador será responsable de todos los gastos en los que se incurra por reparar o cambiar tal producto o pieza, incluyendo, sin limitación, todos los costes de expedición y transporte hacia y desde la sede del concesionario o técnico autorizado y de todos los costes de mano de obra. Tales costes no son responsabilidad de Dimplex.
- A petición del comprador, y a su cargo, pueden prestarse servicios in situ o a domicilio no cubiertos por esta garantía sujetándose a las tarifas oficiales del momento de Dimplex para dichos servicios.

*De lo que tampoco son responsables ni Dimplex ni los distribuidores ni los técnicos de mantenimiento*

EN NINGÚN CASO SERÁ RESPONSABLE DIMPLEX, NI SUS DIRECTORES, NI OFICIALES, NI AGENTES, [FRENTE AL COMPRADOR O TERCEROS DE CUALQUIER TIPO](#), BIEN SE CONTEMPLE CONTRACTUALMENTE, EXTRA CONTRACTUALMENTE, O CON CUALQUIER OTRO CONCEPTO, DE CUALQUIER DAÑO, PÉRDIDA O COSTE ACCESORIO. INMATERIAL, PENAL, EJEMPLARIZANTE, ESPECIAL O INDIRECTO, QUE SE PRODUZCA O ESTÉ RELACIONADO CON LA VENTA, MANTENIMIENTO, USO O IMPOSIBILIDAD DE USAR EL PRODUCTO, INCLUSO SI DIMPLEX O SUS DIRECTORES, OFICIALES O AGENTES HAN SIDO AVISADOS DE LA POSIBILIDAD DE QUE SE PRODUZCAN DICHOS DAÑOS, PÉRDIDAS O COSTES, O SI TALES DAÑOS, PÉRDIDAS O COSTES SON PREVISIBLES. EN NINGÚN CASO SERÁ RESPONSABLE DIMPLEX NI SUS DIRECTORES, OFICIALES O AGENTES DE CUALQUIER DAÑO, PÉRDIDA O COSTE QUE SUPERE EL PRECIO DE COMPRA DEL PRODUCTO.

ALGUNAS JURISDICCIONES NO PERMITEN LA EXCLUSIÓN O LIMITACIÓN DE DAÑOS INMATERIALES O ACCESORIOS; POR ELLO PUEDE QUE NO SEA APLICABLE AL COMPRADOR LA LIMITACIÓN O EXCLUSIÓN ANTERIOR.

*Cómo se aplica la legislación provincial y estatal*

Esta garantía limitada le proporciona derechos legales específicos y puede que usted tenga también otros derechos que varían de jurisdicción en jurisdicción.. A la venta de los productos amparados por esta garantía limitada no le serán de aplicación las cláusulas de la Convención de las Naciones Unidas sobre Contratos de venta de mercancías.



**1-888-DIMPLEX**  
1-888-346-7539



1367 Industrial Road  
Cambridge, Ontario  
Canadá, N1R 7G8

Homologado para uso en EE.UU. y Canadá