

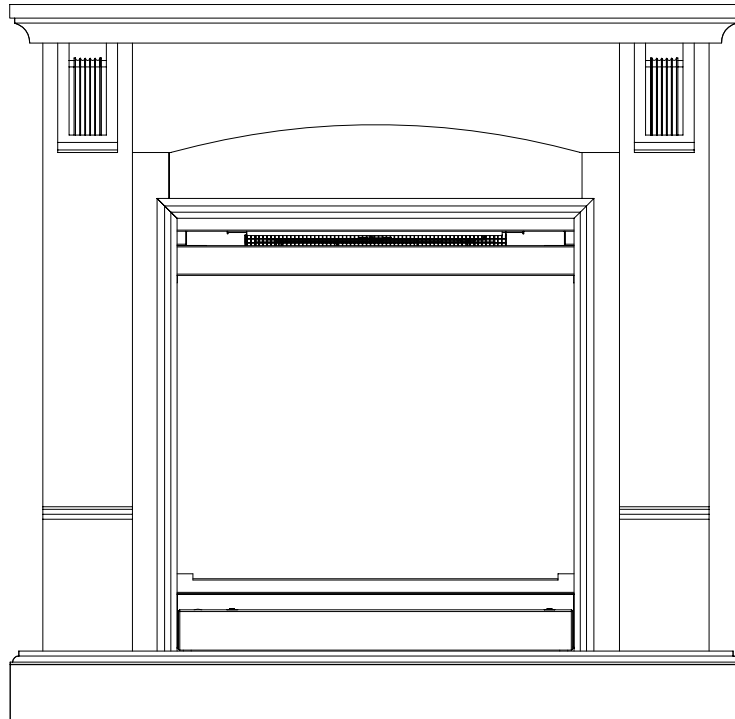

GUÍA PRÁCTICA DEL USUARIO DE LA CHIMENEA ELÉCTRICA COMPACTA



Revisión de calidad
por:

Estimado cliente:

Nos da mucho gusto saber que usted es el feliz poseedor de una chimenea eléctrica fabricada por Dimplex North America Ltd.

Con el correr de los años, alrededor del calor y la comodidad de su chimenea se producirán valiosos momentos dignos de recordarse. Gracias por permitir que nuestro producto sea el telón de fondo de esos recuerdos tan especiales.

GUÍA DE CONSULTA RÁPIDA de la Chimenea compacta

- 1. Antes de utilizar por primera vez la Chimenea compacta, verifique lo siguiente:**
 - **¿Están encendidos los interruptores de circuito de la unidad?**
 - **¿Están flojos los focos de su Chimenea compacta? (para revisarlos, siga las instrucciones para cambiar los focos de acuerdo con la sección de mantenimiento de este manual).**
- 2. El calentador de su Chimenea compacta puede emitir un ligero olor inofensivo la primera vez que lo utilice. Este olor es normal y proviene del primer calentamiento de las partes internas del calentador y no volverá a suceder.**
- 3. La información referente al modelo de su Chimenea compacta se encuentra en la placa de datos de funcionamiento que se localiza en la parte trasera de la unidad.**
- 4. Si tiene usted preguntas o dudas de tipo técnico respecto al funcionamiento de su Chimenea compacta o si requiere servicios, comuníquese a servicio al cliente de Dimplex North America, al 1-888-DIMPLEX (1-888-346-7539).**

CONTENIDO

PÁG. 1	Instrucciones importantes
PÁG. 3	Instalación de la Chimenea compacta
PÁG. 4	Operación
PÁG. 5	Mantenimiento
PÁG. 7	Garantía

INSTRUCCIONES IMPORTANTES

Siempre que utilice aparatos eléctricos debe tomar ciertas precauciones básicas para reducir el riesgo de incendios, descargas eléctricas y lesiones personales, incluyendo las siguientes:

1. Lea todas las instrucciones antes de utilizar este calentador (Chimenea compacta).
2. Este calentador (Chimenea compacta) se calienta cuando está en uso. Para evitar quemaduras, no permita que su piel toque las superficies calientes. La placa del tomacorriente del calentador se calienta cuando el calentador está funcionando. Mantenga los materiales combustibles, tales como muebles, cojines, ropa de cama, papeles, prendas de vestir y cortinas a por lo menos 3 pies (0.9 m) de la parte delantera del calentador así como de los costados y la parte trasera.
3. Extreme precauciones cuando este calentador o cualquier otro sea utilizado por niños o inválidos o cerca de ellos, y cada vez que deje la unidad operando sola.
4. Siempre desconecte el calentador (Chimenea compacta) cuando no lo esté utilizando.
5. No haga funcionar el calentador (Chimenea compacta) si el cordón o la clavija está deteriorado(a), o si el calentador (Chimenea compacta) tiene fallas de funcionamiento o si se cayó o está estropeado. Regrese el calentador (Chimenea compacta) a su agencia de servicio autorizada para que lo revisen, le hagan ajustes eléctricos o mecánicos o lo reparen.

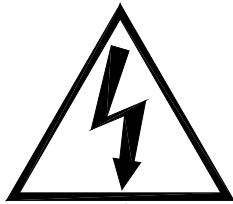

PRECAUCIÓN

RIESGO DE DESCARGA ELÉCTRICA
NO ABRIR – NO HAY PARTES ADENTRO
QUE EL USUARIO PUEDA REPARAR



6. No se utilice en exteriores.
7. Este calentador (Chimenea compacta) no debe utilizarse en cuartos de baño, áreas de lavandería o lugares similares en el exterior. Nunca coloque este calentador (Chimenea compacta) en lugares desde donde pueda caerse a una tina de baño u otro recipiente con agua.
8. No deje el cordón extendido sobre la alfombra. No cubra el cordón con tapetes, esteras u objetos similares. Acomode el cordón lejos del área de tráfico, donde no se tropiecen con él.
9. Para desconectar el calentador (Chimenea compacta), gire los controles hacia la posición de apagado y luego retire la clavija del enchufe.
10. No inserte ni permita la entrada de objetos extraños en la abertura de ventilación o escape, ya que esto puede causar una descarga eléctrica o un incendio o bien dañar el calentador (Chimenea compacta).
11. Para evitar posibles incendios, no bloquee las entradas o escapes de aire en modo alguno. No se utilice sobre superficies suaves, como camas, donde las aberturas pueden quedar bloqueadas.
12. Todos los calentadores eléctricos tienen partes internas calientes y que producen chispas. No se utilice en áreas donde se usen o guarden gasolina, pintura o líquidos inflamables ni donde quede expuesto a vapores inflamables.
13. No haga alteraciones en el calentador (Chimenea compacta). Úselo únicamente como se describe en este manual. Cualquier otro uso no recomendado por el fabricante puede causar incendios, descargas eléctricas o lesiones personales.
14. Para reducir el riesgo de descargas eléctricas, este calentador (Chimenea compacta) cuenta con una clavija polarizada (una de las patas en forma de T es más ancha que la otra). Esta clavija entra sólo de una manera en el tomacorriente polarizado. Si la clavija no entra bien en el tomacorriente, colóquela al revés. Si aun así no encaja bien, llame a un electricista calificado para que le instale el tomacorriente adecuado. De ninguna manera altere la clavija. Evite el uso de extensiones, ya que éstas pueden sobrecalentarse y provocar un riesgo de incendio. Si es necesario utilizar una extensión, el cordón debe tener un tamaño mínimo No. 16 AWG y estar especificado para no menos de 1875 watts.
15. No queme leña ni otros materiales en la Chimenea compacta.
16. No golpee el cristal delantero.
17. Llame a un electricista certificado siempre que requiera nuevos circuitos o tomacorrientes.
18. Siempre utilice tomacorrientes adecuados con conexiones a tierra, con fusibles y polarizados.
19. Desconecte el suministro de energía antes de realizar la limpieza, mantenimiento o reubicación del calentador (Chimenea compacta).
20. Al transportar o almacenar el calentador (Chimenea compacta) y el cordón, guárdelo en un lugar seco, libre de vibraciones excesivas y de tal manera que no sufra daños.

GUARDE ESTAS INSTRUCCIONES

POR FAVOR CONSERVE ESTA GUÍA DEL USUARIO PARA CONSULTAS FUTURAS

INSTRUCCIONES IMPORTANTES

NOTA: Procedimientos y técnicas que se consideran importantes y deben recalcar.

PRECAUCIÓN: Procedimientos y técnicas que, de no ser seguidas con todo cuidado, ocasionan daños al equipo.

ADVERTENCIA: Procedimientos y técnicas que, de no ser seguidas con todo cuidado, exponen al usuario al riesgo de incendios, lesiones graves, enfermedad o muerte.

Si tiene usted dudas acerca de nuestros productos, por favor tenga a mano los números de catálogo/modelo y de serie al momento de llamar a servicio al cliente, al 1-888-DIMPLEX (1-888-346-7539). Para localizar las etiquetas de los números de catálogo/modelo y de serie, vea las siguientes figuras.

Números de catálogo/modelo

Número de serie

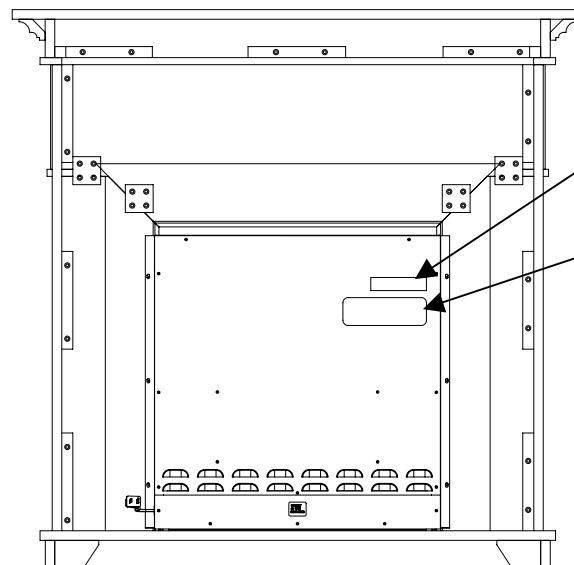
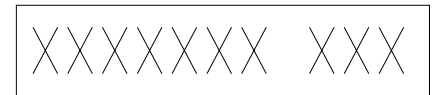

Etiqueta del número de serie

Etiqueta del número de catálogo

Chimenea compacta

NOTA

Se requiere un circuito de corriente alterna de 15 amperes y 120 voltios (VAC). Se prefiere un circuito dedicado, pero no es esencial en todos los casos. El circuito dedicado se requiere si, después de la instalación, el interruptor de circuitos se dispara o si se funden los fusibles con frecuencia cuando el calentador está funcionando. Los aparatos adicionales en el mismo circuito pueden exceder la corriente especificada para el interruptor de circuitos.

ADVERTENCIA

Asegúrese de que el cordón eléctrico esté instalado de modo que no quede pellizcado o contra un borde filoso. Asegúrese también de que el cordón eléctrico esté guardado o bien sujeto para evitar que se enrede o cause tropiezos y reducir el riesgo de incendios, descargas eléctricas o lesiones personales.

La construcción y el cableado del tomacorriente eléctrico deben cumplir con los códigos de construcción local y demás reglamentos aplicables para reducir el riesgo de incendios, descargas eléctricas y lesiones personales.

No intente instalar usted mismo el cableado de los tomacorrientes o circuitos. Para reducir el riesgo de incendios, descargas eléctricas o lesiones personales, recurra siempre a un electricista autorizado.

(NINGUNA ASAMBLEA REQUERIDA PARA LA CHIMENEA PLANA DE LA PARED)

ENSAMBLADO DE LA REPISA

1. Ensamble la parte superior de la repisa al soporte posterior, utilizando los herrajes que se proporcionan.
2. Utilizando los herrajes que se proporcionan, ensamble el conjunto de la parte superior y el soporte posterior al cuerpo principal de la chimenea.

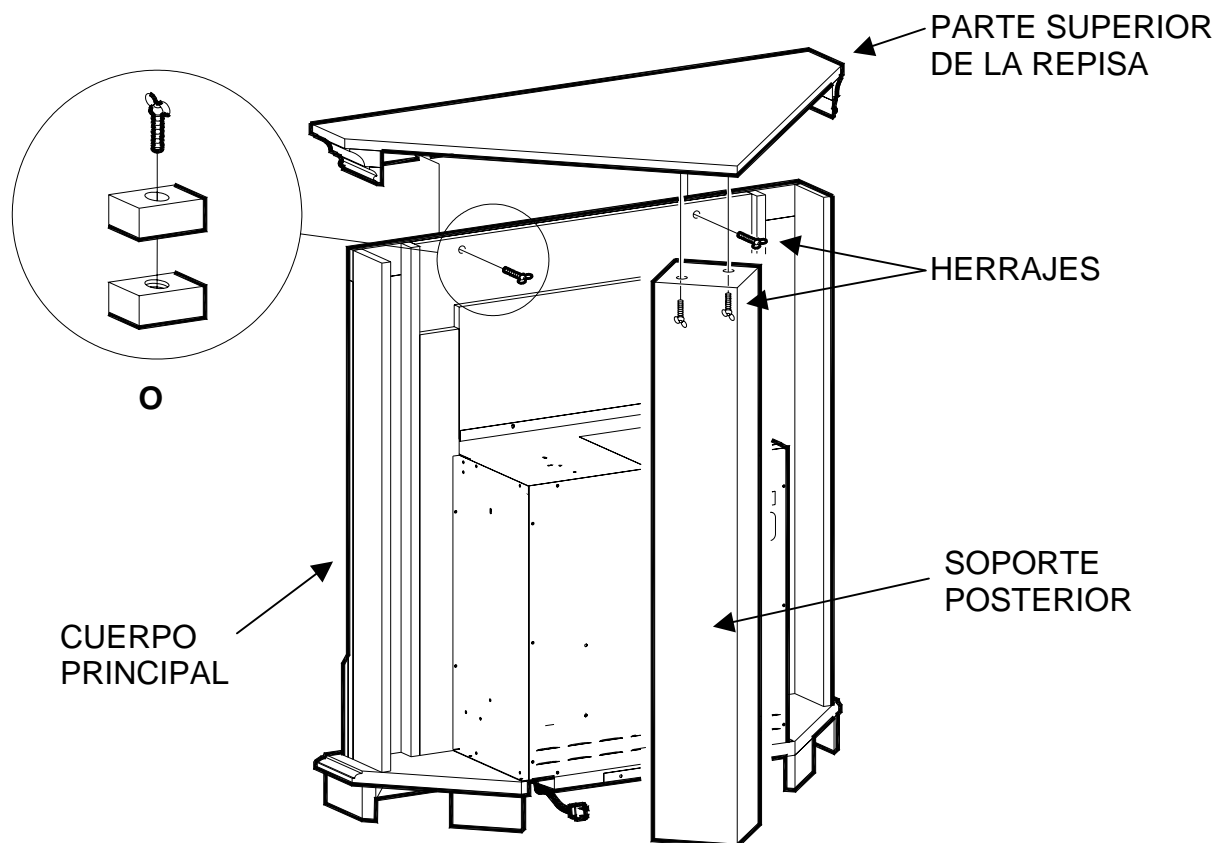

INSTALACIÓN DE LA CHIMENEA

1. Asegúrese de que el interruptor PRINCIPAL de ENCENDIDO/APAGADO de la unidad esté en posición de APAGADO (consulte la sección del instructivo de operación).
2. Conecte la unidad en un tomacorriente de 15Amp/120VAC. Si el cordón no alcanza, puede utilizar una extensión No. 16 AWG de tamaño mínimo especificado para un mínimo de 1875 watts.

OPERACIÓN

Para tener acceso a los controles, baje el panel de la tapa delantera que se encuentra en la parte delantera inferior de la Chimenea (consulte el diagrama siguiente).

A. INTERRUPTOR PRINCIPAL DE ENCENDIDO Y APAGADO

El interruptor de Encendido/Apagado suministra energía a todas las funciones de la unidad (calor/flama)

B. INTERRUPTOR DE ENCENDIDO Y APAGADO DEL CALENTADOR

El INTERRUPTOR de ENCENDIDO/APAGADO del CALENTADOR suministra energía al abanico del calentador y al elemento del calentador.

C. CONTROL DEL TERMOSTATO DEL CALENTADOR

Para ajustar la temperatura de acuerdo con sus necesidades individuales, gire el control del termostato en el sentido de las manecillas del reloj hasta el tope, para encender el calentador. Cuando la habitación alcance la temperatura deseada, gire la perilla del termostato en el sentido de las manecillas del reloj hasta escuchar un clic. Déjelo en esta posición para mantener la temperatura ambiente en este punto. Si desea más calor, gire en el sentido de las manecillas del reloj hasta volver a escuchar el clic y el calentador se encenderá. Para apagar el calentador, cambie el INTERRUPTOR de ENCENDIDO/APAGADO DEL CALENTADOR a la posición de APAGADO.

NOTE

Cuando el calentador está en la posición de ENCENDIDO, el abanico del calentador está funcionando. El elemento del calentador puede o no estar encendido, dependiendo de la posición del control del termostato (VÉASE "CONTROL DEL TERMOSTATO DEL CALENTADOR").

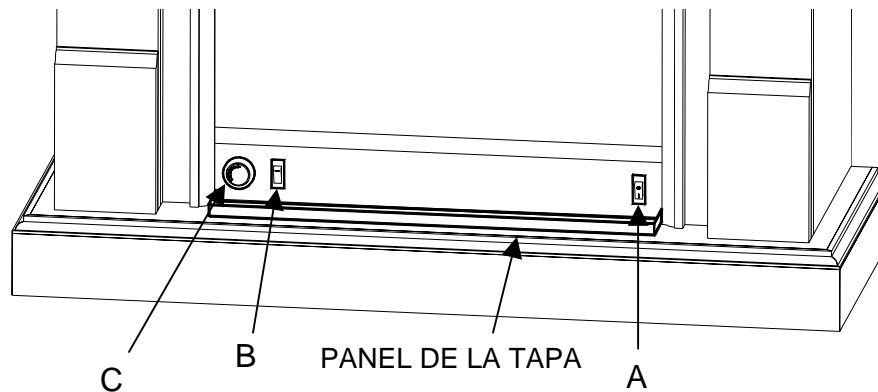

REAJUSTE DEL INTERRUPTOR DE TEMPERATURA

Esta unidad está equipada con un termostato que controla la temperatura de la habitación. Esto se logra al encender o apagar el calentador. El calentador está protegido por un dispositivo de seguridad que evita el sobrecalentamiento. Si el calentador llegara a sobrecalentarse, un interruptor automático apaga el calentador y no lo vuelve a encender hasta que se le coloca de nuevo en la posición inicial. Para ello, mueva el interruptor de ENCENDIDO/APAGADO a la posición de APAGADO y espere 5 minutos antes de volver a encender la unidad.

PRECAUCIÓN

Si usted necesita estar reajustando continuamente el calentador, desconecte la unidad y llame a Dimplex North America Limited, al 1-800-668-6663.

MANTENIMIENTO

ADVERTENCIA

Desconecte el aparato antes de intentar realizar cualquier mantenimiento o limpieza para reducir el riesgo de incendios, descargas eléctricas o daños a las personas.

REEMPLAZO DE FOCOS

Espere cuando menos 5 minutos para que los focos se enfríen antes de tocarlos. Evite quemaduras accidentales.

Los focos deben cambiarse cuando se observe una sección oscura en la flama o cuando desaparezcan la claridad y detalles del exterior de los troncos. Hay dos focos debajo del conjunto de troncos que generan las llamas y ascuas.

CÓMO CAMBIAR LOS FOCOS (VÉASE EL DIBUJO DE LA PÁGINA SIGUIENTE)

1. Desconecte la unidad del tomacorriente.
2. En la parte trasera de la Chimenea compacta, retire los tornillos de la tapa que da acceso a las luces.
3. Retire la tapa de acceso a las luces.
4. Meta la mano por la abertura, localice y examine los focos para determinar si necesita cambiar alguno(s).
5. Afloje el (los) foco(s) en sentido contrario al de las manecillas del reloj.
6. Inserte el (los) foco(s) nuevo(s).
7. Instale la tapa del acceso a las luces e instale los tornillos.

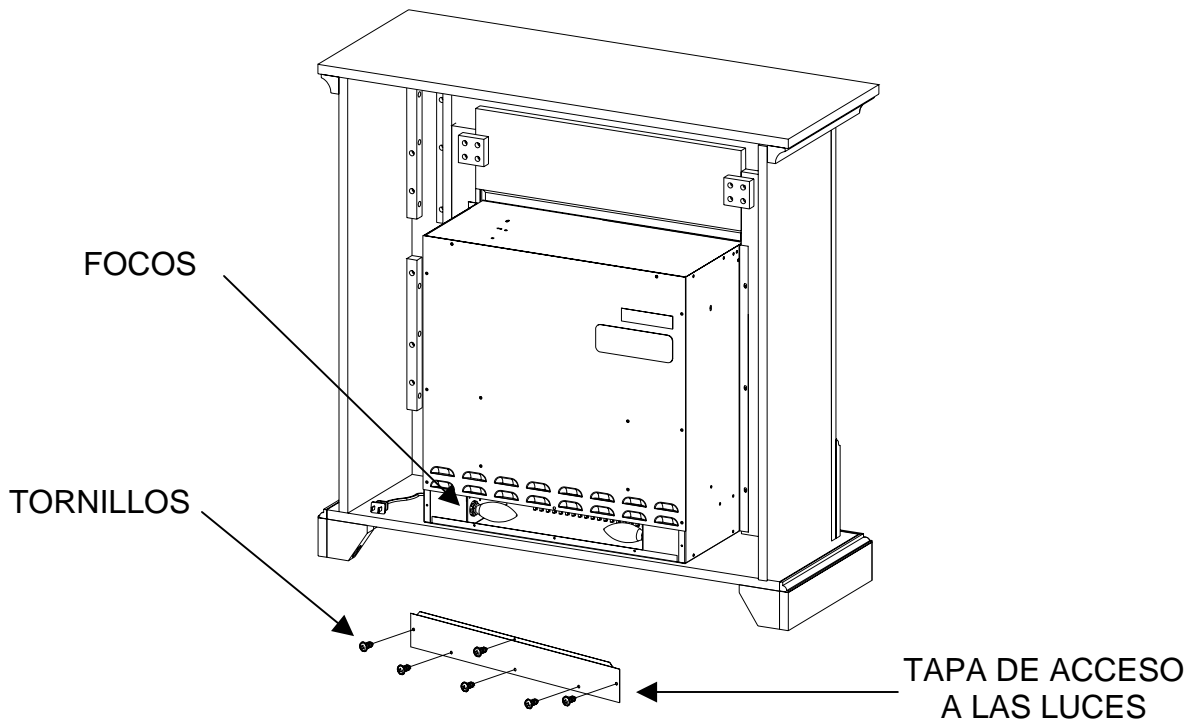

SUGERENCIAS ÚTILES

Es buena idea cambiar todos los focos de una sola vez si están cerca del final de su vida nominal. El cambiarlos en grupo reduce el número de veces que se necesita abrir la unidad para reemplazarlos.

REQUISITOS DE LOS FOCOS

Cantidad: 2 focos transparentes para candelabro con base portalámparas J-12 (pequeña) de 60 watts. Ejemplo: GE 60BC o Philips 60 CTC.

LIMPIEZA DEL CRISTAL

En la fábrica limpian el cristal durante el proceso de ensamblado. Durante el envío, la instalación, el manejo, etc., el panel delantero de cristal puede acumular partículas de polvo, que se pueden retirar limpiándolo con un trapo seco y limpio.

Para quitar manchas de huellas y otras marcas, puede limpiar el panel delantero de cristal con un trapo húmedo. Deberá secar por completo el panel delantero de cristal con un trapo que no deje pelusa para evitar manchas de agua. Para no rayarlo, evite utilizar limpiadores abrasivos o rociar líquidos de este tipo en la superficie transparente de la puerta.

LIMPIEZA DE LA SUPERFICIE DE LA Chimenea compacta

Utilice sólo agua tibia para limpiar las superficies pintadas de la Chimenea compacta. No utilice limpiadores abrasivos.

SERVICIO

Salvo por el cambio de focos y la limpieza que se describen arriba, cualquier otro servicio deberá ser realizado por un representante de servicio autorizado.

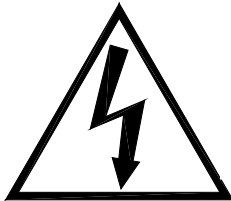

PRECAUCIÓN
RIESGO DE DESCARGA ELÉCTRICA
NO ABRIR – NO HAY PARTES ADENTRO
QUE EL USUARIO PUEDA REPARAR



GARANTÍA LIMITADA DE UN AÑO

Productos a los cuales se aplica la presente garantía limitada

Esta garantía limitada se aplica a su Chimenea compacta Dimplex eléctrica que acaba de comprar. Esta garantía limitada se aplica sólo a las compras hechas en cualquier provincia de Canadá, *excepto* el Territorio de Yukón, Nunavut y los Territorios del Noroeste, así como a cualquiera de los 50 Estados de los EE.UU. (y el Distrito de Columbia), *excepto* Hawai y Alaska. Esta garantía limitada se aplica únicamente al comprador original del producto y no es transferible.

Productos no incluidos en esta garantía limitada

Esta garantía limitada no cubre los focos, que son responsabilidad exclusiva del propietario/comprador. Los productos comprados en el Territorio de Yukón, Nunavut, los Territorios del Noroeste, Hawai y Alaska no están cubiertos por esta garantía limitada. Los productos comprados en dichos Estados, provincias o territorios se venden COMO ESTÁN, sin garantía ni condición de ninguna especie (incluyendo, en forma enunciativa mas no limitativa, garantías implícitas o condiciones de comerciabilidad o idoneidad para un fin particular) y el riesgo total en cuanto a la calidad y el desempeño de los productos es para el comprador. En caso de cualquier defecto, el comprador asume el costo total de los servicios o reparaciones que se requieran.

Qué cubre esta garantía limitada y por cuánto tiempo

Los productos cubiertos por esta garantía limitada han sido probados e inspeccionados antes de su envío y con sujeción a las disposiciones de esta garantía. Dimplex garantiza que los productos están libres de defectos de mano de obra y materiales durante un periodo de 12 meses a partir de la fecha de la primera compra de este producto.

El periodo limitado de 12 meses de la garantía también se aplica a las garantías implícitas que puedan existir de acuerdo con las leyes correspondientes. Algunas jurisdicciones no permiten limitaciones a la duración de las garantías implícitas, de modo que la limitación antes mencionada podría no aplicarse al comprador.

Qué no cubre esta garantía limitada

Esta garantía limitada no se aplica a productos que hayan sido reparados (salvo por Dimplex o sus representantes de servicio autorizados) o alterados de otra forma. Además, esta garantía limitada no se aplica a defectos que resulten del mal uso, abuso, accidente, descuido, instalación incorrecta, mantenimiento o manejo inadecuado, u operación con una fuente de energía incorrecta.

Qué debe hacer para obtener servicios de acuerdo con esta garantía limitada

Se debe dar aviso de los defectos al Servicio Técnico de Dimplex, llamando a Dimplex al 1-888-[DIMPLEX](tel:1-888-346-7539) (1-888-346-7539), o 1367 Industrial Road, Cambridge Ontario, Canadá N1R 7G8. Por favor tenga a mano su comprobante de compra y los números de catálogo/modelo y de serie al llamar. El servicio de la garantía limitada requiere un comprobante de compra del producto.

Qué hace Dimplex en caso de defectos

En caso de que un producto o una pieza cubierta por esta garantía limitada resultara defectuosa en la mano de obra o el material durante el plazo de 12 meses de la garantía limitada, usted tiene derecho a lo siguiente:

- Dimplex, a discreción suya exclusivamente, reparará o cambiará el producto o la pieza defectuosa, sin cargo alguno. Si Dimplex no puede reparar o cambiar el producto o la pieza, o si tal reparación o cambio no es comercialmente posible o no se puede hacer en forma oportuna, Dimplex podrá, en lugar de repararlo o cambiarlo, reembolsar el precio de compra de tal producto o pieza.
- Sólo los distribuidores o agentes de servicio autorizados de Dimplex podrán prestar los servicios de la garantía limitada.
- El comprador es responsable de retirar y transportar el producto o la pieza (y cualquier producto o pieza reparada o cambiada) de y hacia el domicilio comercial del distribuidor autorizado o agente de servicio.
- Esta garantía limitada no le da derecho al comprador a servicios a domicilio. Los servicios a domicilio se podrán proporcionar a petición específica del comprador y por su propia cuenta, a las tarifas de Dimplex vigentes en ese momento para dichos servicios.
- Dimplex no será responsable de (y los servicios de la garantía limitada no incluirán) los gastos incurridos por la instalación o el retiro del producto o la pieza (ni cualquier otro producto o pieza de repuesto) ni los costos de mano de obra o transportación. Dichos costos serán responsabilidad del comprador.

De qué otras cosas no son responsables Dimplex ni sus distribuidores y representantes de servicio:

EN NINGÚN CASO DIMPLEX O SUS DIRECTIVOS, FUNCIONARIOS O REPRESENTANTES SERÁN RESPONSABLES [ANTE EL COMPRADOR O UN TERCERO](#), YA SEA EN FORMA CONTRACTUAL, EXTRA CONTRACTUAL O DE ALGUNA OTRA FORMA, DE PÉRDIDAS, COSTOS O DAÑOS INDIRECTOS, ESPECIALES, PUNITIVOS, MEDIATOS O INMEDIATOS DERIVADOS DE O RELACIONADOS CON LA COMPRA, EL MANTENIMIENTO, EL USO O LA IMPOSIBILIDAD DE USAR EL PRODUCTO, INCLUSO SI DIMPLEX O SUS DIRECTIVOS, FUNCIONARIOS O REPRESENTANTES HAN SIDO INFORMADOS DE LA POSIBILIDAD DE DICHAS PÉRDIDAS, COSTOS O DAÑOS, O SI TALES PÉRDIDAS, COSTOS O DAÑOS SON PREVISIBLES. EN NINGÚN CASO DIMPLEX O SUS FUNCIONARIOS, DIRECTIVOS O REPRESENTANTES SERÁN RESPONSABLES DE PÉRDIDAS, COSTOS O DAÑOS DIRECTOS QUE EXCEDAN EL PRECIO DE COMPRA DEL PRODUCTO.

ALGUNAS JURISDICCIONES NO PERMITEN LA EXCLUSIÓN O LIMITACIÓN DE DAÑOS DIRECTOS O INDIRECTOS, DE MODO QUE LA LIMITACIÓN O EXCLUSIÓN ANTERIOR PUEDE NO SE APLICABLE AL COMPRADOR.

Cómo se aplican las leyes estatales y provinciales

Esta garantía limitada le brinda a usted derechos legales específicos, y usted podría tener también otros derechos que varían de una jurisdicción a otra. Las disposiciones de la Convención de las Naciones Unidas sobre Contratos para la Venta de Bienes no se aplicarán a esta garantía limitada ni a la venta de los productos que ampara dicha garantía.

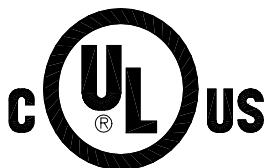

1-888-DIMPLEX
1-888-346-7539

Dimplex®

1367 Industrial Road
Cambridge, Ontario
Canada, N1R 7G8

Aprobado para su uso en los Estados Unidos y Canadá.
Impreso en China.