

# Manual del usuario

---

Números modelos:

**DF3003**  
**DFB6016**

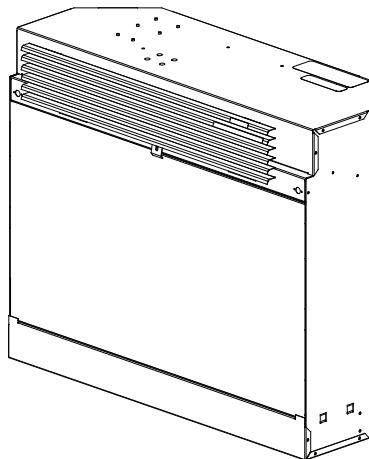

Número de serie \_\_\_\_\_

Número de modelo \_\_\_\_\_

Número de artículo \_\_\_\_\_

Calidad comprobada  
por:

Estimado cliente,

Nos complace saber que ha elegido un calentador de aire eléctrico fabricado por Dimplex. Enhorabuena. Con el paso de los años, recordará las muchas vivencias que ha disfrutado junto al hogar cálido y confortable de su calentador de aire. Gracias por hacer que nuestro producto sea el telón de fondo de esos momentos tan especiales.

## GUÍA DE REFERENCIA RÁPIDA

1. Antes de utilizar la chimenea por primera vez, verifique lo siguiente:
  - ¿Los interruptores del aparato están encendidos?
  - ¿Las bombillas de su chimenea están flojas? (para verificar, siga las instrucciones para reemplazar las bombillas en la sección de Mantenimiento de este manual)
2. Es posible que el calentador en su chimenea desprenda un suave olor inofensivo de sobrecalentamiento cuando la utilice por primera vez. Este olor es normal y es causado por el calentamiento inicial de partes de los calentadores internos y no volverá a ocurrir.
3. La información en cuanto al modelo de su chimenea la puede encontrar en la placa indicadora que se encuentra debajo de los troncos de la unidad.
4. Para cualquier duda técnica o concerniente al funcionamiento de su chimenea, o si requiere servicios, contacte la asistencia al cliente de Dimplex North América al teléfono sin costo 1-888-DIMPLEX (1-888-346-7539) antes de regresar el producto al punto de compra.

# ÍNDICE

<b>PÁGINA 4</b>	Instrucciones importantes
<b>PÁGINA 6</b>	Información sobre el número de serie y el modelo
<b>PÁGINA 7</b>	Selección del sitio y preparación
<b>PÁGINA 11</b>	Instalación de la chimenea
<b>PÁGINA 11</b>	Operación
<b>PÁGINA 14</b>	Mantenimiento
<b>PÁGINA 18</b>	Garantía

# INSTRUCCIONES IMPORTANTES

## Conserve esta guía de usuario para posterior consulta

Cuando se usen aparatos eléctricos, deben respetarse una serie de precauciones básicas a fin de aminorar el riesgo de incendio, descarga eléctrica y lesiones personales; entre otras precauciones, las siguientes:

1. Lea todas las instrucciones antes de usar la chimenea eléctrica.
2. Esta chimenea está caliente cuando está en uso. Para evitar quemaduras, no toque las superficies calientes directamente con la piel. El adorno alrededor del orificio de salida del calentador está caliente cuando éste funciona. Mantenga alejado del frente de la unidad, por lo menos a 3 pies (0,9m), los materiales combustibles tales como muebles, almohadas, ropa de cama, papeles, ropa y cortinas.
3. Se requiere tomar precauciones extremas cuando se use cualquier calentador para o cerca de los niños o de los minusválidos y cuando se opere la chimenea sin vigilancia.
4. Siempre se debe desconectar la chimenea eléctrica cuando no está en uso.
5. No haga funcionar la chimenea eléctrica si el cable de alimentación o el enchufe están dañados o si el calentador no funciona bien o si se ha caído o dañado de cualquier manera. Regrese el calentador a un centro de servicio autorizado para un examen, para ajustes eléctricos o mecánicos o para reparaciones.
6. No lo utilice al exterior.
7. Esta chimenea eléctrica no se debe usar en los baños, en el área de lavado y localizaciones similares interiores. Nunca se debe localizar el calentador en un lugar en donde podría caerse un una tina u otro \ recipiente de agua.
8. No haga pasar el cordón eléctrico debajo de la alfombra. No cubra el cordón eléctrico con tapetes, canales o cosas similares. No haga pasar el cordón eléctrico por sitios transitados o en donde podría ser pisado.
9. Para desconectar la unidad, apague los controles y después quite el enchufe de la corriente.
10. No inserte o permita que objetos extraños penetren en la ventilación o los orificios de salida ya que podría provocar toques eléctricos o incendio o dañar el calentador.
11. Para prevenir el fuego, no bloquee las salidas o entradas de aire. No lo utilice sobre superficies blandas como por ejemplo una cama ya que se podrían tapar las aberturas de aire.
12. Todos los calentadores eléctricos tienen partes calientes con chispas en el

interior. No los use en zonas donde se use o guarde gasolina, pintura o líquidos inflamables o en donde la unidad podría estar expuesta a vapores inflamables.

13. No modifique está chimenea eléctrica. Utilícela solo como lo menciona este manual. Cualquier otro uso que no esté recomendado por el fabricante puede causar un incendio, toques eléctricos o perjuicios a personas.
14. Evite utilizar una extensión eléctrica. Las extensiones eléctricas pueden sobrecalentarse y causar riesgos de incendios. Si tiene que utilizar una extensión eléctrica, el Número de la extensión debe ser 14 AWG como tamaño mínimo y no debe ser de menos de 1875 vatios.
15. No queme madera u otros materiales en esta chimenea.
16. No golpee el vidrio de la chimenea.
17. Instale siempre con un electricista reconocido los circuitos nuevos o las conexiones.
18. Utilice siempre conexiones apropiadas para la puesta a tierra, los fusibles y la polarización.
19. Desconecte la corriente eléctrica antes de ejecutar la limpieza o hacer el mantenimiento.
20. Cuando transporte o guarde la chimenea, póngala en un lugar seco, donde no haya vibraciones excesivas y guárdela para evitar que se maltrate.
21. **ADVERTENCIA:** Para evitar sobrecalentamientos, no tape el calentador.



**PRECAUCIÓN**  
RIESGO DE CHOQUE ELÉCTRICO  
NO ABRIR - NO HAY PARTES ADENTRO  
QUE EL USUARIO PUEDA REPARAR



## **GUARDE ESTAS INSTRUCCIONES**

- ! **NOTA:** Procedimientos y técnicas que se consideran lo bastante importantes como para resaltarlos.
- ! **PRECAUCIÓN:** Procedimientos y técnicas que, si no se respetan escrupulosamente, dañarán al equipo.
- ! **ADVERTENCIA:** Procedimientos y técnicas que, si no se respetan escrupulosamente, expondrán al usuario a riesgo de incendio, lesiones graves, enfermedad o muerte.
- ! **NOTA:** Este aparato ha sido ensayado y encontrado conforme con las exigencias de los aparatos digitales de Clase B, ajustándose al apartado

15 de las Normas FCC. Estas exigencias se han establecido para proporcionar una protección razonable contra las interferencias dañinas en una instalación residencial. Este aparato emite y emplea energía de radiofrecuencia y si no se instala y usa de acuerdo con estas instrucciones, puede provocar interferencias nocivas a la recepción de la radio y de la televisión, que se pueden saber si se enciende o apaga el aparato; se insta al usuario a corregir dichas interferencias adoptando una o más de las medidas siguientes:

- Reorientar o resituar la antena receptora.
- Aumentar la separación entre el aparato y el receptor.
- Conectar el aparato a una toma de corriente o circuito diferente de aquel al que está conectado el receptor.
- Si necesita ayuda, consulte al distribuidor o a un técnico de radio o televisión.

El funcionamiento está sujeto a las dos condiciones siguientes: (1) el aparato puede que no cause interferencias y (2) el aparato puede aceptar cualquier interferencia, incluyendo la que pudiera cuasar el funcionamiento del aparato.

## Información sobre el número de serie y el modelo

Si usted tiene alguna pregunta acerca de nuestros productos por favor tenga el número de serie y el modelo del producto a la mano antes de llamar a nuestro servicio a la clientela de Dimplex. Para localizar las etiquetas del número de modelo y de serie vea a continuación (Figura 1).

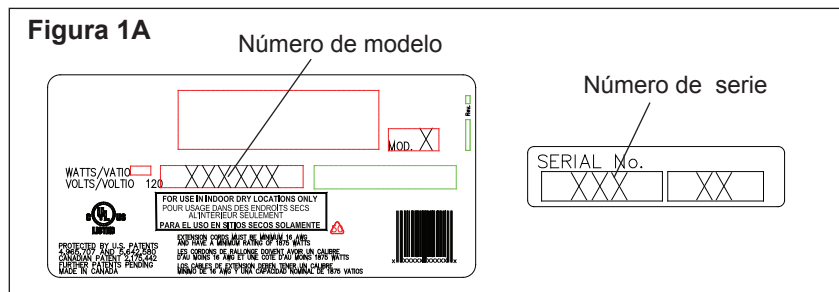

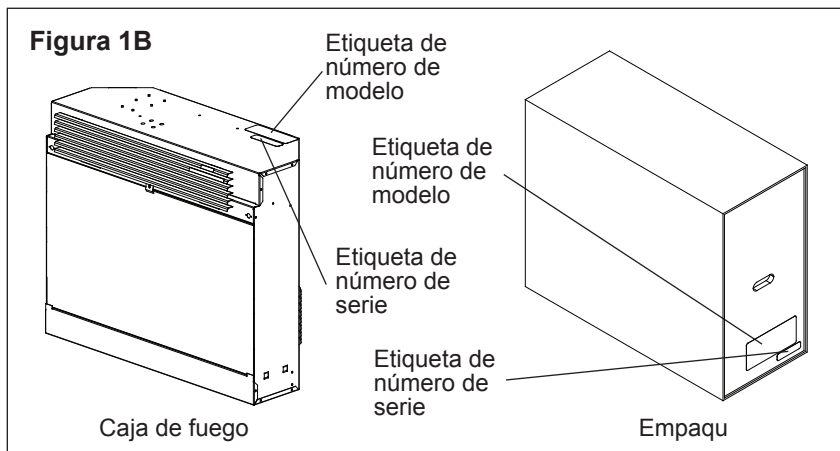

## **Selección del sitio y preparación**

Esta sección le proporciona instrucciones simples paso a paso para seleccionar la localización y preparar el sitio para instalar la chimenea en:

- **Una chimenea existente**
- **La construcción de una nueva pared**
- **El conjunto del manto del marco Dimplex o su propio manto de un marco**

**! NOTA:** Se requiere un circuito de 15 amperios, 120 voltios. Es mejor tener un circuito específico pero no es esencial en todos los casos. Se requiere un circuito específico si, después de la instalación, el circuito del disyuntor falla o que el fusible se funde regularmente cuando el calentador está funcionando. Aparatos adicionales en el mismo circuito puede hacer exceder el ratio de corriente del circuito del disyuntor.

**⚡ ADVERTENCIA:** Asegúrese de que el cordón eléctrico no esté instalado de tal modo que se encuentre apretado o contra un borde agudo y asegúrese de que el cordón eléctrico esté guardado o en un lugar seguro para evitar que se tenga que pasar encima o que se enrede para reducir los riesgos de incendio, toques eléctricos o lesiones a personas.

La construcción y el alambrado eléctrico para conexiones deben cumplir según las exigencias de construcción local y las otras reglas que se aplican para reducir los riesgos de incendio, toques eléctricos y lesiones a personas. No haga usted mismo el alambrado de las nuevas conexiones o de los circuitos. Siempre pida la ayuda de un electricista autorizado para reducir los riesgos de incendio, toques eléctricos o lesiones a personas.

**! NOTA:** La chimenea encastrada está completamente ensamblada y cableada. No se requieren herramientas para preparar el sitio y para ensamblar/instalar la chimenea.

Las dimensiones de la chimenea encastrada son de 30 1/4 pul. (76,8 cm) de ancho X 25 1/2 pul. (64,8 cm) de altura X 11 1/2 pul. (29,2 cm) de profundidad (Figura 2).

Debe prever 1/4 pul. (6,4 cm) alrededor de la chimenea encastrada para facilitar su instalación. Esta chimenea no necesita ningún respiradero.

**Figura 2**

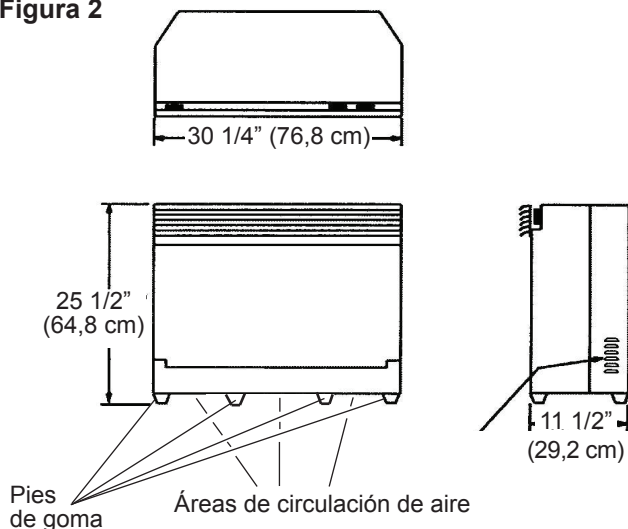

**⚠ ADVERTENCIA:** El espacio requerido para la circulación del aire por debajo de la chimenea encastrada está provisto con cuatro (4)

patas de caucho (Figura 1). **No instale la chimenea encastrada directamente sobre una alfombra o superficies similares las cuales pueden restringir la circulación del aire.** Si requiere instalar la chimenea en una zona alfombrada, coloque una superficie de una sola pieza plana sólida debajo de la chimenea encastrada. Asegúrese de que las cuatro patas de la chimenea encastrada se apoyen firmemente en esta superficie.

## Instalación en una chimenea ya existente

1. Selle todas las salidas de aire o ventilaciones con material de aislamiento que no sea fibroso para evitar que se caigan desechos en la chimenea encastrada. No instale su chimenea en una chimenea ya existente si a ésta se le mete el agua o si el orificio es húmedo.
2. Tape el orificio exterior de la chimenea para evitar que entre la lluvia.
3. Planee la conexión de la corriente eléctrica (refiérase a la NOTA 1).
4. El cable eléctrico puede pasar en frente de la chimenea hacia un enchufe cerca de la misma.

**! NOTA 1:** Se requiere un circuito de 15 amperios, 120 voltios. Es mejor tener un circuito específico pero no es esencial en todos los casos. Se requiere un circuito específico si, después de la instalación, el circuito del disyuntor falla o que el fusible se funde regularmente cuando el calentador está en funcionamiento. Aparatos adicionales en el mismo circuito puede hacer exceder el ratio de corriente del circuito del disyuntor.

**⚠ AVERTISSEMENT:** Para prevenir perjuicios a personas, siempre pida a un profesional tapar la chimenea o perforar la chimenea estándar ya existente para montar el cableado. Si vuelve a instalar su chimenea para su uso original (Ej.: para quemar leña), debería ser inspeccionada por su departamento local de construcción antes de usarla para reducir los riesgos de incendio y perjuicios personales.

## Construcción en una nueva pared

1. Escoja un lugar que no sea susceptible de humedad y que esté

lejos de cortinas, muebles y que no estorbe el paso.

2. Guarde la chimenea en el lugar deseado para ver cómo se ve en la habitación.
3. Marque la localización deseada en el piso y guarde la chimenea en un lugar seguro, seco y sin polvo.
4. Utilice postes de tabique para enmarcar una abertura de 30 3/4 pul. (78,1 cm) de ancho X 25 3/4 pul. (65,4 cm) de altura X 11 3/4 pul. (29,8 cm) de profundidad (Figura 3).
5. Planee la toma de corriente eléctrica (refiérase a la NOTA 1).

**Opción #1** - El cable eléctrico puede venir por detrás del marco y a lo largo de la pared hacia un enchufe cerca de la chimenea.

**Opción #2** - Se puede instalar un nuevo enchufe en el interior del nuevo marco de la construcción.

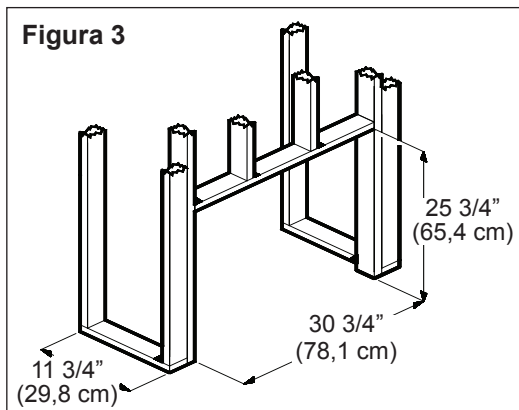

## El conjunto del manto del marco Dimplex o su propio manto de un marco

1. Escoja un lugar que no sea susceptible de humedad y que esté lejos de cortinas, muebles y que no estorbe el paso.
2. Coloque la chimenea en el lugar deseado para ver cómo se ve en la habitación.
3. Para facilitar la toma de corriente eléctrica, coloque la chimenea cerca de un enchufe ya existente (refiérase a la NOTA 1).
4. Guarde la chimenea en el lugar deseado para ver cómo se ve en la habitación.
5. Ensamble el conjunto del manto del marco (refiérase a las instrucciones en ensamblado del manto) o construya su propio manto con una abertura de 30 3/4 pul. (78,1 cm) de ancho X 25

3/4 pul. (65,4 cm) de altura X 11 3/4 pul. (29,8 cm) de profundidad (Figura 3).

**⚠ ADVERTENCIA:** No haga usted mismo los circuitos eléctricos o el cableado. Para reducir el riesgo de incendio, toques eléctricos o perjuicio a personas, siempre pida un electricista autorizado.

## Instalación de la chimenea

1. Asegúrese de que el interruptor de la fuente de alimentación Principal ENCENDIDO/APAGADO esté APAGADO (refiérase a la sección de instrucciones para la operación).
2. Conecte la unidad en una conexión de 15 amperios, 120 voltios. Si el cordón no alcanza, va a necesitar una extensión con un ratio mínimo de 1875 vatios.
3. Empuje la chimenea con cuidado en la abertura sin maltratar la base el manto o el gabinete para que la chimenea esté al parejo con el manto o gabinete.
4. Nivele la unidad con calzas si es necesario (no provistas).
5. Coloque los adornos encima de la chimenea (refiérase a las instrucciones de instalación de los adornos).

**⚠ ADVERTENCIA:** Asegúrese de que el cable eléctrico no esté apretado o contra una borde filoso y también asegúrese de que esté guardado o asegurado para evitar que se tropiece la gente o que incomode para reducir el riesgo de incendio, toques eléctricos o daños a personas.

## Operación

### Controles manuales de la chimenea eléctrica (Figura 4)

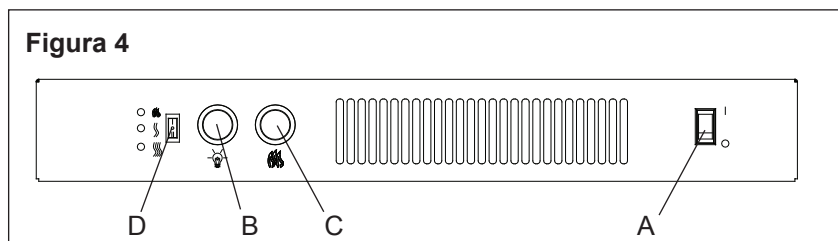

## A. Interruptor manual Encendido/Apagado

La chimenea eléctrica tiene un interruptor manual Encendido/Apagado que se encuentra en la esquina superior de la unidad. Para ponerlo en marcha presione una sola vez el interruptor para encender la unidad. Se encenderá una luz roja para indicar que la corriente está puesta. Presione otra vez el interruptor para apagar la unidad.

## B. Amortiguador ligero

Gire el botón de control de luminosidad de la flama para incrementar o disminuir la luminosidad de la flama y de las brasas.

## C. Control de la acción de la flama

Gire el botón del control de la acción de la flama para ajustar el control de la velocidad de la flama al nivel deseado.

## D. Mando manual de selección (Figura 4, 5)

Para hacer funcionar manualmente el calentador de aire eléctrico. Moviendo el mando hacia arriba una vez (posición “ — ”) se enciende el calentador de aire eléctrico y se activa el Nivel 1; si es dos veces, se activa el Nivel 2; si es tres veces, se activa el Nivel 3. Moviendo el mando hacia abajo (posición “ = ”) se apaga el calentador de aire eléctrico.

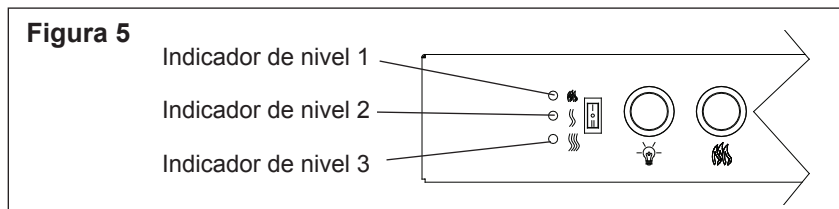

**Nivel 1:** El efecto de la llama se enciende y la primera luz indicadora roja se enciende.

**Nivel 2:** El efecto de la llama se mantiene encendido, el calentador es activado con la configuración de calor reducido, y las dos primeras luces indicadoras rojas están encendidas.

**Nivel 3:** El efecto de la llama se mantiene encendido, el calentador es activado con la configuración de calor elevado, y las tres luces

indicadoras rojas destellan.

## **Reinicio del interruptor que corta la temperatura**

Si el calentador llegara a sobrecalentarse, un corte automático apagará el calentador y no se volverá a encender sin ser reiniciado. Se puede reiniciar APAGANDO el Interruptor Principal Encendido/ Apagado durante cinco (5) minutos antes de volver a encender la unidad.

**⚠ PRECAUCIÓN:** Si debe reiniciar continuamente el calentador, desconecte la unidad y llame a Dimplex North América Limited al número sin costo 1 888 346-7539.

## **Control remoto**

El calentador está provisto de un control remoto de frecuencia radial. Este control remoto tiene un alcance aproximado de 50 pies (15.25 m), no tiene que apuntarse hacia el calentador, y puede atravesar la mayor parte de los obstáculos (incluyendo paredes). Es proporcionado con una de 2178 frecuencias independientes para impedir la interferencia con otras unidades. El nombramiento de frecuencia es indicado sobre la espalda de la emisora de radio.

## **Programación del control remoto**

Siga pasos 1 - 6 para inicializar su hogar por primera vez. Este procedimiento es cada vez tan exigida hay una pérdida de poder del telemando en hogar (i.e. el fracaso de poder, quebrándolo tropezó, el cambio de poder principal es apagado).

1. Asegúrese de que la unidad recibe corriente desde el panel principal de servicio.
2. Acceda a los mandos manuales (quite las puertas de cristal o baje la reja si es necesario), y desplace la cortina de acero derecha fuera del aparato (si es necesario).
3. Localice los mandos manuales.
4. Active el interruptor principal.
5. Presione y mantenga pulsado el interruptor de encendido (ON) marcado con “ — ” durante cinco segundos; la luz indicadora roja parpadeará.

6. Presione la tecla de encendido (ON) en el transmisor del control remoto.

Esto sincronizará el transmisor y el receptor del control remoto.

### Uso del control remoto

El control remoto hace funcionar en secuencia los niveles del calentador de aire. El nivel se incrementa cada vez que se presiona la tecla ON del transmisor. El calentador puede ser apagado en cualquier momento al presionar la tecla OFF del transmisor del control remoto.

**Nivel 1:** El efecto de la llama se enciende y la primera luz indicadora roja se enciende.

**Nivel 2:** El efecto de la llama se mantiene encendido, el calentador es activado con la configuración de calor reducido, y las dos primeras luces indicadoras rojas están encendidas.

**Nivel 3:** El efecto de la llama se mantiene encendido, el calentador es activado con la configuración de calor elevado, y las tres luces indicadoras rojas destellan.

### Reemplazo de pila (Figura 6)

Para reemplazar la pila:

1. Abrir el compartimiento a pila situado sobre el telemando portátil.
2. Instalar correctamente una pila de 12 voltios (A23) en el compartimiento a pila.
3. Cerrar la tapadera del compartimiento.

### Mantenimiento

**⚠ PRECAUCIÓN:** Desconecte la corriente eléctrica antes de efectuar cualquier tipo de mantenimiento o limpieza para reducir los riesgos de incendio, choques eléctricos o perjuicios a las personas.

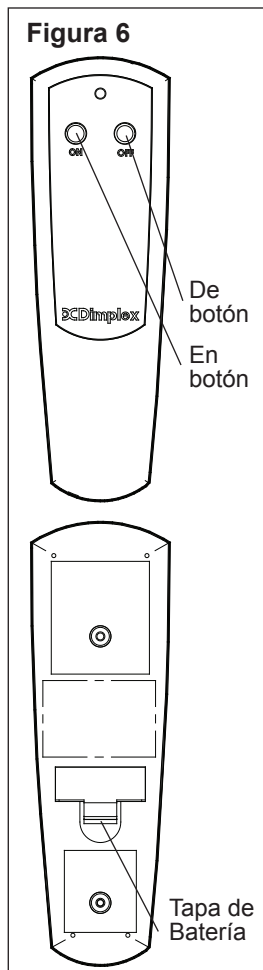

**Herramientas requeridas:** Destornillador de Philips \*2  
Destornillador de hendidura

**El tiempo aproximado:** 15 minutos para cambiar las ampollas superiores e inferiores.

## Reemplazo de la bombilla

Deje enfriar por lo menos durante cinco (5) minutos las bombillas antes de tocarlas para evitar quemaduras. Se necesitan reponer las bombillas cuando se vea una sección oscura en la fl ama o cuando la claridad y los detalles del tronco exterior desaparezcan. Hay cuatro (4) bombillas bajo el juego de tronco que generan las llamas y rescoldos y dos (2) bombillas, en detrás de la parrilla que iluminan el interior de la chimenea.

### Para abrir el área de la bombilla:

1. Quite el ajuste dando vuelta a la vuelta de retención del 1/4 de los sujetadores a la izquierda hasta que el ajuste lanza de la caja de fuego usando un destornillador ranurado (Figura 7).
2. Mantenga el vidrio en su lugar mientras quite el retenedor de la parte superior central de la caja de fuego (Figura 8A, B).
3. Saque el vidrio y guárdelo en un lugar seguro.

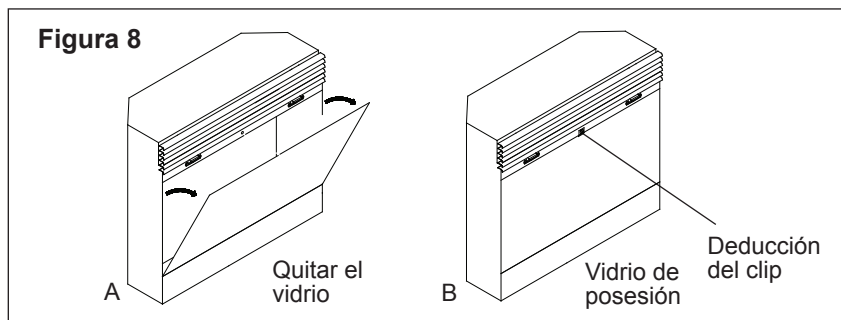
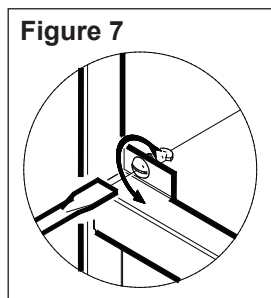

### Para repnoer las bombillas inferiores:

1. Levante la esquina delantera del tronco hasta que se libere de las lengüetas delanteras. Jale hacia fuera hasta que las lengüetas traseras se liberen y jale hacia fuera (Figura 9).
2. Examine las bombillas para determinar cual es la que necesita ser cambiada.
3. Detenga el casquillo mientras desenrosque la bombilla.
4. Detenga el casquillo mientras enrosque la nueva bombilla.
5. Remplace el tronco colocando el labio del tronco debajo del espejo. Empuje hacia abajo la frente del tronco hasta que se coloque en lengüeta trasera (Figura 9).

### Reemplazo de la bombilla en la parte superior

Se requieren dos (2) bombillas claras tipo candelero con una rosca E-12 (pequeña) de 15 vatios.

### Para repnoer las bombillas superiores:

1. Localice las dos bombillas superiores que se encuentran en el interior de la caja de fuego arriba (Figura 10).
2. Examine las bombillas para determinar cual es la que necesita ser cambiada.
3. Detenga el casquillo mientras desenrosque la bombilla.
4. Detenga el casquillo mientras enrosque la nueva bombilla.

**Figura 9**

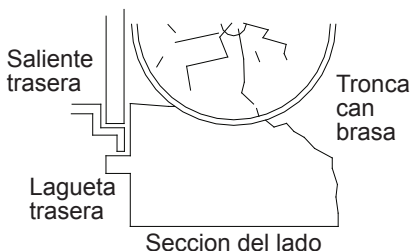

**Figura 10**

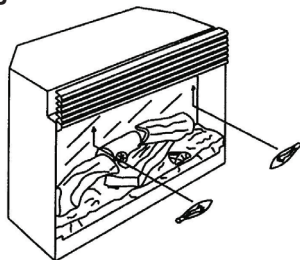

## **Consejo práctico**

Es una buena idea cambiar todas las bombillas de la lámpara a la vez si están cerca del fin de su vida útil. Al reemplazar todas las bombillas a la vez, reducirá el número de veces que tendrá que abrir la unidad para cambiar las bombillas de la lámpara.

## **Limpieza de los vidrios**

Se limpia el vidrio en la fábrica durante la operación de ensamblaje. Durante el transporte, la instalación, la manipulación, etc., la superficie del espejo puede ensuciarse con polvo; éste se puede quitar sacudiéndolo suavemente con un paño seco y limpio.

Para quitar huellas digitales u otras marcas, se puede limpiar el espejo con un paño húmedo usando un limpiador de vidrio de buena calidad. Se debe secar por completo el espejo con un paño sin pelusa o con una servilleta de papel. No utilice productos abrasivos sobre los vidrios tampoco vaporice productos líquidos sobre las superficies.

## **Limpieza de las superficies de la chimenea**

Sólo utilice un trapo con agua tibia para limpiar las superficies pintadas de la chimenea eléctrica. No utilice limpiadores abrasivos.

## **Garantía limitada de 5 años**

### *Productos para los cuales esta garantía limitada aplica*

Esta garantía limitada se aplica para los siguientes modelos de sus recientemente adquirido aparatos eléctricos Dimplex: **SF3003, EF3003, DF3003, DFB6016** y para sus recientemente adquiridos contornos (mantos) y adornos para chimeneas Dimplex. Esta garantía limitada aplica solamente para las compras hechas en cualquier provincia de Canadá excepto para el Territorio de Yukon, Nunavut, o los Territorios del Noroeste o en cualquier de los 50 Estados de los EE.UU. (y el Distrito de Columbia) excepto para Hawái y Alaska. Esta garantía limitada se aplica solamente al comprador original del producto y no es transferible.

### *Productos excluidos de esta garantía limitada*

Las bombillas no son cubiertas por esta garantía limitada y son la sola responsabilidad del propietario/ comprador. Los productos comprados en el Territorio de Yukon, Nunavut, Territorios del Noroeste, Hawái, o Alaska no son cubiertos por esta garantía limitada. Los productos comprados en estos Estados, provincias, o territorios son vendidos TAL CUAL sin garantía o condición ninguna (incluyendo, sin ninguna limitación, cualquier garantía implicada o condiciones de mercadeo o disposición para un propósito particular) y el riesgo completo referente a la calidad y rendimiento de los productos es asumido por el comprador, y en el caso de un defecto el comprador asume el costo completo de todos servicios necesarios o reparaciones.

### *Qué es lo que esta garantía limitada cubre y por cuanto tiempo*

Productos, otros que contornos (mantos) y adornos para chimenea, cubiertos por esta garantía limitada han sido probados e inspeccionados antes del envío. Sujeto a los requerimientos de esta garantía, Dimplex garantiza que tales productos están libres de defectos en el material y mano de obra por un periodo de 5 años a partir de la fecha de la primera compra de tales productos como sigue: (a) la garantía de reparación o reemplazo de los productos o partes defectuosos, incluyendo servicios a domicilio, por los primeros dos años siguientes a la fecha de la primera compra; y (b) después de eso, la garantía del reemplazo de partes en productos defectuosos y partes (no incluye los servicios a domicilio) por un periodo de 3 años comenzando en el segundo aniversario de la primera compra y terminando en el quinto aniversario de la fecha de la primera compra.

Los contornos (mantos) y adornos para chimeneas Dimplex cubiertos por esta garantía limitada han sido probados e inspeccionados antes del envío y, sujetos a los requerimientos de esta garantía, Dimplex garantiza que dichos productos están libres de defectos de material y mano de obra por un periodo de 1 año a partir de la fecha de la primera compra de tal producto. La garantía de los servicios no incluye los servicios a domicilio.

**La sección arriba mencionada es solamente un resumen de sus derechos de garantía. Por favor revise las disposiciones restantes de esta garantía para sus derechos específicos.**

La garantía limitada por un periodo de 5 años para productos otros que contornos (mantos) y adornos de chimeneas y la garantía limitada por un periodo de 1 año para contornos (mantos) y adornos de chimeneas también se aplica a cualquier garantía implicada que pueda existir bajo la ley aplicable. Algunas jurisdicciones no permiten

limitaciones a la duración del tiempo de una garantía implicada, así que la limitación arriba mencionada puede no aplicarse al comprador.

#### *Qué es lo que esta garantía limitada no cubre*

Esta garantía limitada no se aplica a productos que han sido reparados (excepto por Dimplex o por sus representantes de servicio autorizados) o alterados de cualquier forma. Adicionalmente esta garantía tampoco se aplica para defectos que resulten de mal uso, abuso, accidente, negligencia, instalación incorrecta, mantenimiento o manejo inadecuado, o la utilización con una fuente de energía incorrecta.

#### *Qué es lo que usted debe hacer para obtener el servicio bajo esta garantía limitada*

Los defectos deben ser dirigidos a la atención del Servicio Técnico de Dimplex contactando a Dimplex al 1-888-DIMPLEX (1-888-346-7539), o 1367 Industrial Road, Cambridge, Ontario, Canada N1R 7G8. Por favor tenga la prueba de la compra y los números de catálogo, de modelo y de producto cuando llame. El servicio de garantía limitada requiere una prueba de la compra del producto.

#### *Qué es lo que Dimplex hará en caso de un defecto*

En el caso en que un producto o parte cubierto por esta garantía limitada sea probado que es defectuoso en el material o mano de obra durante (i) el periodo de 5 años de la garantía limitada para productos otros que contornos (mantos) y adornos de chimenea, y (ii) el periodo de 1 año de la garantía limitada para contornos (mantos) y adornos de chimenea, usted tiene los siguientes derechos:

- El servicio de garantía limitada será llevado a cabo solamente por los distribuidores o agentes de servicio autorizados por Dimplex para proporcionar dicho servicio.
- **Para productos (otros que contornos (mantos) y adornos de chimenea) para el periodo que termina a la medianoche en el segundo aniversario a partir de la fecha de la primera compra**, Dimplex a su sola discreción ya sea reparará o reemplazará dicho producto o parte sin cargo. Si Dimplex es incapaz de reparar o reemplazar dicho producto o parte, o si la reparación o reemplazo no es comercialmente aplicable o no puede ser hecha a tiempo, Dimplex puede, en lugar de reparar o reemplazar, escoger de reembolsar el precio de compra para dicho producto o parte. Esta garantía limitada da derecho al comprador a servicios de garantía en el lugar o a domicilio. Por consiguiente, Dimplex será responsable por la mano de obra y transporte asociados con la reparación o reemplazo de la parte o producto con excepción de lo siguiente: (i) algunos cargos pueden ser ocasionados por el viaje al lugar del comprador donde el producto está localizado si éste se encuentra más allá de 30 millas (48 Km.) de la estación de servicio más cerca del distribuidor Dimplex o agente de servicio; y (ii) el comprador es el único responsable para proveer amplio acceso a todas las partes funcionales del producto.
- **Para productos (otros que contornos (mantos) y adornos de chimenea) para el periodo que comienza a las 12:01 a.m. en el día posterior al segundo aniversario de la primera compra y que termina a la medianoche del quinto aniversario de la fecha de la primera compra**, esta garantía limitada da derecho al comprador al reemplazo de las partes sin cargo. Si Dimplex es incapaz de reparar o reemplazar dicho producto o parte, o si la reparación o reemplazo no es comercialmente aplicable o no puede ser hecha a tiempo, Dimplex puede, en lugar

de reparar o reemplazar, escoger de rembolsar el precio de compra para dicho producto o parte. El comprador no tendrá derecho a servicios de garantía en el lugar o a domicilio. El comprador será responsable por todos los gastos incurridos en la remoción de la parte y la instalación de la parte de reemplazo incluyendo, sin limite, todos los costos de envío y transporte de y hacia las instalaciones del distribuidor autorizado o agente de servicio y todos los costos de mano de obra. Tales costos no serán responsabilidad de Dimplex.

- **Para contornos (mantos) y adornos para el periodo que termina a la medianoche del primer aniversario de la fecha de la primera compra**, Dimplex a su sola discreción ya sea reparará o reemplazará dicho producto tales como contornos (mantos) y adornos o partes sin cargo. Si Dimplex es incapaz de reparar o reemplazar dicho producto o parte, o si la reparación o reemplazo no es comercialmente aplicable o no puede ser hecha a tiempo, Dimplex puede, en lugar de reparar o reemplazar, escoger de rembolsar el precio de compra para dicho producto o parte. El comprador no tendrá derecho a servicios de garantía en el lugar o a domicilio. El comprador será responsable por todos los gastos incurridos en la remoción de la parte y la instalación de la parte de reemplazo incluyendo, sin limite, todos los costos de envío y transporte de y hacia el lugar de venta del distribuidor autorizado o agente de servicio y todos los costos de mano de obra. Tales costos no serán responsabilidad de Dimplex.
- Los servicios en el lugar o a domicilio no proporcionados por esta garantía pueden ser realizados por solicitud específica del comprador y los gastos serán a cargo del comprador a las tarifas establecidas por Dimplex por tales servicios.

*De qué los distribuidores y agentes de servicio Dimplex no son tampoco responsables*  
EN NINGÚN CASO DIMPLEX, O SUS DIRECTORES, FUNCIONARIOS, O AGENTES, SERÁ RESPONSABLE CON EL COMPRADOR O CUALQUIERA TERCERA PARTE YA SEA EN CONTRATO O NO, SIN RAZÓN, O BAJO CUALQUIER OTRA BASE, POR CUALQUIER PERDIDA, EXCEPCIONAL, PUNITIVA, EJEMPLAR, CONSECUENCIAL, O INCIDENTAL, COSTO, O DAÑO SURGIDO DE O EN CONEXIÓN CON LA VENTA, MANTENIMIENTO, USO, O IMPOSIBILIDAD DE USAR EL PRODUCTO, AUNQUE DIMPLEX O SUS DIRECTORES, FUNCIONARIOS, O AGENTES HAYAN SIDO AVISADOS DE LA POSIBILIDAD DE TALES PERDIDAS, COSTOS O DAÑOS, O SI TALES PERDIDAS, COSTOS, O DAÑOS SON PREVISIBLES. EN NINGÚN CASO DIMPLEX, O SUS FUNCIONARIOS, DIRECTORES, O AGENTES SERÁN RESPONSABLES POR NINGUNA PERDIDA DIRECTA, COSTOS, O DAÑOS QUE EXCEDAN EL PRECIO DE COMPRA DEL PRODUCTO.

ALGUNAS JURISDICCIONES NO PERMITEN LA EXCLUSIÓN O LIMITACIÓN DE DAÑOS INCIDENTALES O CONSECUENCIALES, ASÍ QUE LA LIMITACIÓN O EXCLUSIÓN ARRIBA MENCIONADA PUEDE NO APLICARSE AL COMPRADOR.

#### *Cómo se aplica la ley Provincial o Estatal*

Esta garantía limitada le da derechos legales específicos, y usted podría tener también otros derechos los cuales pueden variar de jurisdicción a jurisdicción. Las disposiciones de las Naciones Unidas en Contratos para la Venta de Bienes no se aplicarán para esta garantía limitada o la venta de productos cubiertos por esta garantía limitada.



**Dimplex North America Limited**  
1367 Industrial Road • Cambridge ON  
Canada N1R 7G8

1-888-346-7539 • [www.dimplex.com](http://www.dimplex.com)

**DC Dimplex<sup>®</sup>**

© 2009 Dimplex North America Limited