

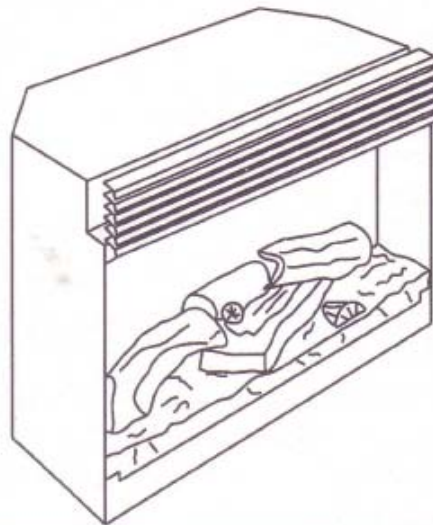

GUIA PRACTICA DEL USUARIO PARA LA SERIE DE INSERTOS DE CHIMENEA ELECTRICA DIMPLEX



Apreciado cliente,

Nos complace que haya decidido comprar la chimenea eléctrica fabricada por Dimplex North America Ltd.

Los años irán acumulando recuerdos alrededor del calor y la comodidad de su hogar. Le agradecemos que haya elegido este producto como telón de fondo para esos momentos tan especiales.

7204820100 REV02

GUÍA DE REFERENCIA RÁPIDA PARA LA CHIMENEA ELÉCTRICA DIMPLEX

- 1) Antes de instalarlo enchufe el aparato en un lugar conveniente para comprobar lo siguiente:
- Los disyuntores de la toma de corriente están conectados?
 - Giró completamente hacia la derecha el control de intensidad de la llama?
 - Están las bombillas de su caja de fuego flojas? (Para verificarlo, siga las instrucciones sobre el cambio de bombillas en la parte delantera del aparato. Asimismo verifique las dos bombillas en la parte superior de la caja de fuego).
- 2) El calorífero de su chimenea puede emitir un olor inofensivo cuando se usa por primera vez. Este olor es una condición normal causada por el calentamiento inicial de las piezas internas del calorífero y no volverá a producirse.
- 3) Si el calorífero no produce calor, asegúrese de que el interruptor está encendido y el termostato se encuentra totalmente a la derecha. Si no funciona, apague el aparato durante 5 minutos y vuelva a encenderlo. Para más información sírvase consultar la página 5 de la Guía práctica del usuario.
- 

CONTENIDO

PAGINA

- 1 INSTRUCCIONES IMPORTANTES
- 2 SELECCION Y PREPARACION DEL LUGAR
- 4 INSTALACION DEL INSERTO DE LA CHIMENEA
- 5 OPERACIÓN
- 6 MANTENIMIENTO
- 9 GARANTIA/ACCESORIOS

INSTRUCCIONES IMPORTANTES

POR FAVOR CONSERVE ESTA GUIA DEL USUARIO PARA REFERENCIA FUTURA

Cuando utilice aparatos eléctricos, siempre se deben seguir precauciones básicas para reducir el riesgo de incendio, descarga eléctrica o lesiones a personas, incluyendo las siguientes:

1. Lea todas las instrucciones antes de utilizar esta chimenea.
2. Esta chimenea se calienta cuando está en uso. Para evitar quemaduras, no deje que su piel toque las superficies calientes. La rejilla directamente al frente de la salida del calentador se calienta durante la operación del calentador. Mantenga los materiales combustibles, tales como muebles, almohadas, ropa de cama, papeles, ropas y cortinas al menos a 3 pies (90 cm) de la parte frontal.
3. Se debe ser sumamente precavido al utilizar cualquier calentador en presencia de niños o impedidos y siempre que la chimenea se deje operando y sin supervisión.
4. Siempre desenchufe la chimenea cuando no esté en uso.
5. No opere ninguna chimenea con un cable o enchufe dañado, si el calentador está funcionando mal o si la chimenea se ha dejado caer o se ha dañado de alguna manera. Devuelva la chimenea a una instalación de servicio autorizado para inspección, ajuste eléctrico o mecánico y reparación.
6. No la use en exteriores.
7. Esta chimenea no está hecha para usarse en baños, áreas de lavado de ropa y ubicaciones interiores similares. Nunca ubique la chimenea donde se pueda caer en una bañera u otro recipiente con agua.
8. No instale la repisa de chimenea directamente sobre una alfombra o superficies similares que podrían restringir la circulación de aire.
9. No pase el cable debajo del alfombrado. No cubra el cable con alfombras, felpudos o similares. Coloque el cable lejos del área de circulación y donde nadie se pueda tropezar.
10. Para desconectar la chimenea, gire los controles a apagado, luego retire el enchufe del tomacorriente.
11. No inserte ni permita que objetos extraños ingresen a las aperturas de ventilación o escape ya que esto puede causar descarga eléctrica, incendio o daños al calentador.
12. Para prevenir un posible incendio, no bloquee la entrada o escape de aire de ninguna forma. No la utilice en superficies blandas, como una cama, donde se puedan bloquear las aperturas.
13. Todos los calentadores eléctricos pueden tener partes calientes y arcos, o bien pueden producir chispas en el interior. No la utilice en áreas donde se usen o almacenen líquidos inflamables como gasolina, pintura u otros líquidos o donde la unidad esté expuesta a vapores inflamables.
14. No modifique esta chimenea. Usela sólo como se describe en este manual. Cualquier otro uso no recomendado por el fabricante puede causar incendio, descarga eléctrica o lesiones a personas.
15. Evite el uso de un cable de extensión ya que se puede sobrecalentar y presentar peligro de incendio. No obstante, si tiene que utilizar un cable de extensión, el cable debe ser de tamaño mínimo calibre Núm. 16 AWG y con una capacidad nominal no inferior a 1875 vatios.
16. No queme leña ni otros materiales en esta chimenea.
17. No golpee el vidrio de la chimenea.
18. Siempre recurra a un electricista calificado en caso de que necesite circuitos o tomacorrientes nuevos.
19. Siempre use tomacorrientes debidamente conectados a tierra, con fusible y polarizados.
20. Siempre use protección contra fallas de conexión a tierra donde sea requerido por el código eléctrico.
21. Siempre desconecte la energía antes de realizar cualquier limpieza, mantenimiento o cambiar de lugar la chimenea.
22. Cuando transporte o guarde la chimenea y el cable, manténgalos en un lugar seco, donde no haya vibración excesiva y guárdelos de tal modo que evite posibles daños.

NOTA: Procedimientos y técnicas que se consideran suficientemente importantes para enfatizarse.

PRECAUCION: Procedimientos y técnicas que, si no se siguen cuidadosamente, ocasionarán daños al equipo.

ADVERTENCIA: Procedimientos y técnicas que, si no se siguen cuidadosamente, expondrán al usuario al riesgo de lesiones serias, enfermedad o muerte.

SELECCION Y PREPARACION DEL LUGAR

Esta sección proporciona instrucciones fáciles paso a paso para seleccionar una ubicación y preparar el lugar para instalar el Inserto de chimenea:

- **Chimenea en existencia**
- **Nueva construcción de pared**
- **Juego circundante de la repisa de la chimenea Dimplex o repisa circundante hecha a medida**



FIGURA 1

NOTA

- El Inserto de la chimenea viene completamente ensamblado y eléctricamente cableado. Se pueden necesitar algunas herramientas para preparar el lugar y ensamblar/installar la cubierta.
- Las dimensiones del Inserto de la chimenea son 26" de ancho (66 cm) X 22 1/2" de alto (57,2 cm) X 12" de profundidad (30,5 cm). (FIGURA 1) Puede que le convenga dejar un espacio alrededor del inserto de 1/4" (0,6 cm) para una instalación más fácil.
- Este Inserto de la chimenea no requiere ventilación.

NOTA

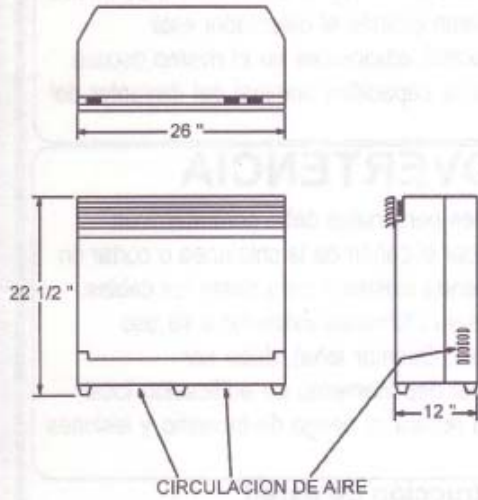
Tres patas de caucho proveen el espacio libre necesario para que circule el aire debajo de la repisa de chimenea (ILUSTRACION 1). NO INSTALE LA REPISA DE CHIMENEA DIRECTAMENTE SOBRE UNA ALFOMBRA O SUPERFICIES SIMILARES QUE PODRIAN RESTRINGIR LA CIRCULACION DE AIRE. Si la instala en una superficie alfombrada, coloque una pieza solida y plana debajo de la chimenea. Asegurese de que las tres patas se apoyen firmemente sobre esta pieza.



FIGURA 2

■ Chimenea existente:

1. Selle todas las filtraciones y ventilaciones con materiales de aislamiento no fibrosos para prevenir que la escoria de la chimenea caiga sobre el Inserto de la chimenea. No lo instale en una chimenea en existencia que sea susceptible a la humedad.
2. Tape la parte superior del cañón de la chimenea para impedir la entrada al agua de lluvia.
3. Planifique su suministro de energía eléctrica.
4. El cable de energía puede pasar a lo largo del frente de la chimenea a un tomacorriente cerca de la chimenea.



FIGURA 3



FIGURA 4

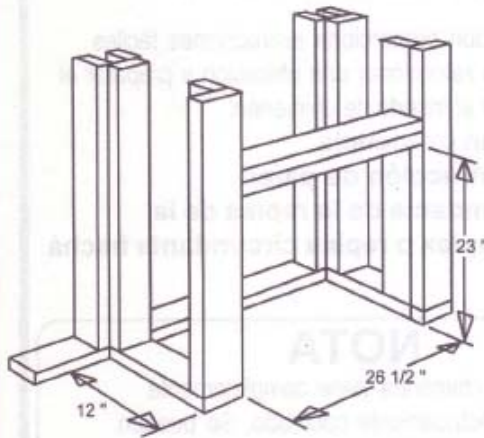

FIGURA 5

NOTA 1

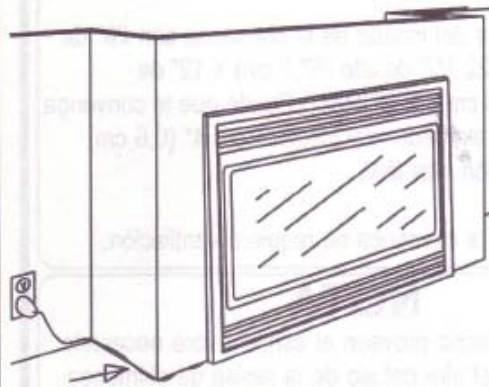
- Se requiere un circuito de 15 amperios, 120 voltios. Se prefiere un circuito exclusivo pero no es esencial en todos los casos. Se requerirá un circuito exclusivo si, después de la instalación, salta el interruptor del circuito o se quema el fusible regularmente cuando el calentador esté operando. Los aparatos adicionales en el mismo circuito pueden sobrepasar la capacidad nominal del disyuntor del circuito.

ADVERTENCIA

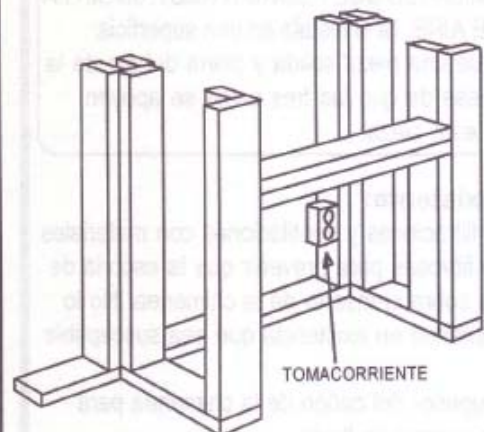
- Para evitar lesiones personales debe contratar a un profesional para tapar el cañón de la chimenea o cortar un agujero en la chimenea existente para pasar los cables.
- Si usted devuelve su chimenea existente a su uso original (Por ejemplo: Quemar leña), debe ser inspeccionada por el departamento de edificación local antes del uso para reducir el riesgo de incendio y lesiones a personas.

■ Nueva construcción de pared

1. Seleccione una ubicación adecuada que no sea susceptible a la humedad y esté lejos de cortinajes, muebles y circulación intensa.
2. Coloque el Inserto de la chimenea en la ubicación deseada para ver cómo se integra a la decoración.
3. Marque la ubicación deseada en el piso y almacene el Inserto de la chimenea en una ubicación segura, seca y libre de polvo.
4. Use varas para marcar una apertura de 26 1/2" de ancho x 23" de alto (67,3 cm de ancho x 58,4 cm de alto) permitiendo una profundidad de 12" (30,5 cm). (Consulte la Figura 3 como ejemplo).
5. Planifique su suministro de energía eléctrica. (Consulte la Nota 1).

Opción núm.1 - El cable de energía puede pasar por detrás de la cubierta y a lo largo de la pared a un tomacorriente cerca de la chimenea. (FIGURA 4)

Opción núm.2 - Se puede instalar un nuevo tomacorriente dentro de la nueva construcción del marco. (FIGURA 5)

ADVERTENCIA

- El cableado del tomacorriente de construcción y eléctrico debe cumplir con los códigos de construcción locales y otras regulaciones que se correspondan para reducir el riesgo de incendio, descarga eléctrica y lesiones a personas.

■ Juego circundante de la repisa de la chimenea Dimplex o repisa circundante hecha a medida

1. Seleccione una ubicación apropiada que no sea susceptible a la humedad y esté alejada de cortinas, muebles y circulación intensa.
2. Coloque el Inserto de la chimenea en la ubicación deseada para ver cómo se integra a la decoración.
3. Para una conexión eléctrica más fácil puede convenirle colocar el Inserto de la chimenea cerca de un tomacorriente existente. (Consulte la Nota 1).
4. Almacene el Inserto de la chimenea en una ubicación segura, seca y libre de polvo.
5. Ensamble el juego circundante de la repisa para la chimenea (Consulte las instrucciones proporcionadas con el Juego circundante de la repisa) o construya la repisa circundante a medida con una apertura de 26 1/2" de ancho x 23" de alto (67,3 cm de ancho x 58,4 cm de alto) permitiendo una profundidad de 12" (30,5 cm).

ADVERTENCIA

- No intente cablear sus propios tomacorrientes o circuitos nuevos. Para reducir el riesgo de incendio, descarga eléctrica o lesiones personales siempre utilice un electricista calificado.

INSTALACION DEL INSERTO DE LA CHIMENEA



FIGURA 6



FIGURA 7

Esta sección proporciona instrucciones fáciles paso a paso para la instalación de su inserto de chimenea.

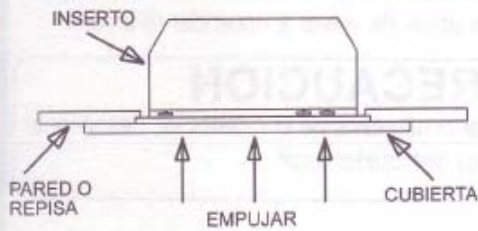
1. Instale el juego de cubierta al frente del inserto de la chimenea colocando la cubierta y luego empujando derecho hacia adelante contra el inserto de la chimenea.
2. Verifique que la unidad esté APAGADA (Consulte la sección de instrucción de operación).
3. Enchufe el inserto de la chimenea en un tomacorriente de 15 amperios/120 voltios. Si el cable no alcanza puede utilizar un cable de extensión con una capacidad nominal mínima de 1875 vatios.
4. Empuje el inserto de la chimenea en su lugar de manera que la cubierta quede contra la repisa circundante o la superficie de la pared. (FIGURA 6).
5. Nivele, si se requiere, con ambas cuñas de madera (no se incluyen) (FIGURA 7).

ADVERTENCIA

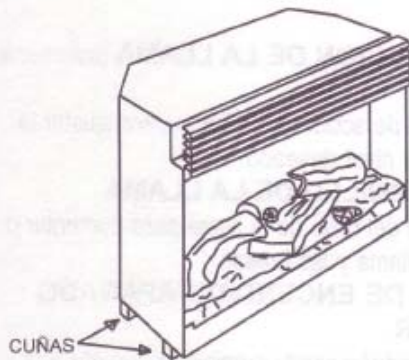
- Compruebe que el cable de energía esté instalado de manera que no se pueda apretar o cortar contra los bordes filosos y asegúrese de que el cable de energía esté almacenado o seguro a fin de evitar tropiezos o enganches para reducir el riesgo de incendio, descarga eléctrica o lesiones a personas.

OPERACIÓN



FIGURA 8

Esta sección explicará la función de cada control.

1. Para obtener acceso a los controles, abra la rejilla superior tirándola, cerca de la parte superior, hacia adelante y abajo.
2. Para ubicar los controles consulte la FIGURA 9.

A. INTERRUPTOR PRINCIPAL DE ENCENDIDO/APAGADO

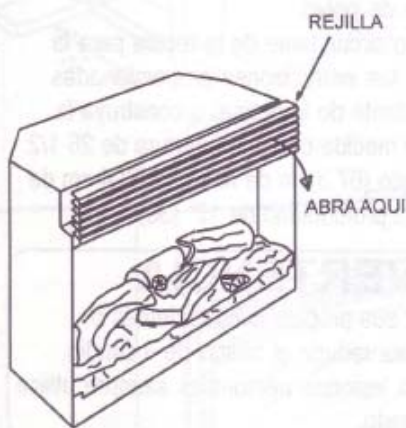
El INTERRUPTOR PRINCIPAL DE ENCENDIDO/APAGADO suministra energía a todas las funciones de la chimenea (Calentador/llama).

REAJUSTE DEL INTERRUPTOR DE CORTE DE LA TEMPERATURA

Esta unidad está equipada con un termostato que controla la temperatura de la habitación. Logra esto encendiendo y apagando el calentador. El calentador está protegido con un dispositivo de seguridad para prevenir el sobrecalentamiento. En el caso del sobrecalentamiento del calentador, un corte automático apagará el calentador y no se volverá a encender sin ser reajustado. Se puede reajustar colocando el INTERRUPTOR DE ENCENDIDO/APAGADO en APAGADO y esperando 5 minutos antes de volver a encender la unidad.

PRECAUCION

- Si necesita reajustar continuamente el calentador, desenchufe la unidad y llame a su distribuidor local.



FIGURA 9

B. CONTROL DE ACCION DE LA LLAMA (solamente para ciertos modelos)

Gire la perilla de control de acción de la llama para ajustar la velocidad de la llama al nivel deseado.

C. CONTROL DEL BRILLO DE LA LLAMA

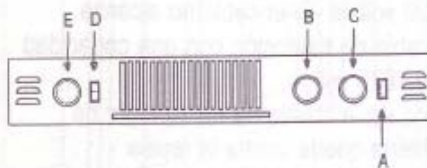
Gire la perilla de control del brillo de la llama para aumentar o disminuir el brillo de la llama y las brasas.

D. INTERRUPTOR DE ENCENDIDO/APAGADO DEL CALENTADOR

El interruptor de encendido/apagado suministra energía a la unidad calentadora cuando el interruptor principal de

encendido/apagado (A) está encendido.

E. CONTROL DEL TERMOSTATO DEL CALENTADOR

Para ajustar la temperatura a sus requisitos individuales, gire el control del termostato en sentido horario completamente para encender el calentador. Cuando la habitación llegue a la temperatura deseada, gire la perilla del termostato en sentido antihorario hasta que escuche un chasquido.

Deje en esta posición para mantener la temperatura de la habitación en este ajuste. Para obtener calor adicional, gire en sentido horario hasta que nuevamente escuche un chasquido y se encenderá el calentador. Para apagar el calentador, gire la perilla completamente en sentido antihorario.

NOTA

- El calentador puede emitir un olor leve que no es peligroso cuando se usa por primera vez. Esto es una condición normal causada por el calentamiento inicial de las partes internas y no volverá a ocurrir.

3. Para esconder los controles durante la operación, vuelva a colocar la rejilla en su posición original.

MANTENIMIENTO



a



b

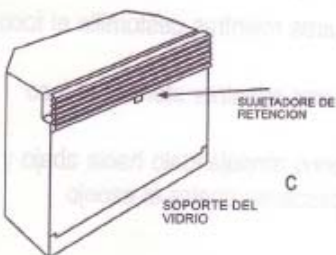

c

FIGURA 10 (a,b,c)

ADVERTENCIA

- Desconecte la energía antes de intentar cualquier mantenimiento o limpieza para reducir el riesgo de incendio, descarga eléctrica o daños a personas.

■ Cambio del foco de luz:

NOTA

- Deje pasar al menos 5 minutos para que se enfríen los focos de luz antes de tocar los focos para evitar quemaduras de la piel accidentales.

Los focos de luz necesitan cambiarse cuando note una sección oscura de la llama o cuando la claridad y detalle del tronco exterior desaparezca. Hay dos focos en la parte superior de la apertura que iluminan el juego de troncos exterior y cuatro focos bajo el juego de troncos que generan las llamas y brasas.

Herramientas requeridas: Destornillador de cabeza plana

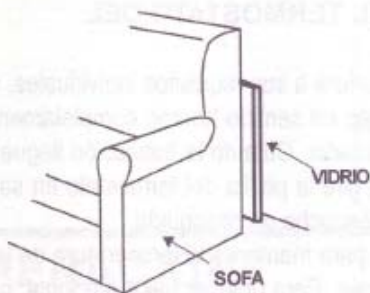

Un ejemplo de almacenamiento seguro.

FIGURA 11

•Para abrir el área de los focos de luz:

1. Retire la cubierta tirando derecho hacia adelante.
2. Sostenga el vidrio en su lugar mientras retira la sujetadore de retención como se observa en la FIGURA 10 (a, b, c).
3. Levante el vidrio hacia afuera y almacene en un lugar seguro FIGURA 11.

PRECAUCION

- Aunque el vidrio es de seguridad puede romperse si se golpea, impacta o cae. Debe tenerse cuidado cuando se maneje el vidrio.

Consejos útiles

Es una buena idea cambiar todas los focos de una vez si están cerca del final de su vida útil. El reemplazo colectivo reducirá el número de veces que deba abrir la unidad para cambiar focos.

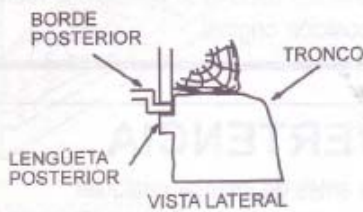

•Para cambiar los focos inferiores que generan las llamas y brasas:

Requisitos de los focos: 4 focos transparentes de estilo lámpara de lágrimas o candelabro con una capacidad nominal E-12 (pequeña), con base de portalámparas, de 60 vatios. Por ejemplo GE 60BC o Philips 60CTC.



FIGURA 12

PRECAUCION

- No exceda los 60 vatios por foco.

1. Levante el borde delantero del tronco hasta que pase las lengüetas delanteras. Tire hacia fuera hasta que la lengüetas posterior pase por la saliente posterior, luego levante hacia fuera. (FIGURA 12)
2. Examine los focos para determinar cuáles focos requieren cambiarse.
3. Sostenga el portalámparas mientras destornilla el foco. (FIGURA 13)
4. Sostenga el portalámparas mientras atornilla el foco nuevo.
5. Vuelva a colocar el tronco empujándolo hacia abajo y hacia dentro hasta que descansa contra el espejo. (FIGURA 12)

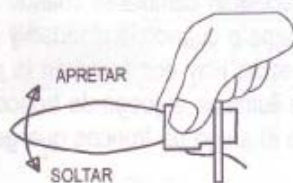

RETIRO Y CAMBIO FOCO MIENTRAS SE SOSTIENE EL PORTALAMPARA

FIGURA 13



FIGURA 14

•Para cambiar el foco de luz superior que ilumina el exterior del tronco:

Requisitos de los focos: Cantidad los focos estilo luz nocturna clara con una capacidad nominal E-12 (pequeña), con base de portalámparas. Favor de ver etiqueta adyacente al las luces superiores para confirmar el wataje correcto para su modelo.

PRECAUCION

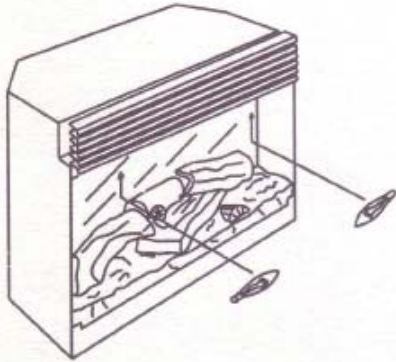
- No exceda los 15 vatios por foco.

1. Examine los focos para determinar si necesitan cambiarse. (FIGURE 14)
2. Sostenga el portalámpara mientras destornilla el foco. (FIGURA 13)
3. Sostenga el portalámpara mientras atornilla el foco nuevo.
4. Vuelva a colocar el ensamblaje del retén del portalámpara y reinstale los tornillos.

• Para reensamblar el área del foco

1. Vuelva a colocar el vidrio y sosténgalo en su lugar en la parte superior. (FIGURA 12)
2. Instale los sujetadores de retención para sostener el vidrio en su lugar. (FIGURA 10)

■ Limpieza del vidrio:

El vidrio se limpia en la fábrica durante la operación de ensamblaje. Durante el envío, instalación, manejo, etc. la superficie de vidrio puede acumular partículas de polvo; éstas pueden eliminarse sacudiendo ligeramente con un paño seco y limpio.

Para eliminar huellas digitales u otras marcas, el vidrio puede limpiarse con un paño húmedo usando un limpiavidrios doméstico de buena calidad. El vidrio debe secarse totalmente con un paño sin pelusa o una toalla de papel.

PRECAUCION

- No use limpiadores abrasivos sobre la superficie de vidrio ni rocíe líquidos directamente sobre ninguna superficie.

Consejos útiles

Espere hasta que sea el momento de cambiar focos para limpiar el interior de la superficie de vidrio.

INSTRUCCIONES DEL CONTROL REMOTO

1. Conecte la chimenea al enchufe situado en el lado del receptor.
2. Conecte el receptor al enchufe de la pared.
3. Instale de 9 voltios.

NOTA

- El interruptor principal de la chimenea debe de estar encendido (ON) antes de usar el control remoto.
- Los controles remotos de encendido/apagado funcionan hasta a 15,4m de distancia.
- Los controles remotos de encendido/apagado pueden ser usados para controlar la mayoría de los demás aparatos eléctricos incluyendo televisiones, estéreos y lámparas.

CUIDADO

- Para su uso en interiores secos solamente.
- Para su uso con dispositivos eléctricos con una carga de resistencia de 15 amp. o una carga inducida de 1/3 CV.
- Con CA de 120 voltios solamente.

GARANTÍA LIMITADA DE DOS AÑOS

Productos para los cuales esta garantía limitada aplica

Esta garantía limitada se aplica para los siguientes modelos de sus recientemente adquirido aparatos eléctricos Dimplex: **EWM-COPPER, EWM-SS-BLK, EWM-SS, EDS7001F, 6901180100, DFP6511O, DFP6511W, DFP6744O, DFB5015, EF2602, EF2604, EMP-BK-200-O, EMP-BK-200-M, EMP-100-O, EMP-100-W, DMP-2201-LO, EMP-KS200-O, EMP-KS300-M, DMP2000CC, DMP2000CB, EWMC-CC-SS, SF5601, SF2603, BF33ST, BF33DX, BF39ST, BF39DX, BF392SD, BF45ST, BF45DX, HBI39ST, HBI39DX, HBI45ST, HBI45DX, BF5000NT, BF3600, SMP-100-W, SMP-100-O, SMP-BK200-O, SMP-BK200-M, SMP-252C-O, SMP-252C-W, SMP-KS200-O, SMP-KS300-O, SMP-KS300-M** y para sus recientemente adquiridos contornos (mantos) y adornos para chimeneas Dimplex. Esta garantía limitada aplica solamente para las compras hechas en cualquier provincia de Canadá *excepto para* el Territorio de Yukon, Nunavut, o los Territorios del Noroeste o en cualquier de los 50 Estados de los EE.UU. (y el Distrito de Columbia) *excepto para* Hawai y Alaska. Esta garantía limitada se aplica solamente al comprador original del producto y no es transferible.

Productos excluidos de esta garantía limitada

Las bombillas no son cubiertas por esta garantía limitada y son la sola responsabilidad del propietario/ comprador. Los productos comprados en el Territorio de Yukon, Nunavut, Territorios del Noroeste, Hawai, o Alaska no son cubiertos por esta garantía limitada. Los productos comprados en estos Estados, provincias, o territorios son vendidos TAL CUAL sin garantía o condición ninguna (incluyendo, sin ninguna limitación, cualquier garantía implicada o condiciones de mercadeo o disposición para un propósito particular) y el riesgo completo referente a la calidad y rendimiento de los productos es asumido por el comprador, y en el caso de un defecto el comprador asume el costo completo de todos servicios necesarios o reparaciones.

Qué es lo que esta garantía limitada cubre y por cuanto tiempo

Los productos cubiertos por esta garantía limitada han sido probados e inspeccionados antes del envío y, sujetos a los requerimientos de esta garantía, Dimplex garantiza que dichos productos están libres de defectos de material y mano de obra por un periodo de 2 años a partir de la fecha de la primera compra de tal producto.

Los contornos (mantos) y adornos para chimeneas Dimplex cubiertos por esta garantía limitada han sido probados e inspeccionados antes del envío y, sujetos a los requerimientos de esta garantía, Dimplex garantiza que dichos productos están libres de defectos de material y mano de obra por un periodo de 1 año a partir de la fecha de la primera compra de tal producto.

La garantía limitada por un periodo de 2 años para productos otros que contornos (mantos) y adornos de chimenea y la garantía limitada por un periodo de 1 año para contornos (mantos) y adornos de chimenea también se aplica a cualquier garantía implicada que pueda existir bajo la ley aplicable. Algunas jurisdicciones no permiten limitaciones a la duración del tiempo de una garantía implicada, así que la limitación arriba mencionada puede no aplicarse al comprador.

Qué es lo que esta garantía limitada no cubre

Esta garantía limitada no se aplica a productos que han sido reparados (excepto por Dimplex o por sus representantes de servicio autorizados) o alterados de cualquier forma.

Adicionalmente esta garantía tampoco se aplica para defectos que resulten de mal uso, abuso, accidente, negligencia, instalación incorrecta, mantenimiento o manejo inadecuado, o la utilización con una fuente de energía incorrecta.

Qué es lo que usted debe hacer para obtener el servicio bajo esta garantía limitada

Los defectos deben ser dirigidos a la atención del Servicio Técnico de Dimplex contactando a Dimplex al 1-888-DIMPLEX (1-888-346-7539), o 1367 Industrial Road, Cambridge, Ontario, Canada N1R 7G8. Por favor tenga la prueba de la compra y los números de catálogo, de modelo y de producto cuando llame. El servicio de garantía limitada requiere una prueba de la compra del producto.

Qué es lo que Dimplex hará en caso de un defecto

En el caso en que un producto o parte cubierto por esta garantía limitada sea probado que es defectuoso en el material o mano de obra durante (i) el periodo de 2 años de la garantía limitada para productos otros que contornos (mantos) y adornos de chimenea, y (ii) el periodo de 1 año de la garantía limitada para contornos (mantos) y adornos de chimenea, usted tiene los siguientes derechos:

- Dimplex a su sola discreción ya sea reparará o reemplazará dicho producto o parte sin cargo. Si Dimplex es incapaz de reparar o reemplazar dicho producto o parte, o si la reparación o reemplazo no es comercialmente aplicable o no puede ser hecha a tiempo, Dimplex puede, en lugar de reparar o reemplazar, escoger de rembolsar el precio de compra para dicho producto o parte.
- El servicio de garantía limitada será llevado a cabo solamente por los distribuidores o agentes de servicio autorizados por Dimplex para proporcionar dicho servicio.
- **Para productos otros que contornos (mantos) y adornos de chimenea**, esta garantía limitada de 2 años da derecho al comprador para los servicios de garantía en el lugar o a domicilio. Por consiguiente, Dimplex será responsable por la mano de obra y transporte asociados con la reparación o reemplazo de la parte o producto con excepción de lo siguiente: (i) algunos cargos pueden ser ocasionados por el viaje al lugar del comprador donde el producto está localizado si éste se encuentra más allá de 30 millas (48 Km.) de la estación de servicio más cerca del distribuidor Dimplex o agente de servicio; y (ii) el comprador es el único responsable para proveer amplio acceso a todas las partes funcionales del producto.
- **Para contornos (mantos) y adornos**, está garantía limitada de 1 año no da derecho al comprador a los servicios de garantía en el lugar o a domicilio. El comprador será responsable por la remoción y transporte de los contornos (mantos) y adornos (y cualquier parte o producto reemplazado o reparado) hacia o desde el lugar de venta de los distribuidores autorizados o agentes de servicio. Los servicios en el lugar o a domicilio para contornos (mantos) y adornos pueden ser realizados bajo solicitud específica del comprador y con cargo a las tarifas fijadas por Dimplex para tales servicios. Dimplex no será responsable por, y los servicios de la garantía limitada no incluirán, ningún gasto incurrido en la instalación o remoción de los contornos (mantos) y adornos (o cualquier reemplazo de parte o producto) o cualquier costo de mano de obra o transporte. Tales costos serán responsabilidad del comprador.

De qué los distribuidores y agentes de servicio Dimplex no son tampoco responsables:

EN NINGÚN CASO DIMPLEX, O SUS DIRECTORES, FUNCIONARIOS, O AGENTES, SERÁ RESPONSABLE CON EL COMPRADOR O CUALQUIERA TERCERA PARTE, YA SEA EN CONTRATO O NO, SIN RAZÓN, O BAJO CUALQUIER OTRA BASE, POR CUALQUIER PERDIDA, EXCEPCIONAL, PUNITIVA, EJEMPLAR, CONSECUENCIAL, O INCIDENTAL, COSTO, O DAÑO SURGIDO DE O EN CONEXIÓN CON LA VENTA, MANTENIMIENTO, USO, O IMPOSIBILIDAD DE USAR EL PRODUCTO, AUNQUE DIMPLEX O SUS DIRECTORES, FUNCIONARIOS, O AGENTES HAYAN SIDO AVISADOS DE LA POSIBILIDAD DE TALES PERDIDAS, COSTOS O DAÑOS, O SI TALES PERDIDAS, COSTOS, O DAÑOS SON PREVISIBLES. EN NINGÚN CASO DIMPLEX, O SUS FUNCIONARIOS, DIRECTORES, O AGENTES SERÁN RESPONSABLES POR NINGUNA PERDIDA DIRECTA, COSTOS, O DAÑOS QUE EXCEDAN EL PRECIO DE COMPRA DEL PRODUCTO.

ALGUNAS JURISDICCIONES NO PERMITEN LA EXCLUSIÓN O LIMITACIÓN DE DAÑOS INCIDENTALES O CONSECUENCIALES, ASÍ QUE LA LIMITACIÓN O EXCLUSIÓN ARRIBA MENCIONADA PUEDE NO APLICARSE AL COMPRADOR.

Cómo se aplica la ley Provincial o Estatal

Esta garantía limitada le da derechos legales específicos, y usted podría tener también otros derechos los cuales pueden variar de jurisdicción a jurisdicción. Las disposiciones de las Naciones Unidas en Contratos para la Venta de Bienes no se aplicarán para esta garantía limitada o la venta de productos cubiertos por esta garantía limitada.

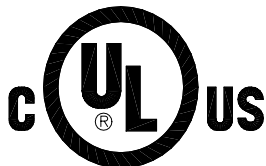

1-888-DIMPLEX
1-888-346-7539

Dimplex®

1367 Industrial Road
Cambridge, Ontario
Canada, N1R 7G8