

**INSTRUCTION MANUAL ENCLOSED
MANUEL D'INSTRUCTION À L'INTÉRIEUR
MANUAL DE INSTRUCCIONES ADJUNTO**

STOP

ATTENTION

STOP

**IF YOU HAVE ANY PROBLEMS OR QUESTIONS, EMAIL
OR CALL CUSTOMER SERVICE BEFORE YOU RETURN
THIS PRODUCT TO THE STORE WHERE IT WAS PURCHASED.**

For Customer Service: email: parts@twinstarhome.com
in English Call: 866-661-1218
in Spanish Call: 866-661-1218
in French Call: 866-374-9203

PARE

ATENCIÓN

PARE

**SI TIENE ALGÚN PROBLEMA O PREGUNTAS,
ENVÍE UN MENSAJE DE CORREO ELECTRÓNICO O LLAME AL SERVICIO
DE ATENCIÓN AL CLIENTE ANTES DE DEVOLVER
ESTE PRODUCTO A LA TIENDA EN LA QUE LO COMPRÓ.**

Servicio de atención al cliente: Correo electrónico: parts@twinstarhome.com
Línea para llamadas en inglés: 866-661-1218
Línea para llamadas en español: 866-661-1218
Línea para llamadas en francés: 866-374-9203

ARRÊT

ATTENTION

ARRÊT

**SI VOUS AVEZ DES PROBLÈMES OU QUESTIONS,
ENVOYEZ UN COURRIEL AU SERVICE À LA CLIENTÈLE OU APPELEZ LE
SERVICE À LA CLIENTÈLE AVANT DE RETOURNER
CE PRODUIT OÙ VOUS L'AVEZ ACHETÉ.**

Pour le service à la clientèle : courriel : parts@twinstarhome.com
pour le service en anglais, composez le 866-661-1218
pour le service en espagnol, composez le 866-661-1218
pour le service en français, composez le 866-374-9203

**INSTRUCTION MANUAL ENCLOSED
MANUEL D'INSTRUCTION À L'INTÉRIEUR
MANUAL DE INSTRUCCIONES ADJUNTO**

WOOD FIREPLACE MANTEL

28WM0913

WOOD MANTEL ASSEMBLY INSTRUCTIONS

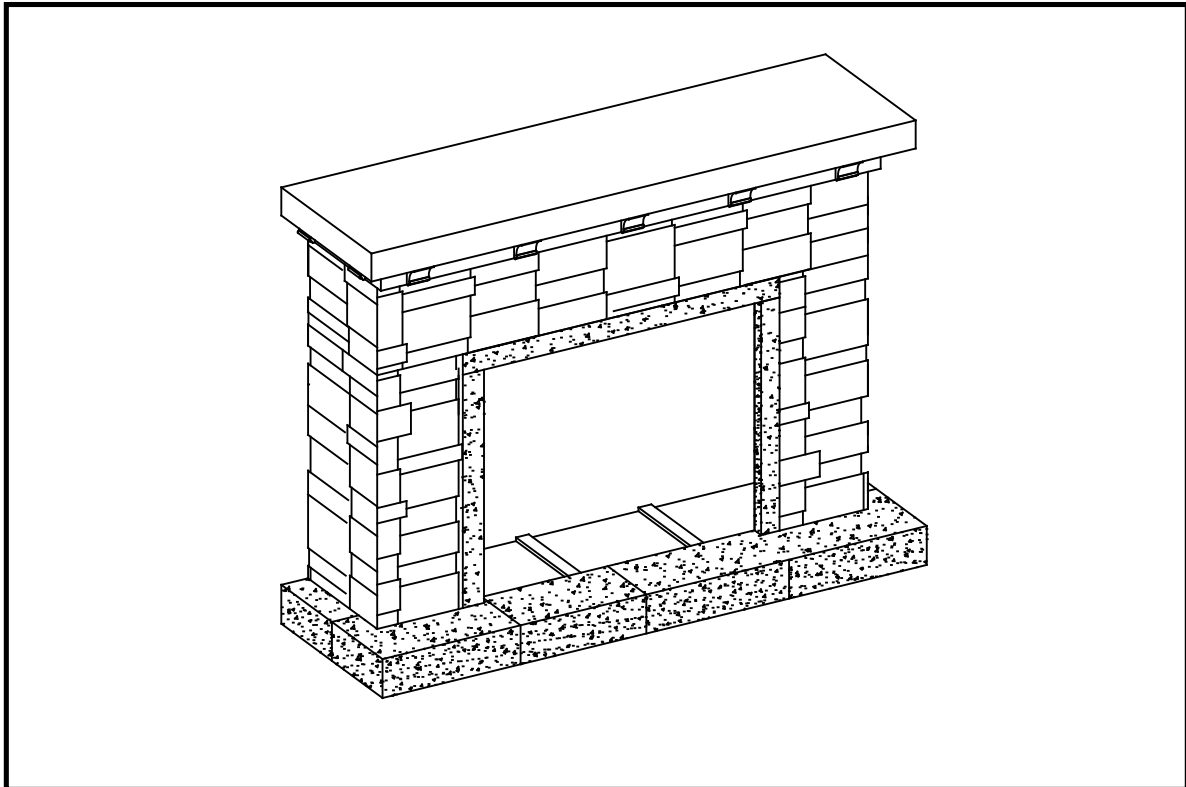

PARTS LIST		
Part	Description	Quantity
PARTS		
A	Hearth/Base	1
B	Left Side Panel	1
C	Right Side Panel	1
D	Center Top Panel	1
E	Top Frame	1
G	Mantel/Top	1
HARDWARE		
L1	Bolt 1/4" x 1"	6
L2	Bolt 1/4" x 3/8"	14
M	Washer	20
N	Connection Plate	6
O	Allen Key	1
Q	Screw	6

Twin-Star International, Inc.
Delray Beach, FL 33445

Made in China
Printed in China

For Customer Service:

E-mail: parts@twinstarhome.com
In English call: 866-661-1218
In French call: 866-374-9203
In Spanish call: 866-661-1218

ATTENTION

ALSO Requires - Electric
Fireplace Insert with Heater

PLEASE READ AND FOLLOW ALL SAFETY TIPS

GETTING STARTED

1. Before assembly, CAREFULLY use scissors or utility knife to cut and unwrap all parts. Make sure you do not discard the hardware.
2. Make sure that you have all the parts listed. If you are missing any parts please email Customer Service: parts@twinstarhome.com or call 1-866-661-1218 in English, 1-866-374-9203 in French or 1-866-661-1218 in Spanish. Please identify the parts you need and model number. Make sure to include your name and address.



CAUTION:

DO NOT MOVE MANTEL OR INSERT WHILE PLUGGED INTO POWER SUPPLY.

HELPFUL HINTS

- All steps must be handled with a minimum of 2 adults.
- Attach the fireplace insert to the completed wood mantel last. INSTALL INSERT IN FROM THE BACK OF THE FIREPLACE SO AS NOT TO SCRATCH THE HEARTH/BASE.
- Use care in assembling your new fireplace, take your time and use the hardware provided and a quality Phillips head screwdriver. NEVER OVER TIGHTEN BOLTS.
- Do not sit on any part of the mantel.

CARE & CLEANING

1. Dust your fireplace regularly with a soft non-lint producing cloth or household dusting product.

For a complete tight fit every bolt should have a flat washer.

All panels are labeled Left and Right as viewed from the front of unit.

1. Locate Hearth/Base (A) and set out finished side up on the floor.
2. Attach the Connection Plate (N) to the Left Side Panel (B), then screw Bolt (L2) into Flat Washer (M) with Allen Key (O) through the pre-drilled holes. Attach the Left Side Panel to Hearth/Base. Line-up the holes in the connection plate with the holes in the Hearth/Base, screw Bolt(L1) into Flat Washer (M) with Allen Key (O) to tighten. Make sure the Bolts (L1, L2) are placed in the pre-drilled holes. And repeat for the opposite side.

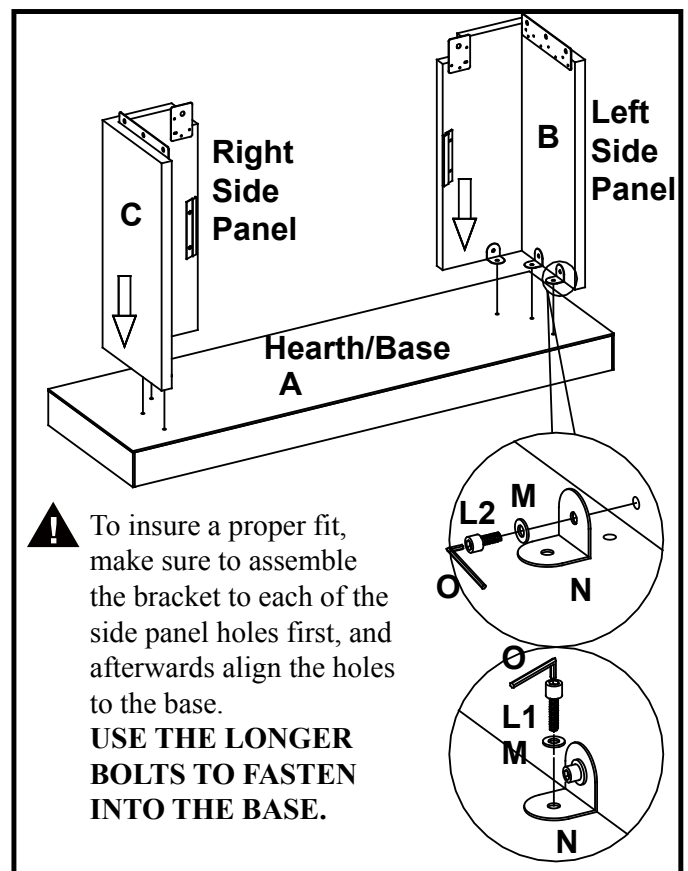

3. Insert Center Top Panel (D) in bottom the side panel assembly, screw Bolt (L2) into Flat Washer (M) with Allen Key (O) through the brackets as shown in the diagram.

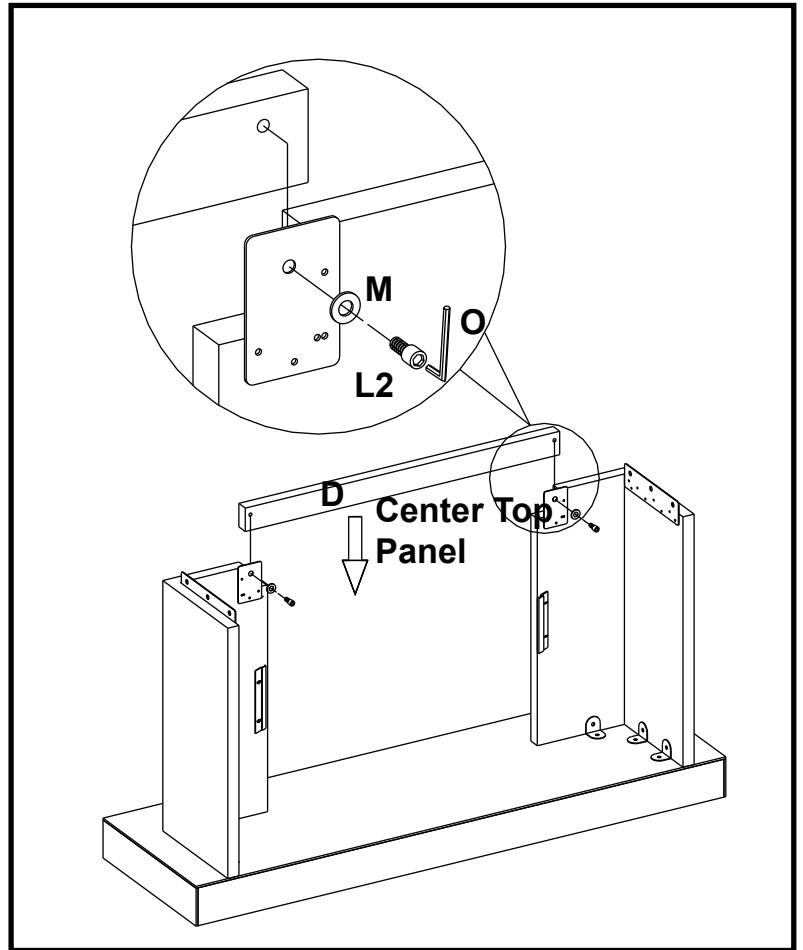

NOTE THAT THIS STEP REQUIRE TWO PEOPLE MINIMUM.

4. Attach Top Frame (E) to the completed assembly from step 3. From the inside, screw Bolt (L2) into Flat Washer (M) with Allen Key (O) through the pre-drilled holes to tighten.

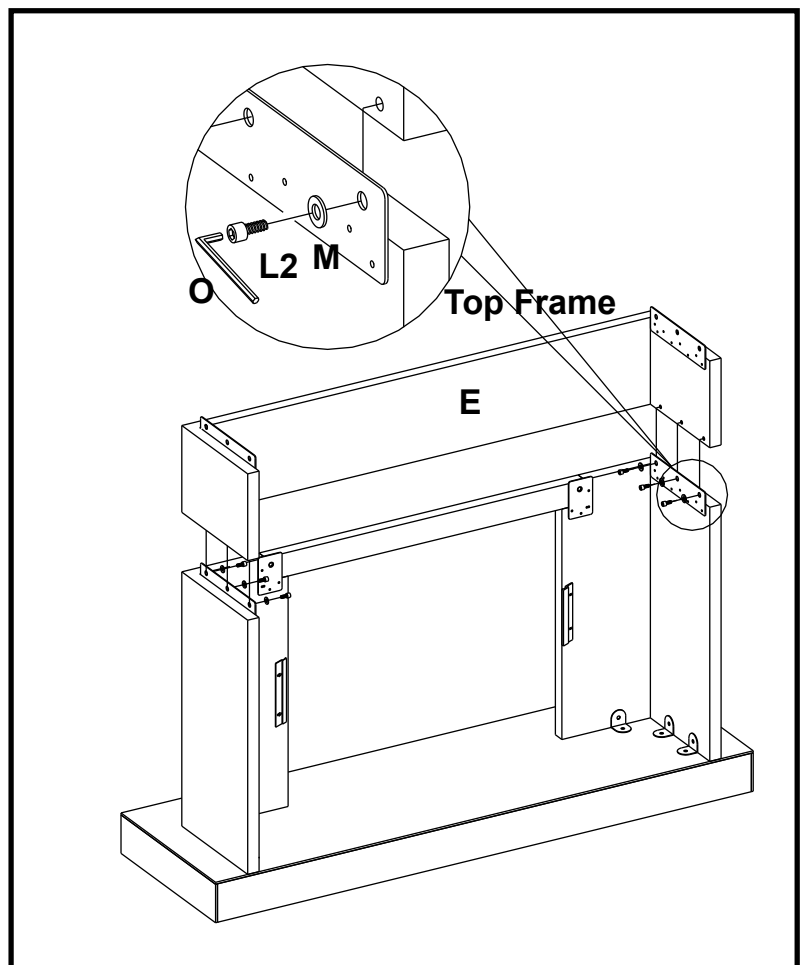

5. Locate Mantel/Top (G) and lay finished side up on top of completed assembly. From the inside, attach the Mantel using Screw (Q) through the pre-drilled holes.
6. Remove the two mounting brackets attached to the back of the Left and Right Front panels. Set aside with the wood screws.

PLEASE READ ALL “ELECTRIC FIREPLACE INSERT” INSTRUCTIONS PRIOR TO INSTALLING ELECTRIC INSERT IN YOUR COMPLETED FIREPLACE MANTEL. INSTALL THE INSERT IN YOUR FIREPLACE CLOSE TO ITS FINAL POSITION.

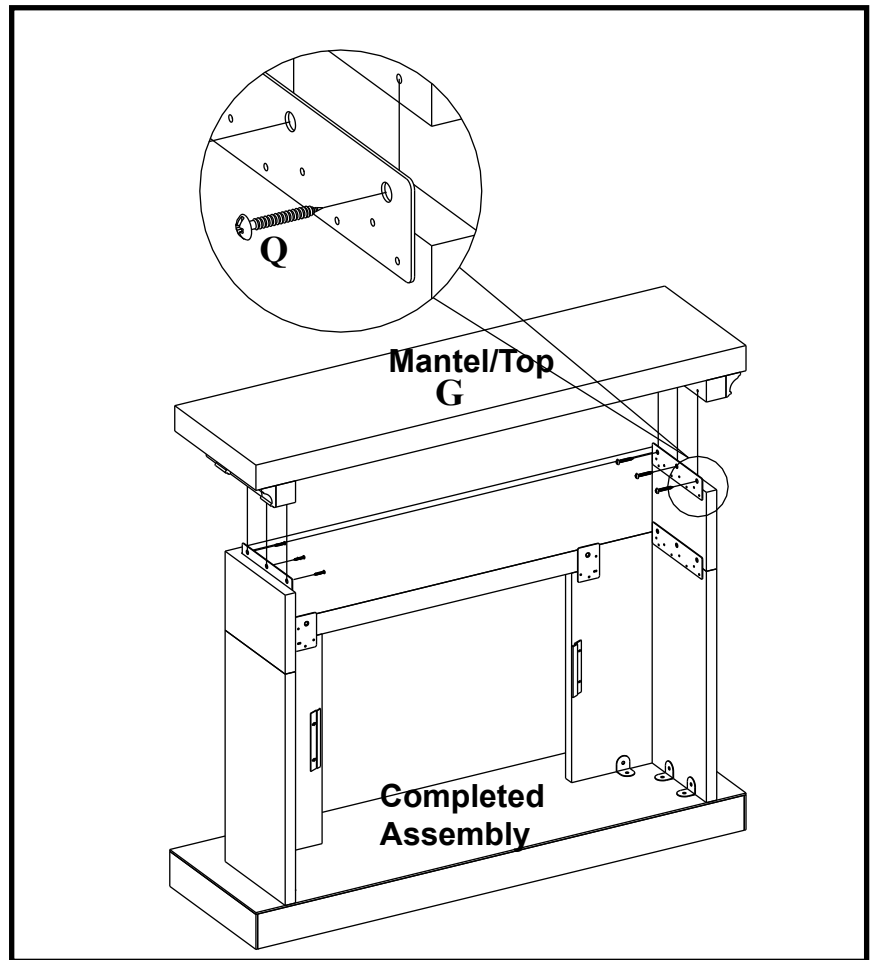

7. Lift insert carefully into the back of the unit and center in the insert opening. Do not drag insert across Hearth/Base (A) as it may scratch your unit.
8. Install the mounting brackets to hold insert flush against the inside of the mantel front panel.

MOVE YOUR COMPLETED UNIT ONLY SHORT DISTANCES. MOVE COMPLETED UNIT WITH GREAT CARE. IT TAKES TWO PEOPLE TO MOVE COMPLETED UNIT INTO ITS FINAL POSITION.

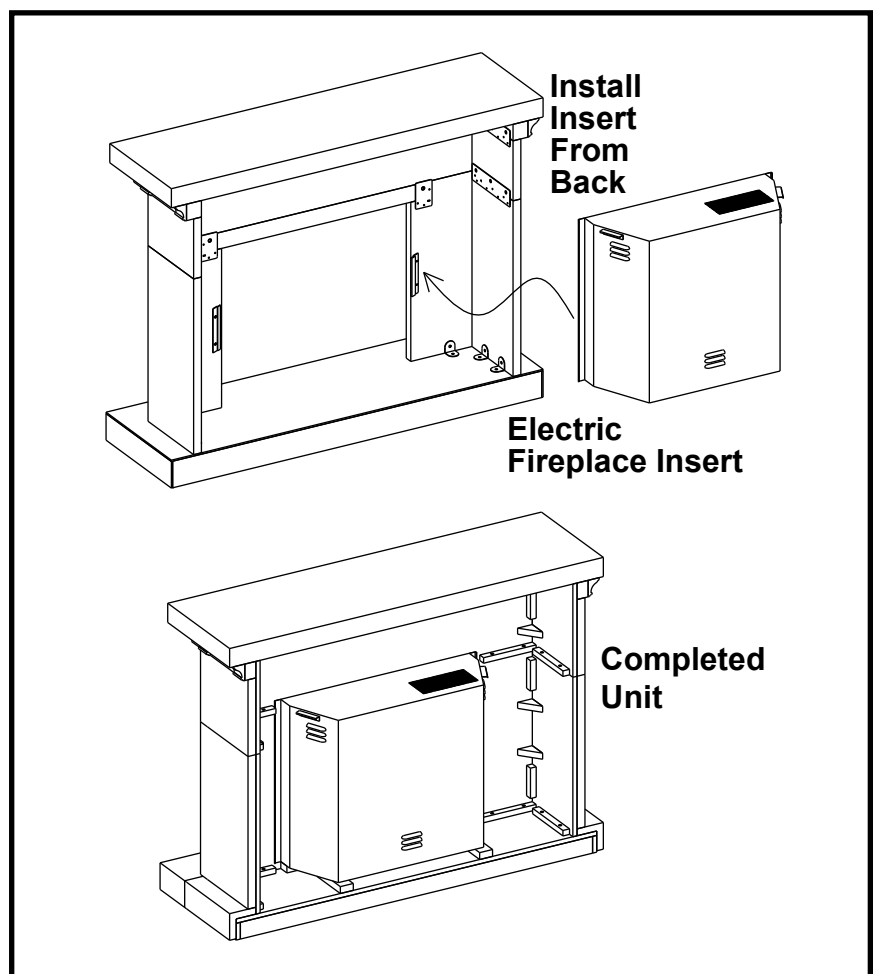

9. We have included two Tipping Restraints for this unit. You must install this hardware to prevent accidents or injuries. When properly installed, this restraint can provide protection against unexpected tipping of the Unit due to small tremors, bumps or climbing. We strongly recommend mounting this hardware to a wall stud and your Unit.

Warning: You must install the Tipping Restraint Hardware to help prevent any accidents or damage to the unit.

Twin-Star International, Inc.
Delray Beach, FL 33445
In English: 1-866-661-1218
In French: 1-866-374-9203
In Spanish: 1-866-661-1218

Model# 28WM0913
Made in China
Printed in China

© 2010, Twin-Star International, Inc.

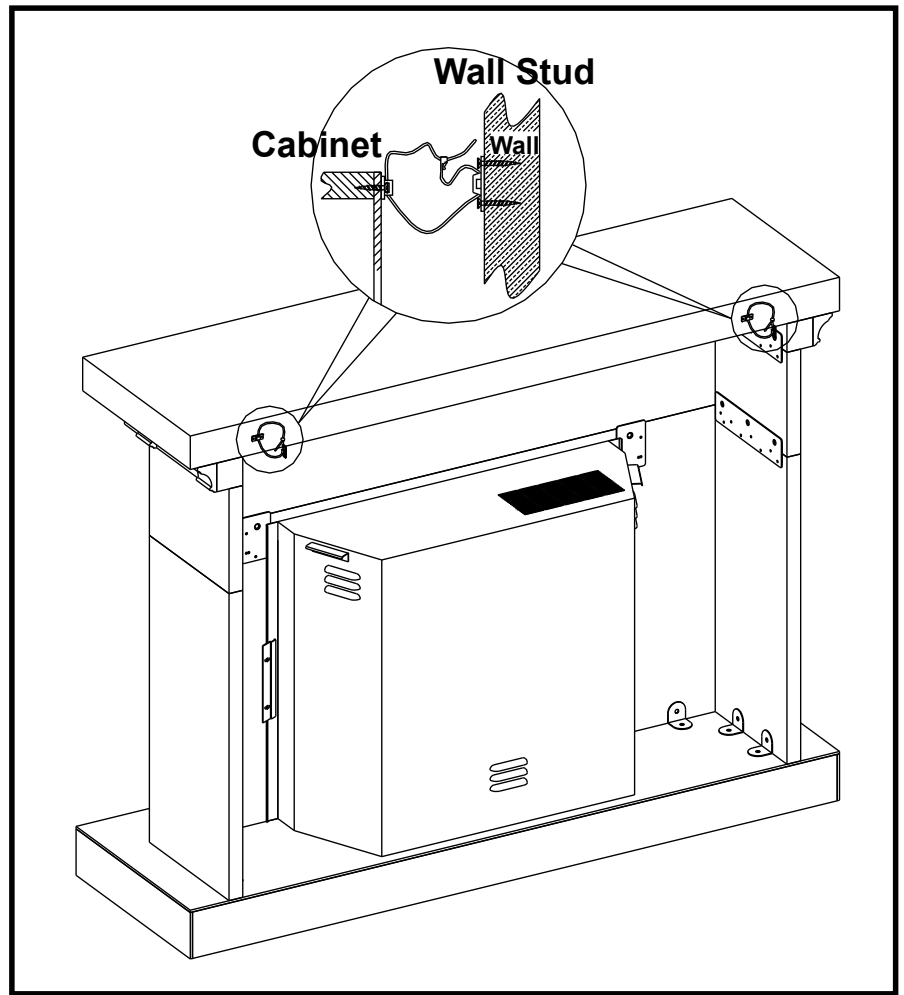

CHIMENEA CON REPISA DECORATIVA DE MADERA

28WM0913

INSTRUCCIONES PARA EL MONTAJE DE LA REPISA DECORATIVA DE MADERA

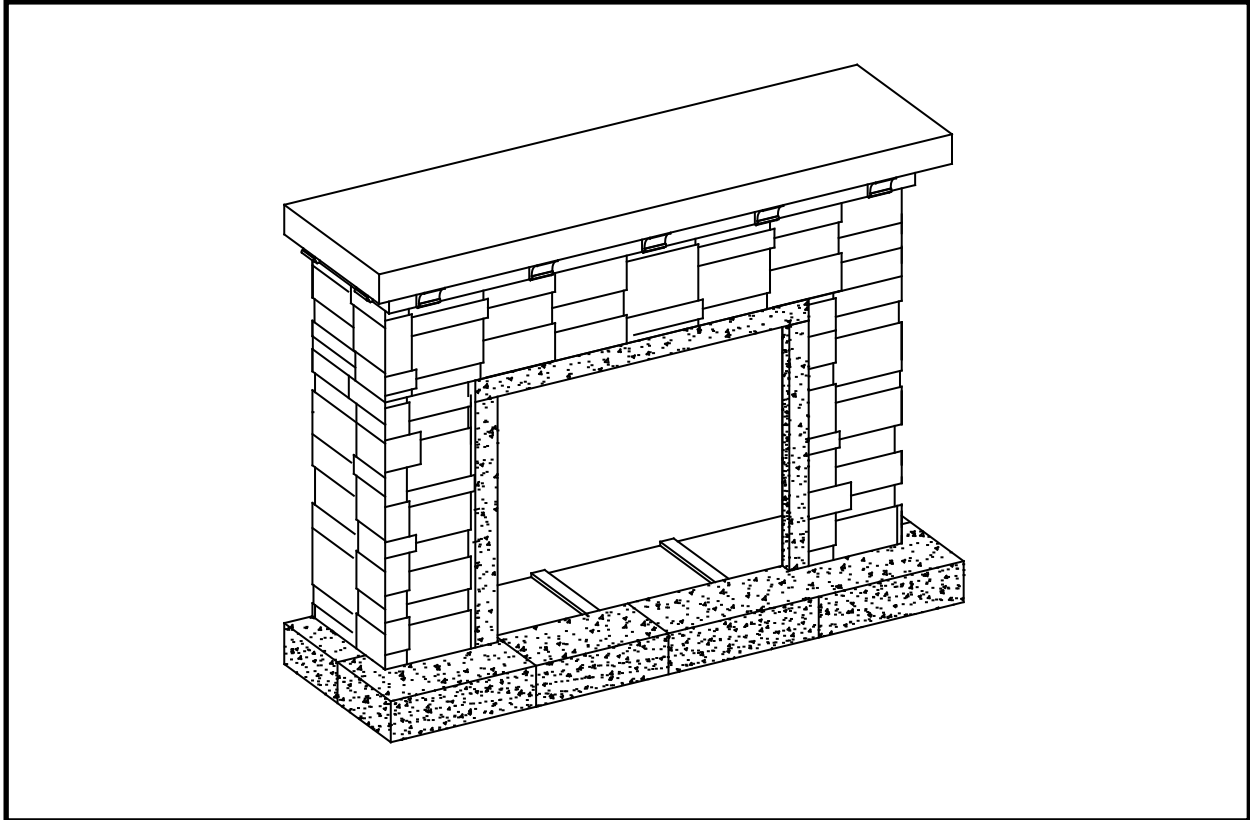

LISTA DE PIEZAS

Pieza	Descripción	Cantidad
PIEZAS		
A	Base Del Hogar	1
B	Panel Lateral Izquierdo	1
C	Panel Lateral Derecho	1
D	Panel Superior Central	1
E	Marco Superior	1
G	Repisa/Parte Superior	1
ELEMENTOS PARA EL MONTAJE		
L1	Tornillo De 1/4" X 1"	6
L2	Tornillo De 1/4" X 3/8"	14
M	Arandela Plana	20
N	Placa De Conexión	6
O	Llave Allen	1
Q	Tornillos	6

Twin-Star International, Inc.
Delray Beach, FL 33445

Fabricado en China
Impreso en China

Servicio de atención al cliente:

Correo electrónico: parts@twinstarhome.com
Línea para llamadas en inglés: 866-661-1218
Línea para llamadas en francés: 866-374-9203
Línea para llamadas en español: 866-661-1218

ATENCIÓN

Necesitará, Además, El
Hogar Eléctrico Con Calentador

LEA TODOS LOS CONSEJOS PRÁCTICOS DE SEGURIDAD

COMIENZO

1. Antes de comenzar con el montaje, utilice las tijeras o una navaja para cortar el envoltorio **CON MUCHO CUIDADO** y, a continuación, extraiga todas las piezas. Tenga cuidado de no arrojar los elementos que utilizará en el montaje de la unidad.
2. Controle que estén todas las piezas de la lista. Si le falta alguna pieza, envíe un mensaje de correo electrónico o llame a Servicios de atención al cliente: Parts@twinstarhome.com, o llame al: (línea en inglés) 1-866-661-1218; (línea en francés) 1-866-374-9203; (línea en español) 1-866-661-1218. Describa las piezas que necesita y el número del modelo. No se olvide de colocar su nombre y dirección.



PRECAUCIÓN:

NO MUEVA LA REPISA NI EL HOGAR MIENTRAS ESTÁN CONECTADOS AL SUMINISTRO DE ENERGÍA.

CONSEJOS PRÁCTICOS

- Para realizar algunos pasos, le recomendamos que solicite ayuda a personas adultas.
- Coloque el hogar eléctrico una vez que haya terminado de montar la repisa decorativa de madera. **INSTALE EL HOGAR ELÉCTRICO DESDE LA PARTE POSTERIOR DE LA CHIMENEA A FIN DE EVITAR QUE SE DAÑE LA BASE DEL HOGAR.**
- Tómese el tiempo necesario para armar la chimenea, hágalo con cuidado, y utilice los elementos de montaje provistos así como un destornillador Phillips de buena calidad. **LE RECOMENDAMOS QUE NO AJUSTE DEMASIADO LOS TORNILLOS.**
- No se sienta sobre ninguna parte la repisa de la chimenea.

CUIDADO Y LIMPIEZA

1. Quite el polvo de la chimenea de forma regular con un paño suave que no deje pelusa, o bien utilice un producto de limpieza.

A fin de que los tornillos queden debidamente ajustados, deberá colocarles una arande la plana.

Si observa la parte delantera de los paneles, comprobará que en los lados se indica Izquierda (Left) y Derecha (Right).

1. Tome la Base Del Hogar (A) y colóquela sobre el piso con la parte terminada hacia arriba.
2. Sujete la Placa De Conexión (N) al Panel Lateral Izquierdo (B), ajuste el Tornillo (L2) a la Arandela Plana (M) con una Llave Allen (O) a través de los orificios previamente perforados. Sujete el panel lateral izquierdo a la base del hogar. Alinee los orificios de la placa de conexión con los orificios de la base del hogar, ajuste el Tornillo (L1) a la Arandela Plana (M) con una Llave Allen (O) para que quede firme. Asegúrese de que los Tornillos (L1, L2) estén colocados en los orificios previamente perforados. Repita los mismos pasos para el otro lateral.
Repita los mismos pasos para el otro lado.

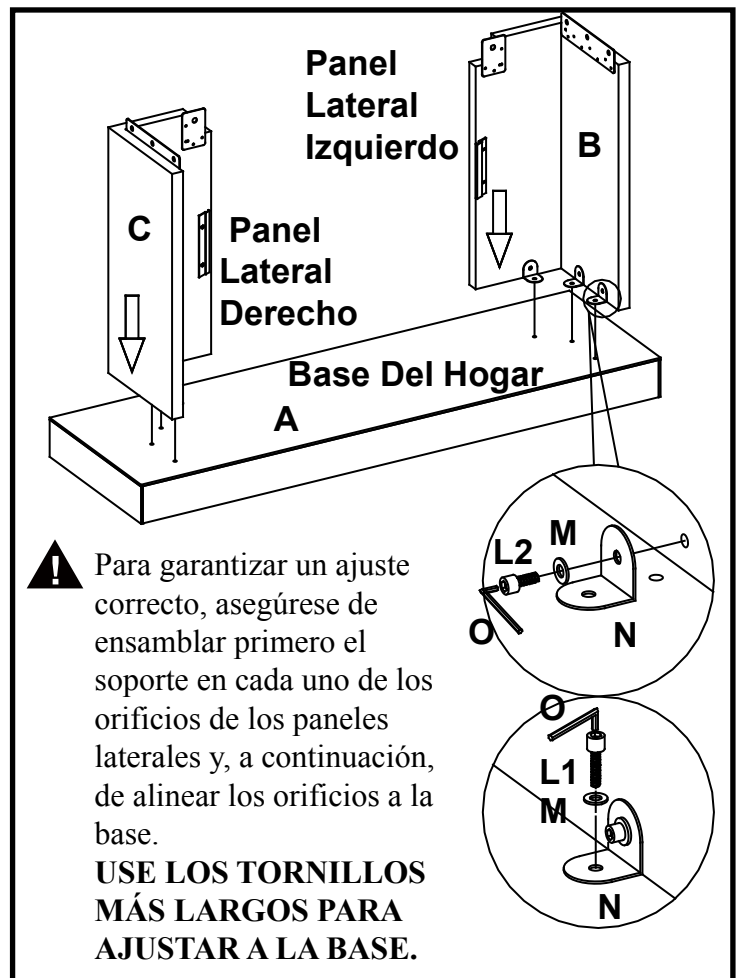

3. Inserte el Panel Superior Central (D) en la parte inferior del conjunto de paneles laterales, ajuste el Tornillo (L2) a la Arandela Plana (M) con una Llave Allen (O) a través de los soportes, como se muestra en el diagrama.

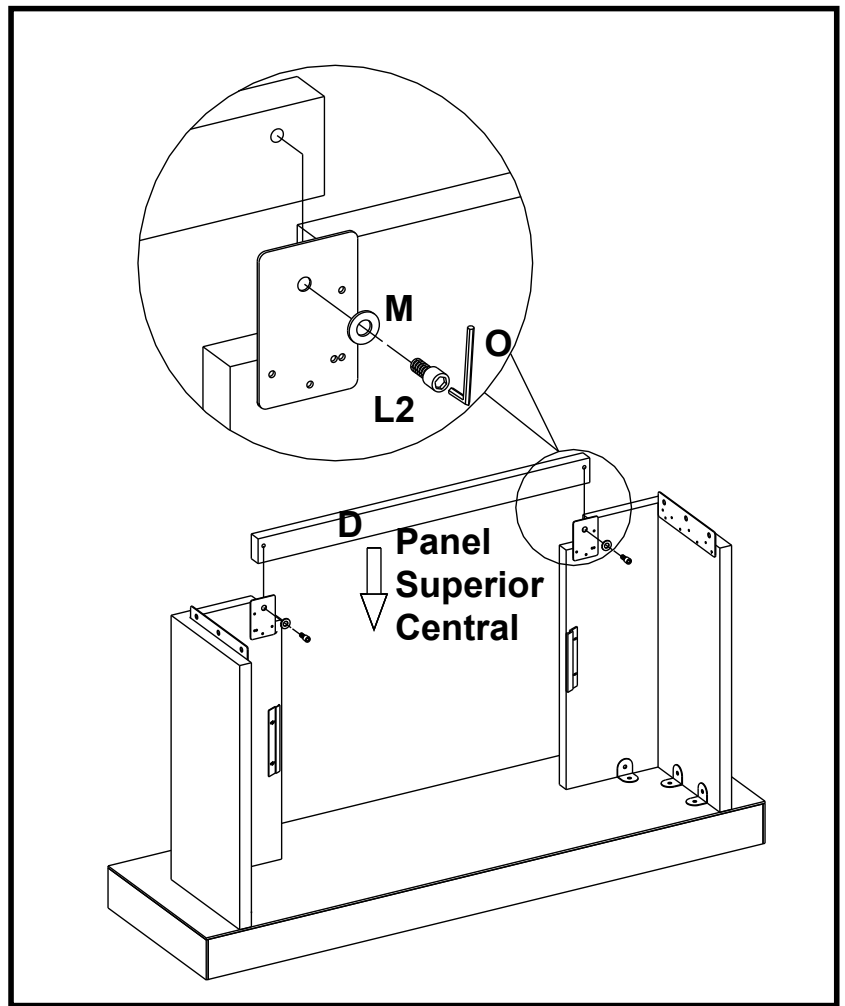

OBSERVE QUE, PARA ESTE PASO, SE NECESITAN DOS PERSONAS COMO MÍNIMO.

4. Sujete el Marco Superior (E) al conjunto armado en el paso 3. Desde el interior, ajuste el Tornillo (L2) a la Arandela Plana (M) con una Llave Allen (O) a través de los orificios previamente perforados para que quede firme.

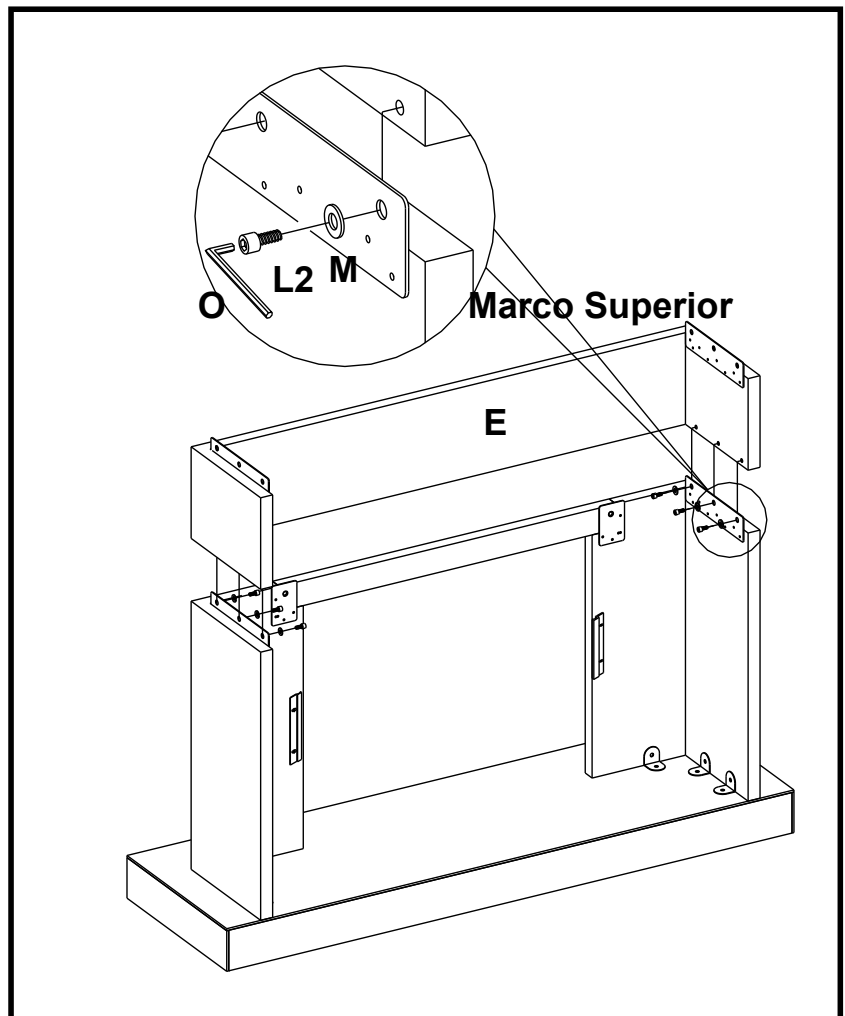

5. Tome la Repisa/Parte Superior (G) y colóquela con el lado acabado hacia arriba sobre el conjunto armado. Desde el interior, sujete la repisa colocando los Tornillos (Q) a través de los orificios previamente perforados.
6. Quite los dos soportes de montaje fijados en la parte trasera de los paneles izquierdo y derecho. Coloque a un lado los tornillos para madera.

LEA ATENTAMENTE TODAS LAS INSTRUCCIONES DEL “HOGAR ELÉCTRICO” ANTES DE SU INSTALACIÓN EN LA CHIMENEA DECORATIVA. UBIQUE EL HOGAR ELÉCTRICO EN LA POSICIÓN DEFINITIVA DENTRO DE LA CHIMENEA.

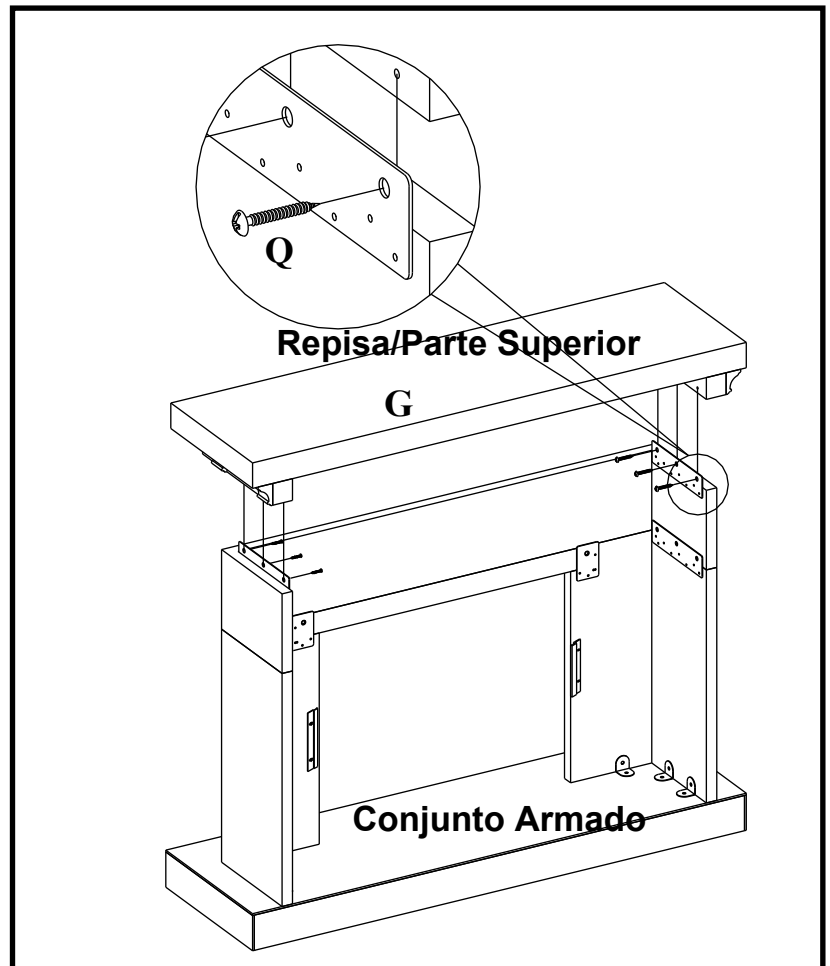

7. Levante el hogar cuidadosamente, colóquelo en la parte posterior de la unidad y céntralo en la abertura de la chimenea. No empuje el hogar desde su Base dado que la unidad se puede dañar.
8. Coloque los soportes de montaje de modo que el hogar se encuentre nivelado con respecto a la parte interior del panel frontal de la repisa.

MUEVA LA UNIDAD COMPLETA SÓLO EN DISTANCIAS CORTAS. MUEVA LA UNIDAD COMPLETA CON MUCHO CUIDADO. SE NECESITAN DOS PERSONAS PARA DESPLAZAR LA UNIDAD COMPLETA AL LUGAR DEFINITIVO QUE VA A OCUPAR.

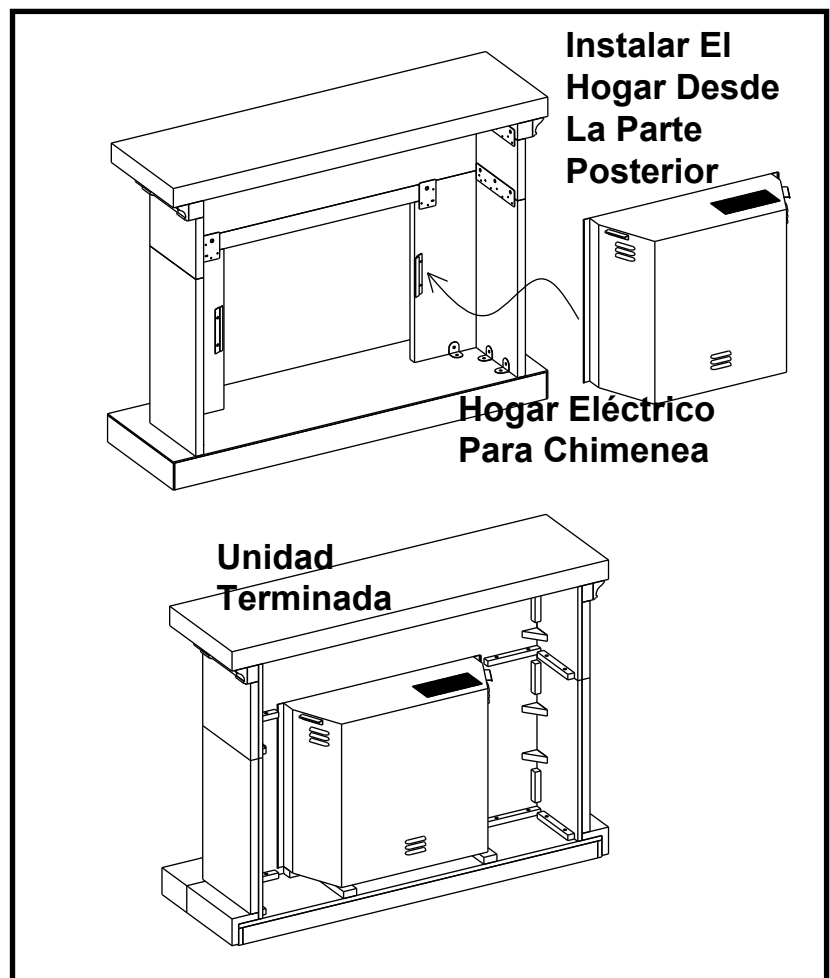

9. Hemos incluido dos Herrajes contra Caídas para esta unidad. Debe instalar estos herrajes para evitar accidentes o lesiones. Cuando se los instala correctamente, brindan protección contra la caída inesperada del gabinete debido a temblores leves, o a que alguien choque la unidad o se trepe a ella. Recomendamos montar estos herrajes a un taco de pared y a la Unidad.

Advertencia: Debe instalar el Herraje contra Caídas para evitar accidentes o que se dañe la unidad.

Twin-Star International, Inc.
Delray Beach, FL 33445
Línea para llamadas en inglés: 866-661-1218
Línea para llamadas en francés: 866-374-9203
Línea para llamadas en español: 866-661-1218

Modelo N° 28WM0913
Fabricado en China
Impreso en China

© 2010, Twin-Star International, Inc.

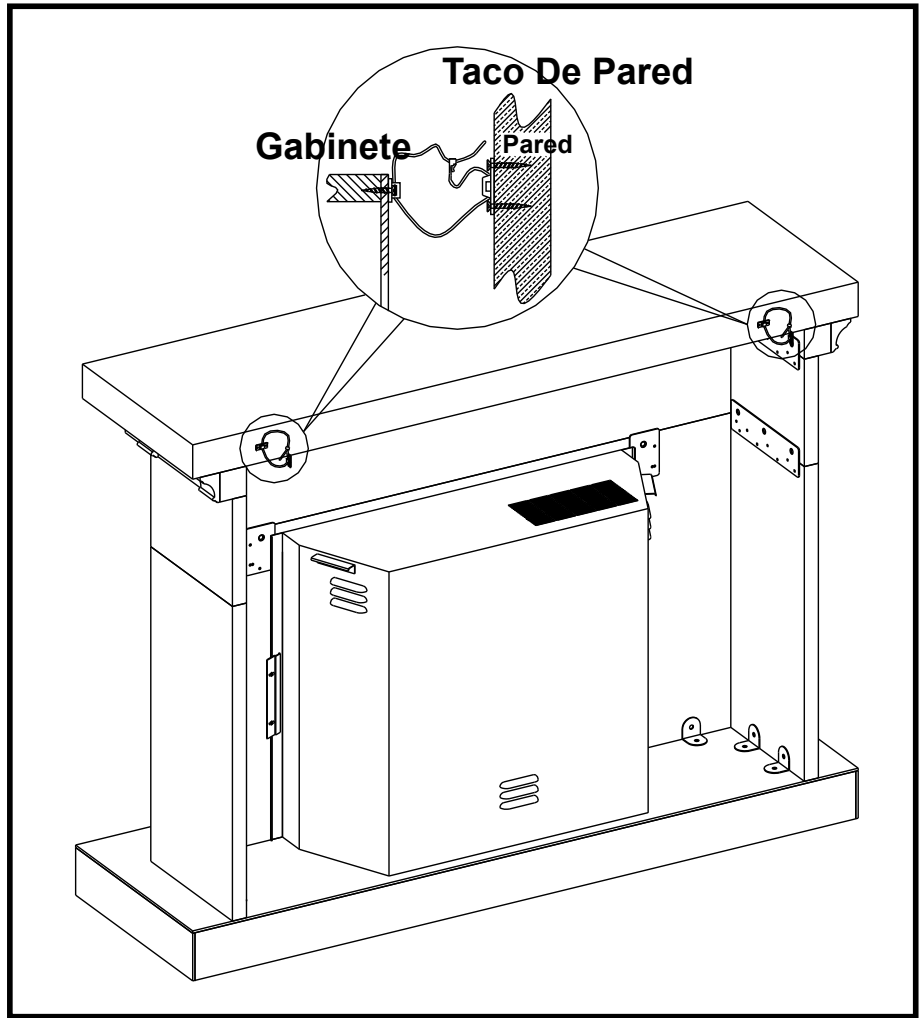

MANTEAU DE FOYER EN BOIS

28WM0913

INSTRUCTIONS D'ASSEMBLAGE POUR LE MANTEAU EN BOIS

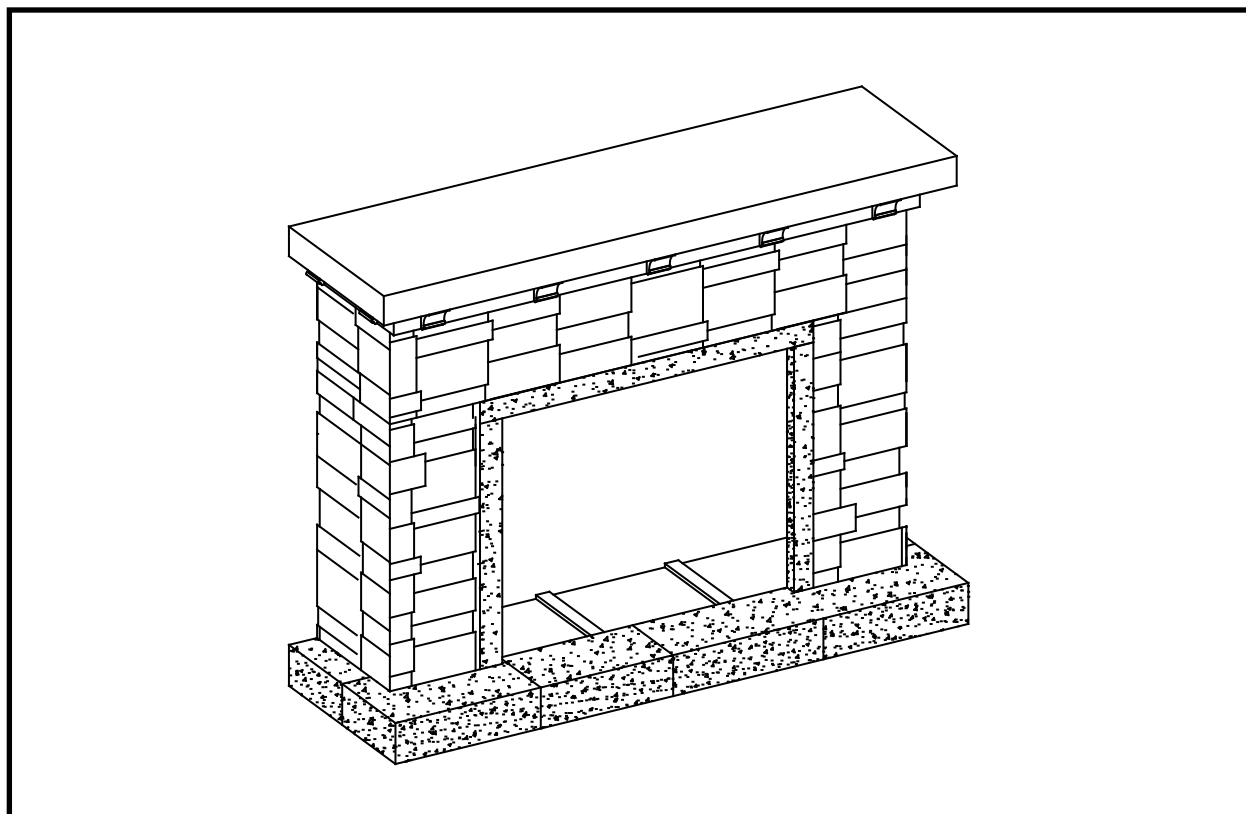

LISTE DES PIÈCES

Pièce	Description	Quantité
<i>PIÈCES</i>		
A	Âtre/Base	1
B	Panneau de gauche	1
C	Panneau de droite	1
D	Panneau central supérieur	1
E	Cadre supérieur	1
G	Dessus de meuble	1
<i>QUINCAILLERIE</i>		
L1	Boulon 1/4" X 1"	6
L2	Boulon 1/4" X 3/8"	14
M	Rondelle plate	20
N	plaque de raccordement	6
O	Clé allen	1
Q	Vis	6

Twin-Star International, Inc.
Delray Beach, FL 33445

F-1

Fabriqué en Chine
Imprimé en Chine

Pour le service à la clientèle :

courriel : parts@twinstarhome.com
pour le service en anglais, composez le 866-661-1218
pour le service en français, composez le 866-374-9203
pour le service en espagnol, composez le 866-661-1218

ATTENTION

Exige aussi -foyer
encastrable électrique avec
Chauffage

VEUILLEZ LIRE ET SUIVRE TOUS LES CONSEILS DE SÉCURITÉ

AVANT DE COMMENCER

1. Avant l'installation, utilisez des ciseaux ou un couteau universel pour couper et déballer tous les composants. Faites ATTENTION de ne pas endommager le manteau. Assurez-vous de ne pas jeter la quincaillerie d'installation incluse.
2. Assurez-vous d'avoir toutes les pièces indiquées sur la liste. S'il manque des pièces, veuillez envoyer un courriel au service à la clientèle à l'adresse parts@twinstarhome.com ou composez les numéros suivants : pour le service en anglais : 1-866-661-1218; pour le service en français : 1-866-374-9203 ou pour le service en espagnol-866-661-1218. Veuillez indiquer les pièces manquantes ainsi que le numéro de modèle. Assurez-vous d'inclure vos nom et adresse.



ATTENTION

NE PAS DÉPLACER LE MANTEAU OU LE FOYER TANT QU'IL EST BRANCHÉ.

CONSEILS UTILES

- Certaines étapes seront plus faciles à réaliser avec l'aide d'un autre adulte.
- La dernière étape consistera à lier le manteau entièrement monté au foyer. **INSTALLEZ LE FOYER ENCASTRABLE EN LE DÉPOSANT PAR L'ARRIÈRE DU MANTEAU POUR ÉVITER D'ÉGRATIGNER L'ÂTRE/BASE DU MANTEAU.**
- Faites attention lorsque vous assemblez le foyer et le manteau. Prenez votre temps et utilisez la quincaillerie fournie, ainsi qu'un tournevis cruciforme. **NÉ PAS TROP SERRER LES BOULONS.**
- Ne vous asseyez pas sur aucune partie du manteau.

SOINS ET NETTOYAGE

1. Époussetez régulièrement votre FOYER avec un chiffon doux non pelucheux ou un produit domestique pour l'époussetage.

Pour un assemblage sans jeu, chaque boulon devrait comporter une rondelle plate.

Tous les panneaux sont étiquetés Gauche (« Left ») et Droit (« Right ») à partir d'une vue de face de l'appareil.

1. Retrouver la âtre/base (A) et placer cette pièce sur le plancher, en dirigeant le côté fini vers le haut.
2. Fixer la plaque de raccordement (N) au panneau latéral de gauche (B), et visser le boulon (L2) dans la rondelle plate (M) au moyen d'une clé allen (O) dans les trous percés au préalable. Fixer le panneau latéral de gauche à l'âtre ou la base. Aligner les trous dans la plaque de raccordement avec les trous de l'âtre ou de la base, visser le boulon (L1) dans la rondelle plate (M) au moyen de la clé allen (O) et serrer. S'assurer que les boulons (L1, L2) sont placés dans les trous percés au préalable. Répéter cette étape du côté opposé.
Refaites la même chose pour le côté opposé.

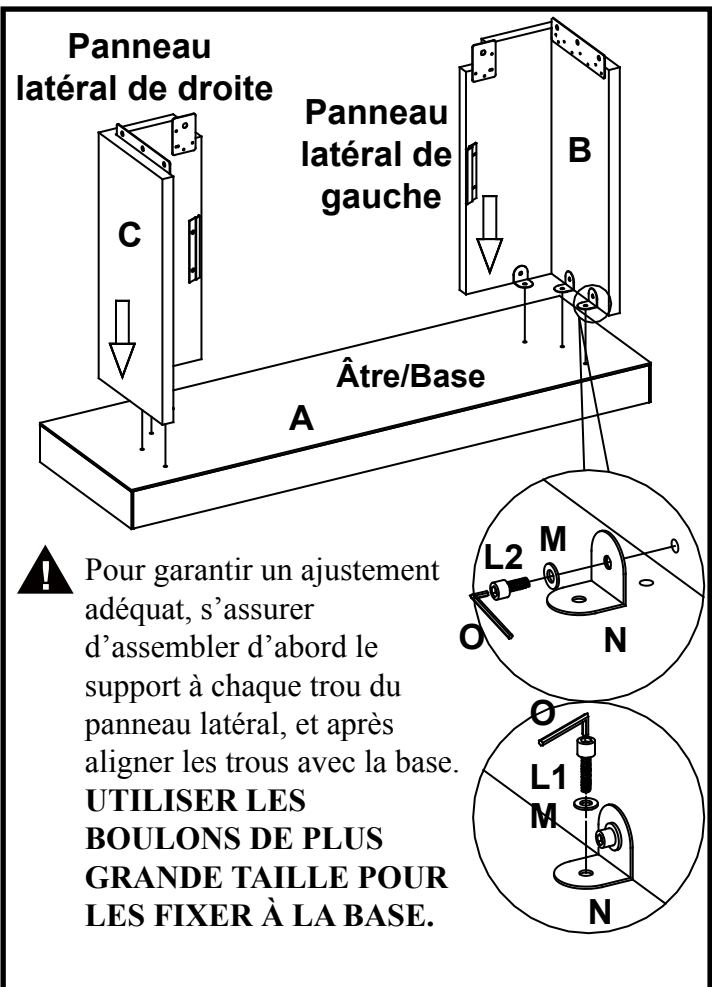

3. Insérer le panneau central supérieur (D) dans la partie inférieure de l'ensemble panneau latéral, visser le boulon (L2) dans la rondelle plate (M) au moyen de la clé allen (O) dans les supports comme le montre le schéma.

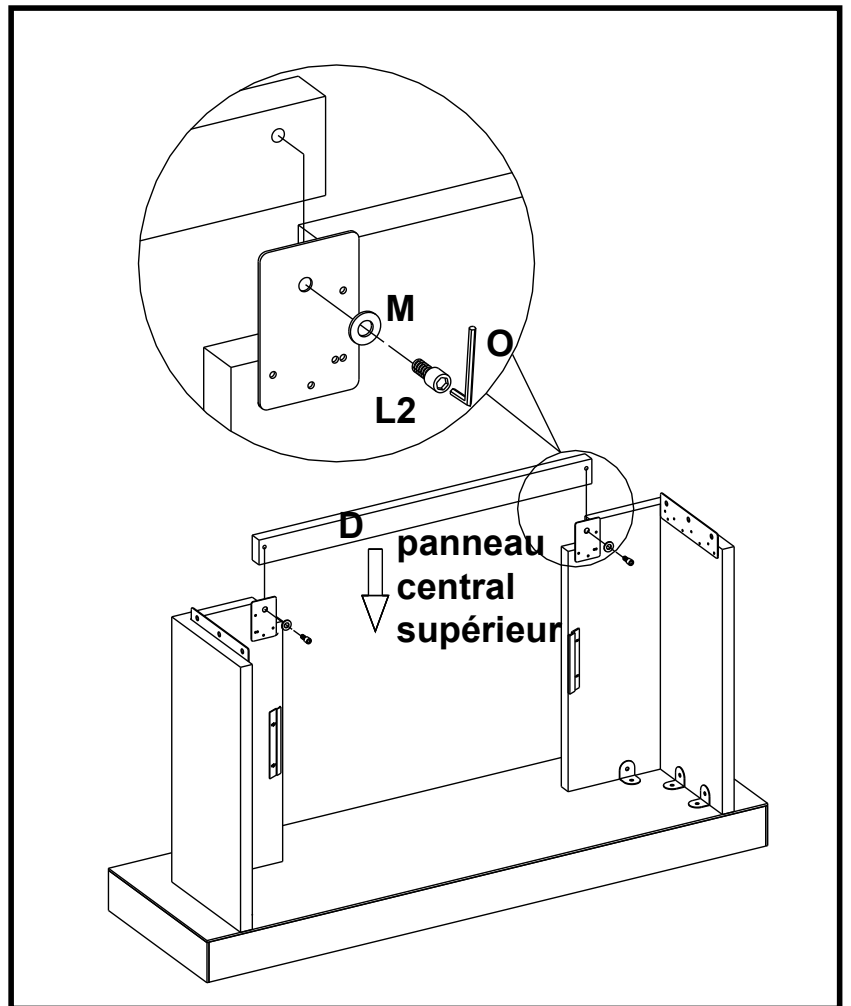

NOTER QU'AU MOINS DEUX PERSONNES SONT NÉCESSAIRES POUR CETTE ÉTAPE.

4. Fixer le cadre supérieur (E) à l'ensemble réalisé à l'étape 3. À partir de l'intérieur, visser le boulon (L2) dans la rondelle plate (M) au moyen de la clé allen (O) dans les trous percés au préalable et serrer.

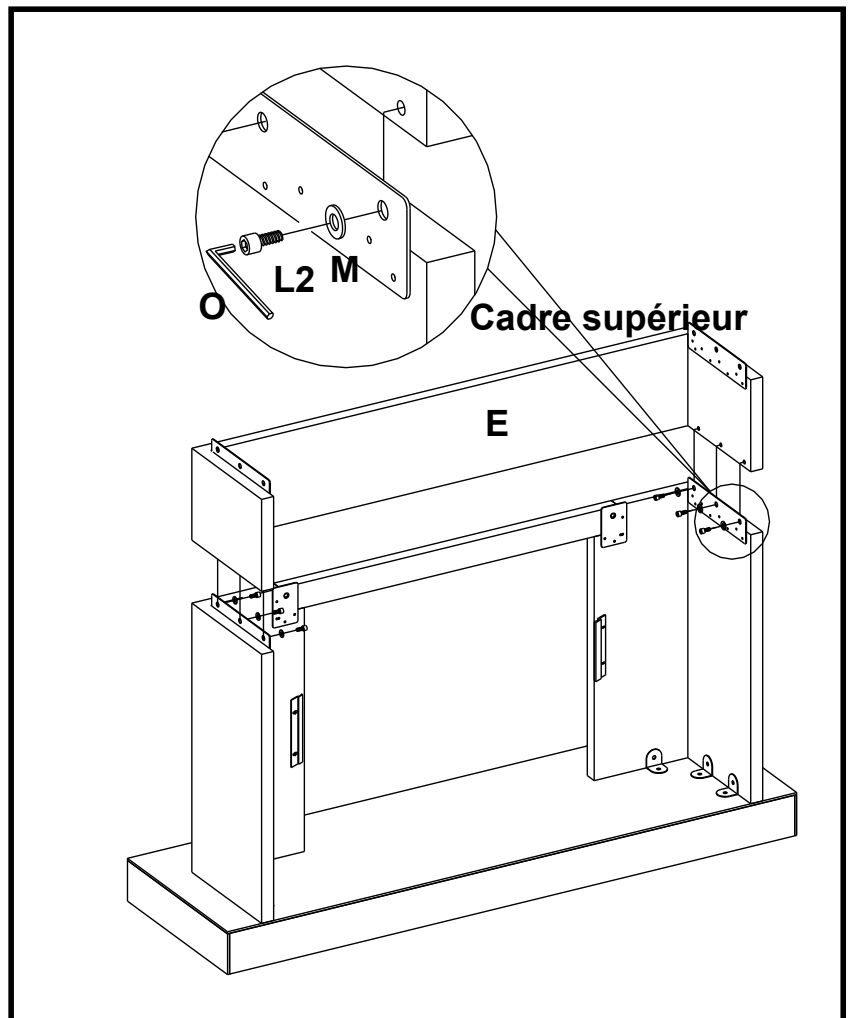

5. Repérer le manteau ou le dessus du meuble (G) et le déposer, côté fini vers le haut, sur le dessus de l'ensemble complété. À partir de l'intérieur, fixer le manteau en insérant les vis (Q) dans les trous percés au préalable.
6. Retirez les deux brides de montage fixées à l'arrière des panneaux avant de gauche et de droite. Mettez-les de côté, avec les vis à bois.

VEUILLEZ LIRE TOUTES LES INSTRUCTIONS D'INSTALLATION DU FOYER ÉLECTRIQUE ENCASTRABLE AVANT D'INSTALLER LE FOYER DANS LE MANTEAU, UNE FOIS CELUI-CI ASSEMBLÉ. INSTALLEZ LE FOYER DANS L'ESPACE PRÉVU, PRÈS DE SA POSITION FINALE.

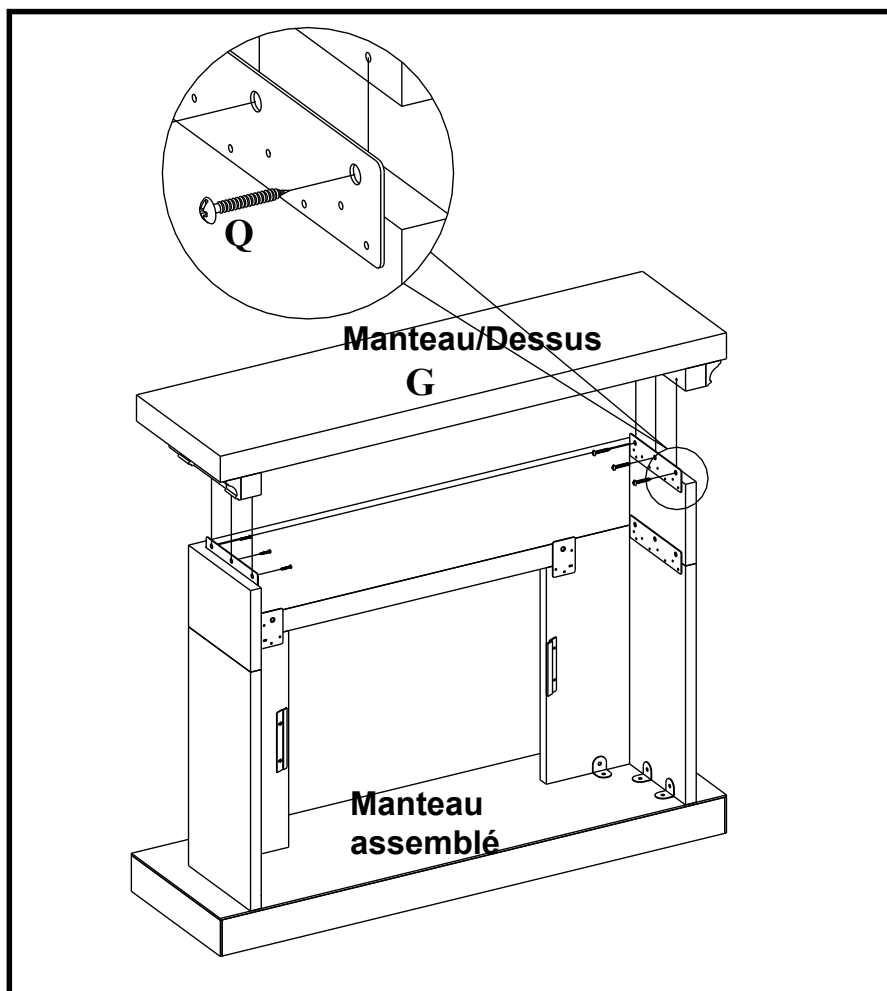

7. Soulevez doucement le foyer encastrable pour le déposer par l'arrière du manteau, dans le centre de l'ouverture de celui-ci. Ne pas tirer le foyer encastrable sur la âtre/base (A) car cela pourrait égratigner la base du manteau.
8. Installez les brides de montage pour ainsi garder le foyer encastrable à égalité avec l'intérieur du manteau.

NE DÉPLACEZ LE FOYER ENTIÈREMENT MONTÉ QUE SUR DE COURTES DISTANCES. DÉPLACEZ L'UNITÉ MONTÉE AVEC SOIN. IL FAUT DEUX PERSONNES POUR DÉPLACER L'UNITÉ MONTÉE ET LA METTRE EN PLACE.

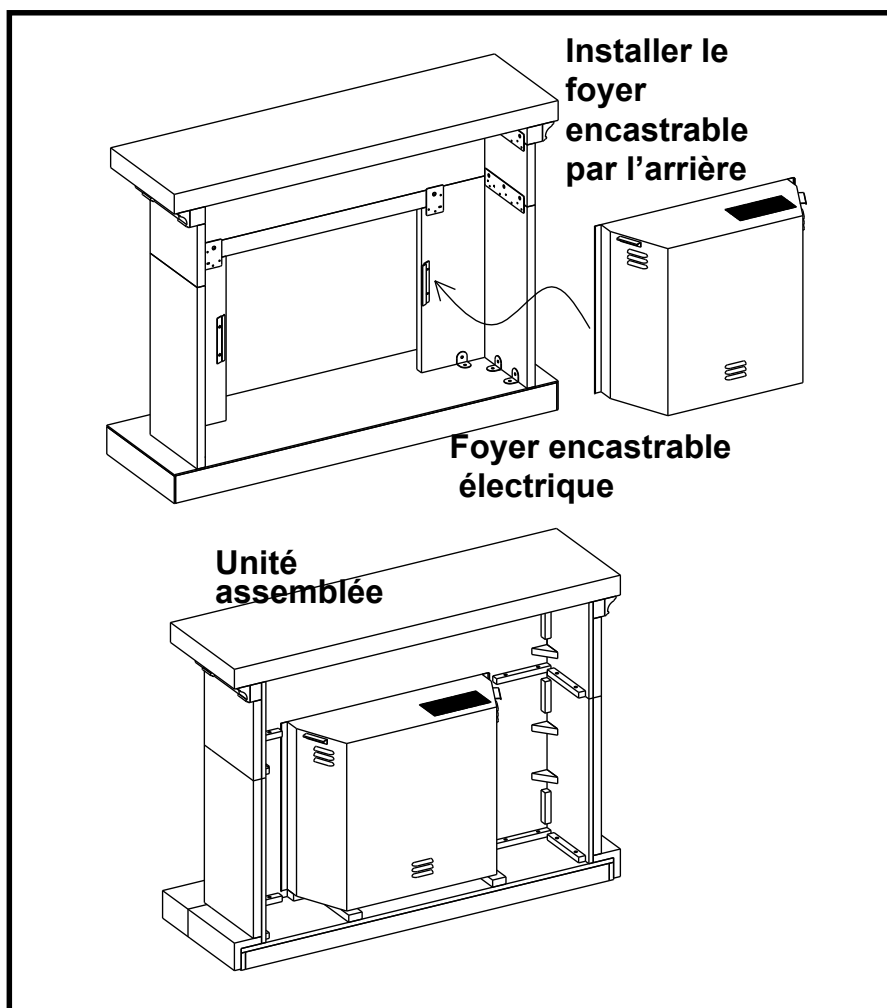

9. Deux pièces pour l'arrimage anti-basculement ont été incluses avec le meuble. Il est nécessaire d'installer ces pièces pour éviter les accidents ou les blessures. Si ces pièces sont installées correctement, elles constituent une protection contre tout basculement imprévu du meuble attribuable à de faibles tremblements, à des secousses ou à des tentatives d'escalade. Il est fortement recommandé de fixer ces pièces sur un poteau mural et sur le meuble.

Avertissement: Il est nécessaire d'installer les pièces d'arrimage anti basculement pour prévenir les accidents ou les dommages à l'unité.

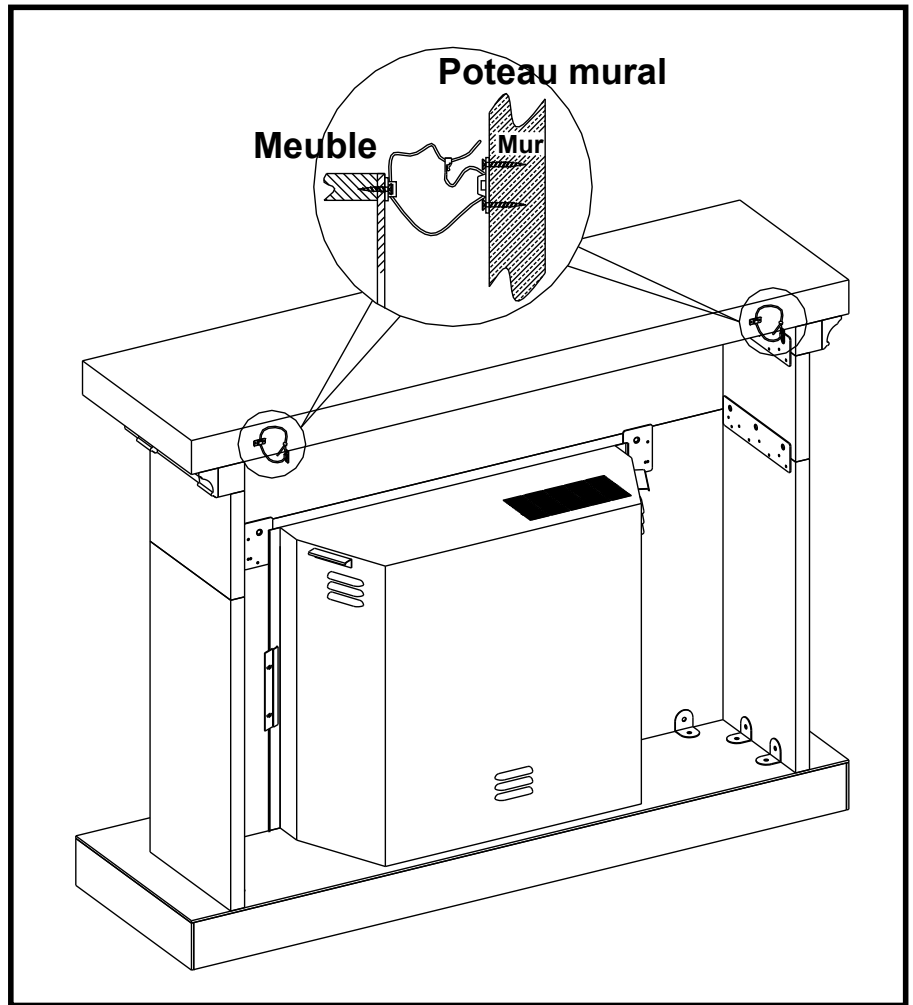

Twin-Star International, Inc.
Delray Beach, FL 33445
pour le service en anglais, composez le 866-661-1218
pour le service en français, composez le 866-374-9203
pour le service en espagnol, composez le 866-661-1218
Modèle 28WM0913
Fabriqué en Chine
Imprimé en Chine

© 2010, Twin-Star International, Inc.