

**INSTRUCTION MANUAL ENCLOSED
MANUEL D'INSTRUCTION À L'INTÉRIEUR
MANUAL DE INSTRUCCIONES ADJUNTO**

STOP

ATTENTION

STOP

**IF YOU HAVE ANY PROBLEMS OR QUESTIONS, EMAIL
OR CALL CUSTOMER SERVICE BEFORE YOU RETURN
THIS PRODUCT TO THE STORE WHERE IT WAS PURCHASED.**

For Customer Service: email: parts@twinstarhome.com
in English Call: 866-661-1218
in Spanish Call: 866-661-1218
in French Call: 866-374-9203

PARE

ATENCIÓN

PARE

**SI TIENE ALGÚN PROBLEMA O PREGUNTAS,
ENVÍE UN MENSAJE DE CORREO ELECTRÓNICO O LLAME AL SERVICIO
DE ATENCIÓN AL CLIENTE ANTES DE DEVOLVER
ESTE PRODUCTO A LA TIENDA EN LA QUE LO COMPRÓ.**

Servicio de atención al cliente: Correo electrónico: parts@twinstarhome.com
Línea para llamadas en inglés: 866-661-1218
Línea para llamadas en español: 866-661-1218
Línea para llamadas en francés: 866-374-9203

ARRÊT

ATTENTION

ARRÊT

**SI VOUS AVEZ DES PROBLÈMES OU QUESTIONS,
ENVOYEZ UN COURRIEL AU SERVICE À LA CLIENTÈLE OU APPELEZ LE
SERVICE À LA CLIENTÈLE AVANT DE RETOURNER
CE PRODUIT OÙ VOUS L'AVEZ ACHETÉ.**

Pour le service à la clientèle : courriel : parts@twinstarhome.com
pour le service en anglais, composez le 866-661-1218
pour le service en espagnol, composez le 866-661-1218
pour le service en français, composez le 866-374-9203

**INSTRUCTION MANUAL ENCLOSED
MANUEL D'INSTRUCTION À L'INTÉRIEUR
MANUAL DE INSTRUCCIONES ADJUNTO**

WOOD FIREPLACE MANTEL

26DE1247

WOOD MANTEL ASSEMBLY INSTRUCTIONS

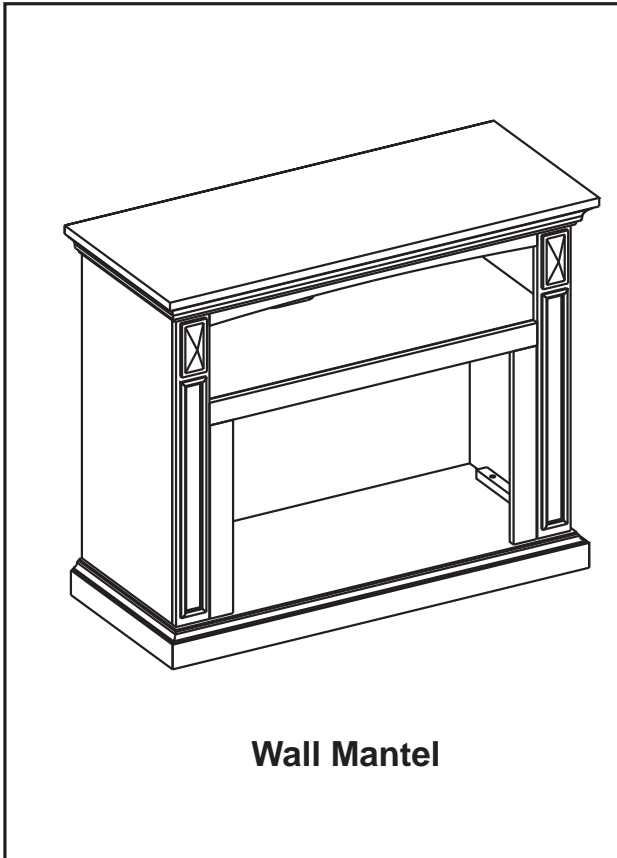

Wall Mantel

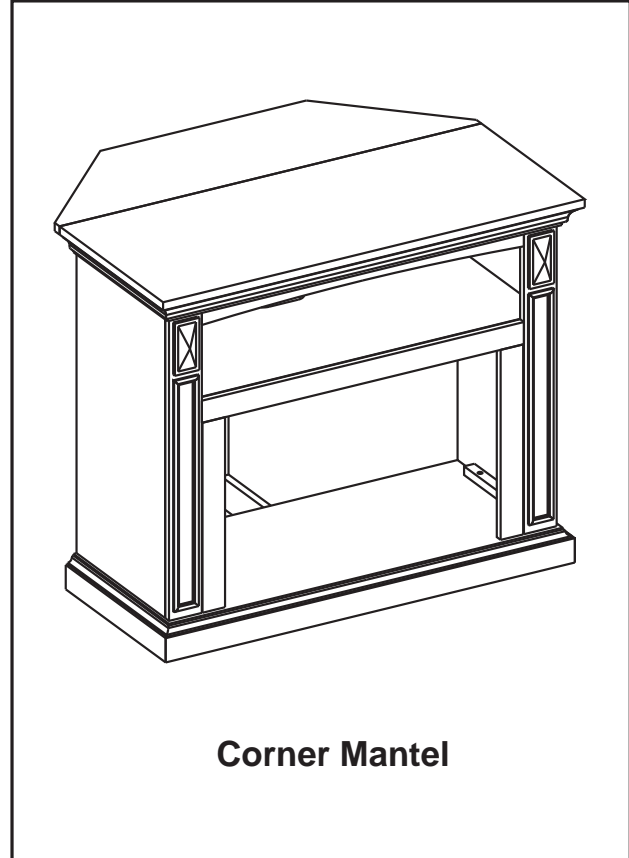

Corner Mantel

PART	PARTS LIST DESCRIPTION	QUANTITY
	PARTS	
A	Hearth/Base	1
B	Left Side Panel	1
C	Right Side Panel	1
D1	Center Shelf	1
D2	Center Top Panel	1
G	Mantel/Top	1
I	Left Front Panel	1
J	Right Front Panel	1
K	Center Back Panel	1
P	"L" corner brace	1
R	Top corner extension	1
	HARDWARE	
L	Bolt 1/4"x1-1/4"	28+1 extra
M	Flat Washer	28+1 extra
N	Wood Dowel	25+1 extra
Q	Screw	18
Z	Touch-Up Pen	1

Twin-Star International, Inc.
Delray Beach, FL 33445

E-1 Made in China
Printed in China

For Customer Service:
E-mail: parts@twinstarhome.com
In English call: 866-661-1218
In French call: 866-374-9203
In Spanish call: 866-661-1218

ATTENTION
ALSO Requires-Electric
Fireplace Insert with Heater

PLEASE READ AND FOLLOW ALL SAFETY TIPS

GETTING STARTED

1. Before assembly, CAREFULLY use scissors or utility knife to cut and unwrap all parts. Make sure you do not discard the hardware.
2. Make sure that you have all the parts listed. If you are missing any parts please email Customer Service: parts@twinstarhome.com or call 1-866-661-1218 in English, 1-866-374-9203 in French or 1-866-661-1218 in Spanish. Please identify the parts you need and model number. Make sure to include your name and address.



CAUTION:

DO NOT MOVE MANTEL OR INSERT WHILE PLUGGED INTO POWER SUPPLY.

HELPFUL HINTS

- Some steps are more easily handled with two adults.
- Attach the fireplace insert to the completed wood mantel last. INSTALL INSERT IN FROM THE BACK OF THE FIREPLACE SO AS NOT TO SCRATCH THE HEARTH/BASE.
- Use care in assembling your new fireplace, take your time and use the hardware provided and a quality Phillips head screwdriver. NEVER OVER TIGHTEN BOLTS.
- Do not sit on any part of the mantel.

CARE & CLEANING

1. Dust your fireplace regularly with a soft non-lint producing cloth or household dusting product.
2. You can clean your fireplace with a gentle non-abrasive household cleaner. Make sure to dry your fireplace immediately with a soft cloth or towel.

For a complete tight fit every bolt should have a flat washer.

All panels are labeled Left and Right as viewed from the front of unit.

1. Locate Left Side Panel (B) and Left Front Panel (I) and set out on a scratch free surface. Align the holes in the Left Front Panel with the mounting blocks on the Left Side Panel and attach using Bolts (L) and Washers (M) through the pre-drilled holes.

HAND TIGHTEN ONLY.

Repeat with Right Front Panel (J) and Right Side Panel (C)

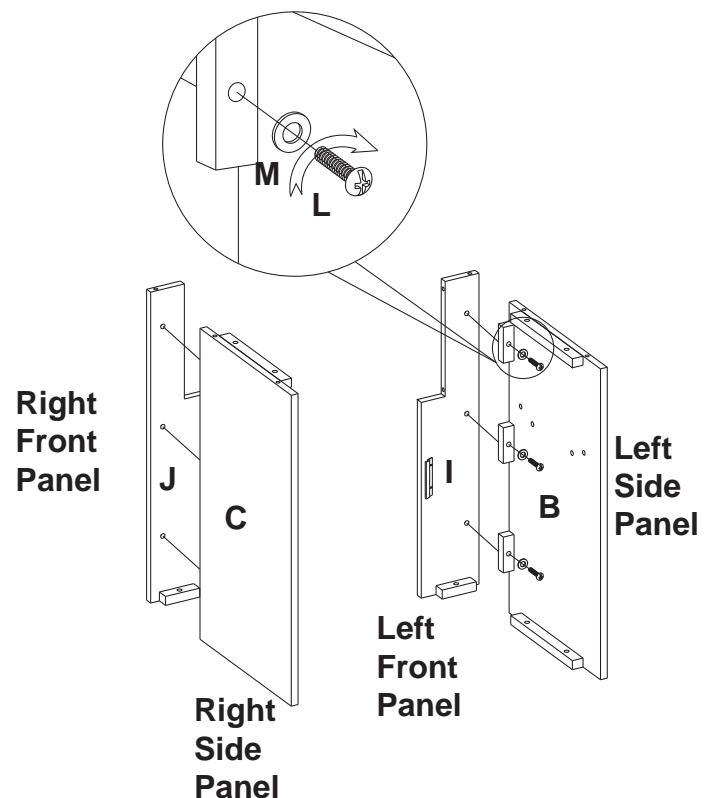

2. Locate Left Side Panel (B) and Right Side Panel (C) from step 1, Center Top Panel (D2), Center Shelf (D1) and set out on a scratch free surface.

Insert one Wood Dowel (N) into each of the pre-drilled holes. Push Left Side Panel (B) and Right Side Panel (C) snug to Center Shelf (D1) and Center Top Panel (D2). Make sure the Wood Dowel are seated in the pre-drilled holes. Insert Bolts (L) and Washers (M) into the holes in the mounting blocks.

HAND TIGHTEN ONLY.

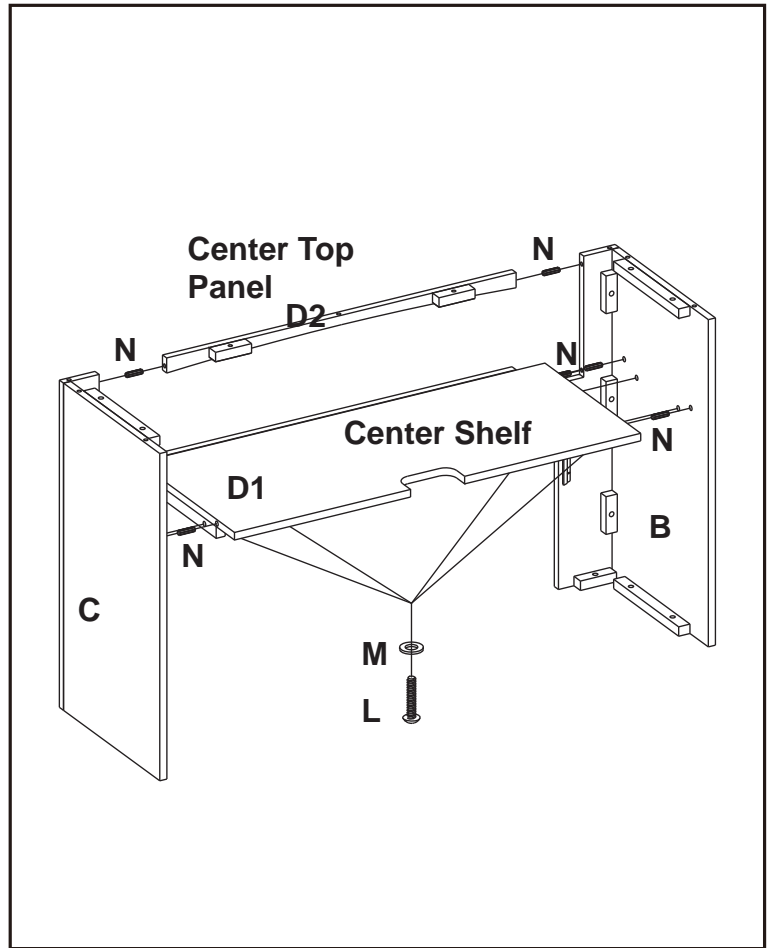

3. Connect the Left Front Panel (B), Right Front Panel (C) and Center Shelf (D1) with Connection Plate, tighten Screws (Q) through the pre-drilled holes.

4. Insert one Wood Dowel (N) into each of the pre-drilled holes. Attach the Completed assembly from step 3 to the Hearth/Base (A). Make sure that dowels are seated into the pre-drilled holes in the Hearth/Base. Using Bolts (L) and Washers (M) attach panels through pre-drilled holes in the mounting blocks.

HAND TIGHTEN ONLY.

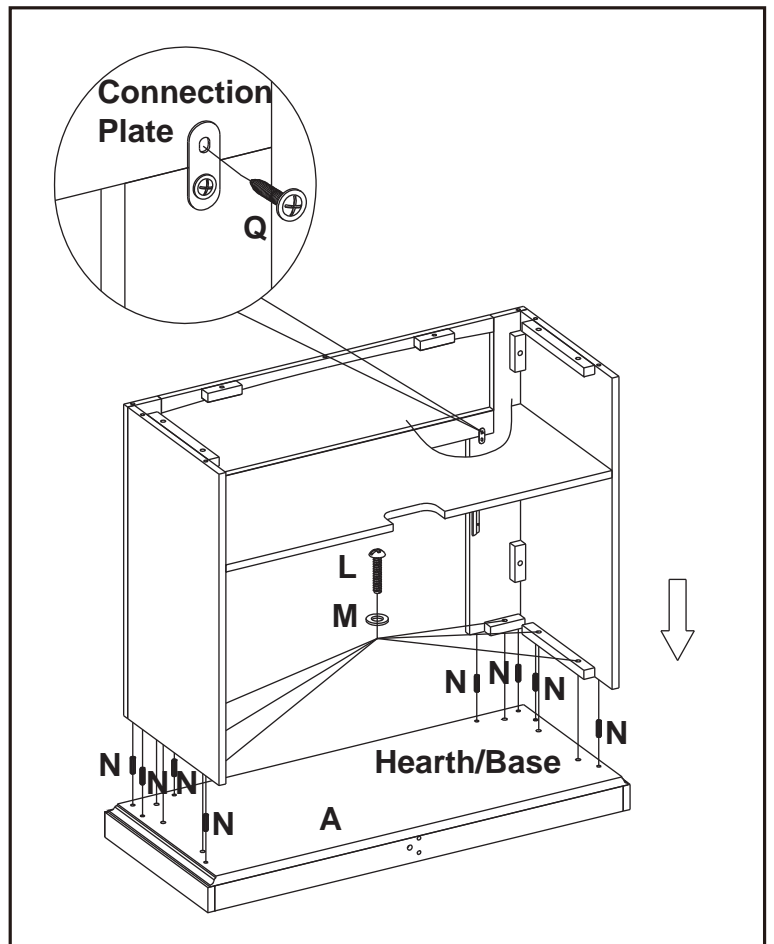

5. Insert one Wood Dowel (N) into each of the pre-drilled holes on the top edges of the Assembly from step 4. Then locate Mantel/Top (G) and lay finished side up on top of completed assembly. From the inside, attach Mantel/Top (G) using Bolts (L) and Washers (M) through the pre-drilled holes in the mounting blocks.

HAND TIGHTEN ONLY.

6. Using Phillips head screwdriver tighten all Bolts alternating top and bottom, left and right.

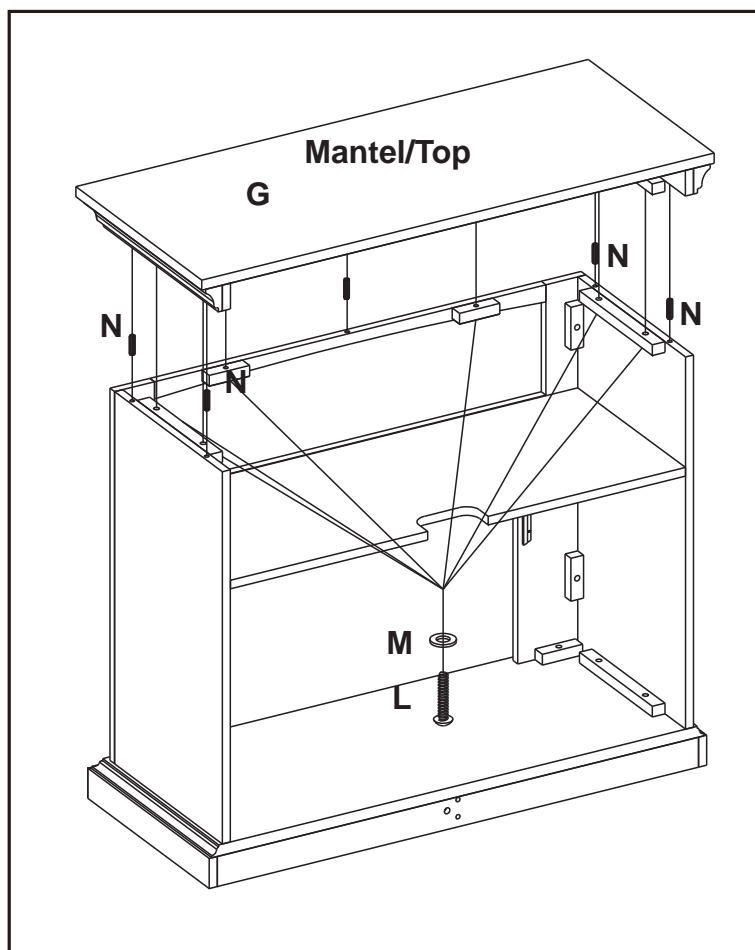

7. Remove the two mounting brackets attached to the back of the Left and Right Front panels. Set aside with the wood screws.

PLEASE READ ALL “ELECTRIC FIREPLACE INSERT” INSTRUCTIONS PRIOR TO INSTALLING ELECTRIC INSERT IN YOUR COMPLETED FIREPLACE MANTEL. INSTALL THE INSERT IN YOUR FIREPLACE

8. Lift insert carefully into the back of the unit and center in the insert opening. Do not drag insert across Hearth/Base (A) as it may scratch your unit.

9. Install the mounting brackets to hold insert flush against the inside of the mantel front panel.

MOVE YOUR COMPLETED UNIT ONLY SHORT DISTANCES. MOVE COMPLETED UNIT WITH GREAT CARE. IT TAKES TWO PEOPLE TO MOVE COMPLETED UNIT INTO ITS FINAL POSITION.

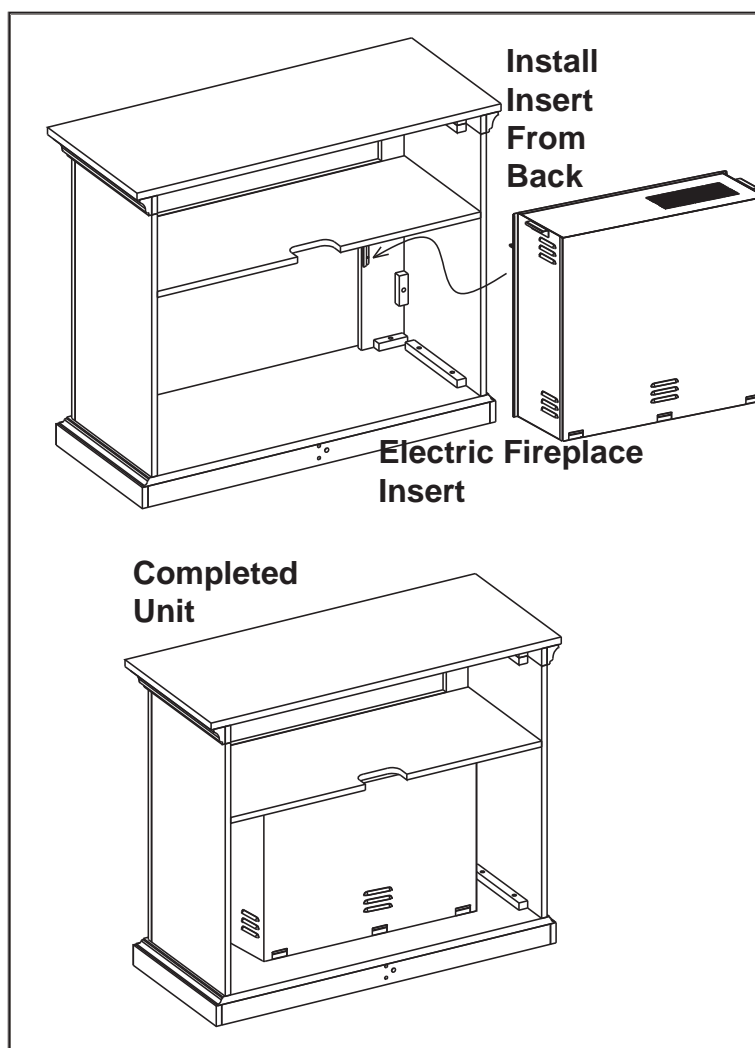

10. Locate the “L” Corner Brace (P), Top Corner Extension (R) and set out face down on a scratch-free surface. Insert one Wood Dowel (N) into each of the pre-drilled holes. Attach the “L” Brace snug to Top Corner Extension (R), insert Bolt (L) and Washer (M) into the holes in the mounting blocks.

HAND TIGHTEN ONLY.

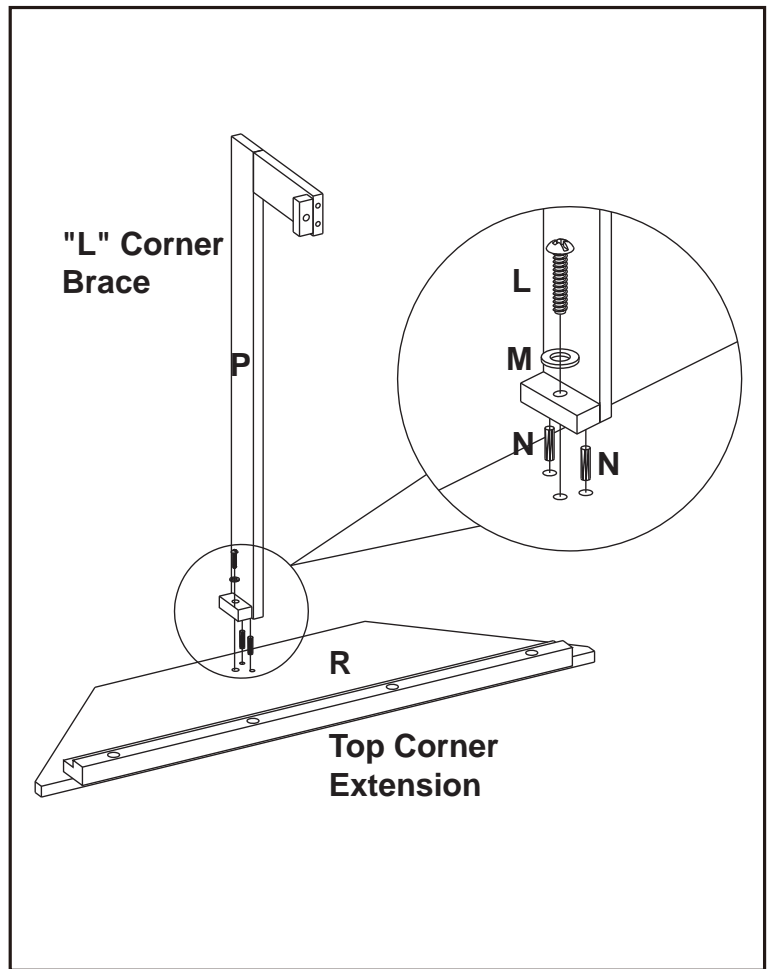

11. Carefully slide the Complete assembly from step 10 into place at back of Mantel. Insert one Wood Dowel (N) into each of the pre-drilled holes. Then use Bolts (L) and Washers (M) through the pre-drilled holes in the mounting blocks.

HAND TIGHTEN ONLY.

Now you may tighten down all the bolts holding the Corner Back assembly. Be careful not to over tighten.

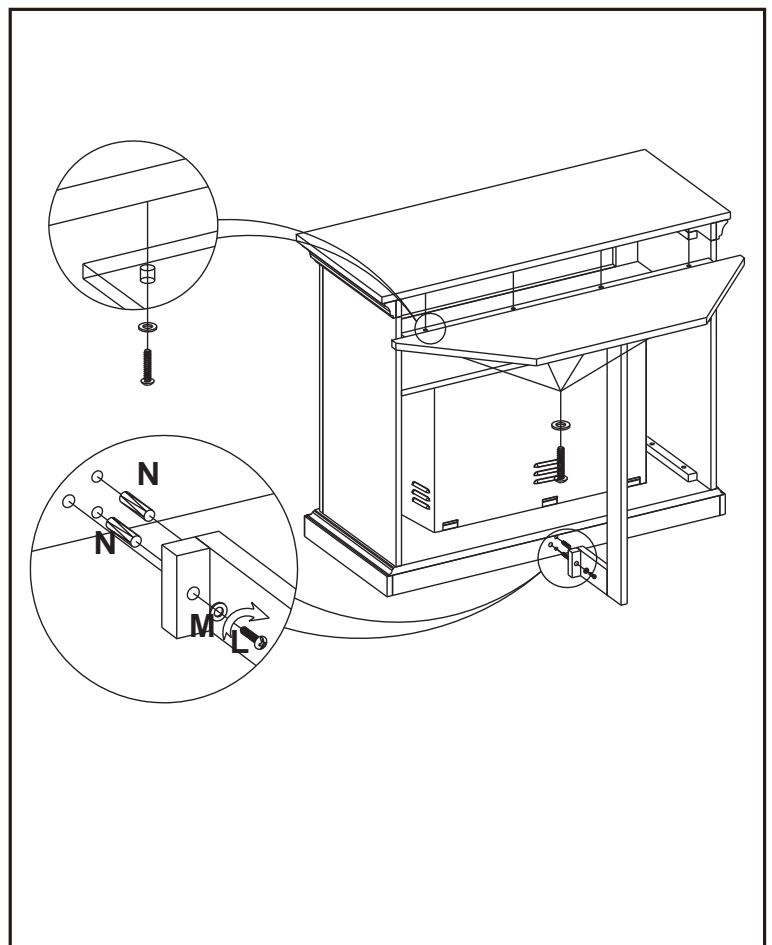

12. Locate Center Back Panel (K), attach to the back of the completed assembly from step 11. Use a Phillips Head screw driver, tighten screws (Q) through the pre-drilled holes in the Back Panels to the completed assembly.

Twin-Star International, Inc.
Delray Beach, FL 33445
In English: 1-866-661-1218
In French: 1-866-374-9203
In Spanish: 1-866-661-1218

Model# 26DE1247
Made in China
Printed in China

2010, Twin-Star International, Inc.

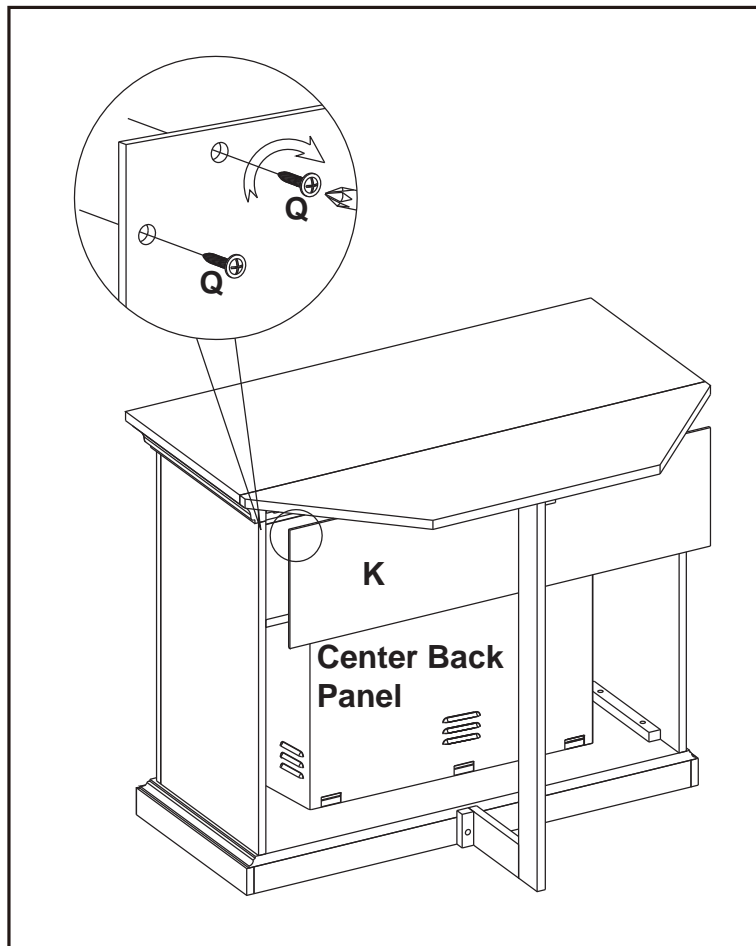

CHIMENEA CON REPISA DECORATIVA DE MADERA

26DE1247

INSTRUCCIONES PARA EL MONTAJE DE LA REPISA DECORATIVA DE MADERA

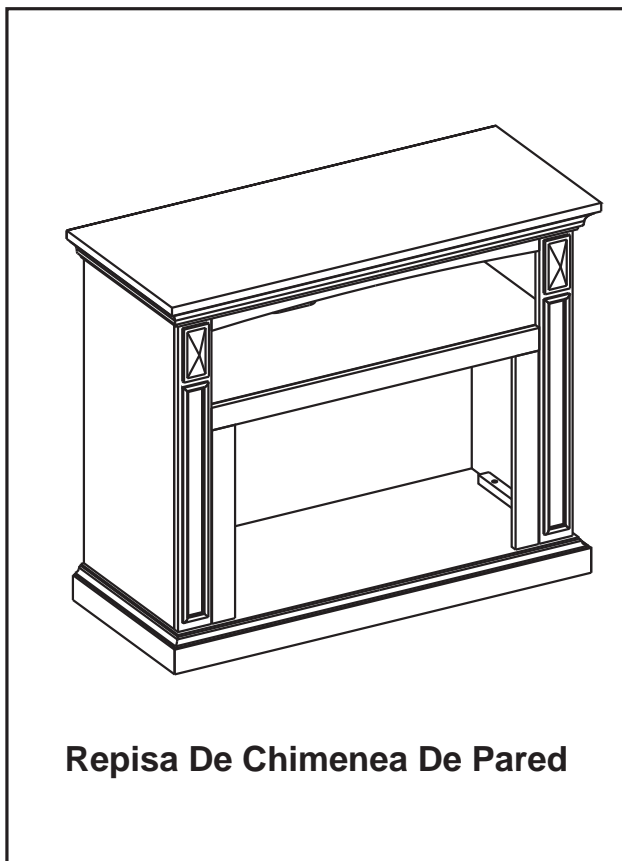

Repisa De Chimenea De Pared

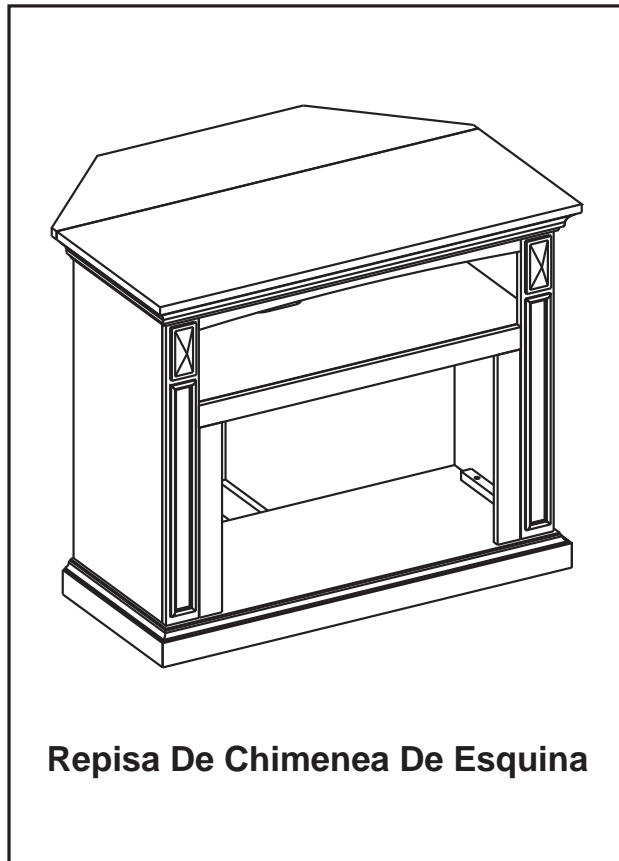

Repisa De Chimenea De Esquina

LISTA DE PIEZAS		
Pieza	Descripción	Cantidad
PIEZAS		
A	Base Del Hogar	1
B	Panel Lateral Izquierdo	1
C	Panel Lateral Derecho	1
D1	Estante Central	1
D2	Panel Superior Central	1
G	Repisa/Parte Superior	1
I	Panel Frontal Izquierdo	1
J	Panel Frontal Derecho	1
K	Panel Trasero Central	1
P	Soporte Angular En "L"	1
R	Pieza Angular Superior	1
ELEMENTOS PARA EL MONTAJE		
L	Tornillo 1/4 Pulg. X 1/4 Pulg.	28+1 extra
M	Arandela 1/4 Pulg.	28+1 extra
N	Espiga De Madera	25+1 extra
Q	Tornillo	18
Z	Bolígrafo Para Retocar	1

Twin-Star International, Inc.
Delray Beach, FL 33445

S-1

Fabricado en China
Impreso en China

Servicio de atención al cliente:

Correo electrónico: parts@twinstarhome.com
Línea para llamadas en inglés: 866-661-1218
Línea para llamadas en francés: 866-374-9203
Línea para llamadas en español: 866-661-1218

ATENCIÓN

**Necesitará, Además, El
Hogar Eléctrico Con Calentador**

LEA TODOS LOS CONSEJOS PRÁCTICOS DE SEGURIDAD

COMIENZO

1. Antes de comenzar con el montaje, utilice las tijeras o una navaja para cortar el envoltorio **CON MUCHO CUIDADO** y, a continuación, extraiga todas las piezas. Tenga cuidado de no arrojar los elementos que utilizará en el montaje de la unidad.
2. Controle que estén todas las piezas de la lista. Si le falta alguna pieza, envíe un mensaje de correo electrónico o llame a Servicios de atención al cliente: Parts@twinstarhome.com, o llame al: (línea en inglés) 1-866-661-1218; (línea en francés) 1-866-374-9203; (línea en español) 1-866-661-1218. Describa las piezas que necesita y el número del modelo. No se olvide de colocar su nombre y dirección.



PRECAUCIÓN:

NO MUEVA LA REPISA NI EL HOGAR MIENTRAS ESTÁN CONECTADOS AL SUMINISTRO DE ENERGÍA.

CONSEJOS PRÁCTICOS

- Para realizar algunos pasos, le recomendamos que solicite ayuda a personas adultas.
- Coloque el hogar eléctrico una vez que haya terminado de montar la repisa decorativa de madera. **INSTALE EL HOGAR ELÉCTRICO DESDE LA PARTE POSTERIOR DE LA CHIMENEA A FIN DE EVITAR QUE SE DAÑE LA BASE DEL HOGAR.**
- Tómese el tiempo necesario para armar la chimenea, hágalo con cuidado, y utilice los elementos de montaje provistos así como un destornillador Phillips de buena calidad. **LE RECOMENDAMOS QUE NO AJUSTE DEMASIADO LOS TORNILLOS.**
- No se siente sobre ninguna parte la repisa de la chimenea.

CUIDADO Y LIMPIEZA

1. Quite el polvo de la chimenea de forma regular con un paño suave que no deje pelusa, o bien utilice un producto de limpieza.
2. Asimismo, puede aplicar un limpiador no abrasivo. Recuerde secar la chimenea inmediatamente con un paño o toalla suave.

A fin de que los tornillos queden debidamente ajustados, deberá colocarles una arandela plana.

Si observa la parte Delantero de los paneles, comprobará que en los lados se indica Izquierda (Left) y Derecha (Right).

1. Tome el Panel Lateral Izquierdo (B) y el Panel Frontal Izquierdo (I) y ubíquelos sobre una superficie que no raye. Alinee los orificios del Panel Frontal Izquierdo con los bloques de montaje en el Panel Lateral Izquierdo y sujete con Tornillos (L) y Arandelas (M) en los orificios previamente perforados. **APRIETELOS SOLAMENTE A MANO.** Repita los mismos pasos con el Panel Frontal Derecho (J) y el Panel Lateral Derecho (C).

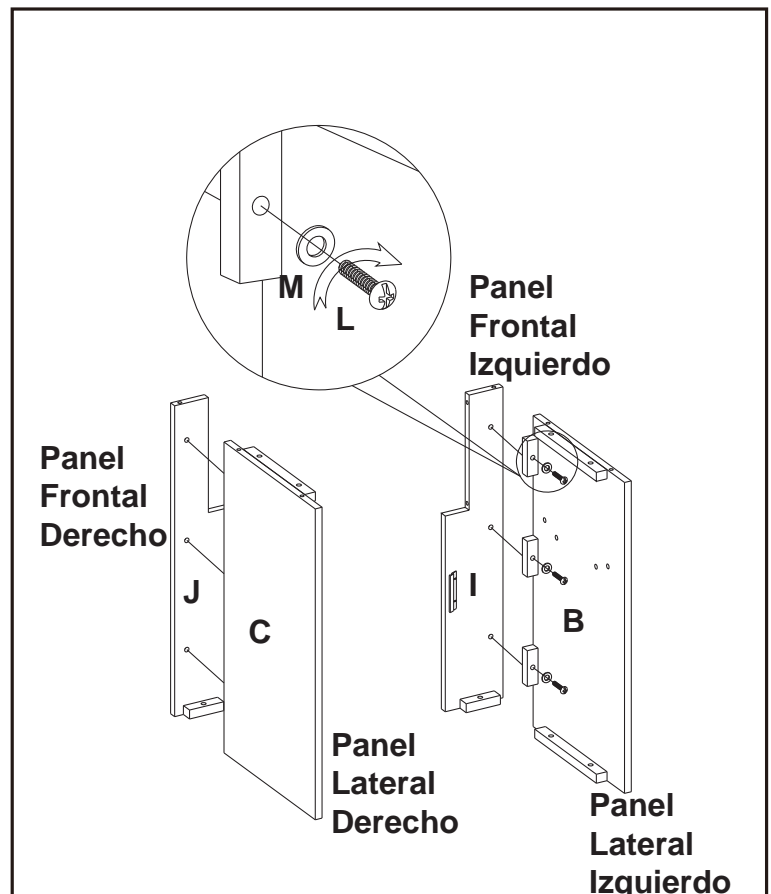

2. Tome el Panel Lateral Izquierdo (B) y el Panel Lateral Derecho (C) del paso 1, el Panel Superior Central (D2) y el Estante Central (D1) y ubíquelos sobre una superficie que no raye. Inserte una Espiga de Madera (N) en cada uno de los orificios previamente perforados. Ajuste correctamente el Panel Lateral Izquierdo (B) y el Panel Lateral Derecho (C) al Estante Central (D1) y al Panel Superior Central (D2). Compruebe que las Espigas de Madera estén colocadas correctamente en los orificios previamente perforados. Inserte un Tornillo (L) y una Arandela (M) en cada orificio de los bloques de montaje.

APRIETELOS SOLAMENTE A MANO.

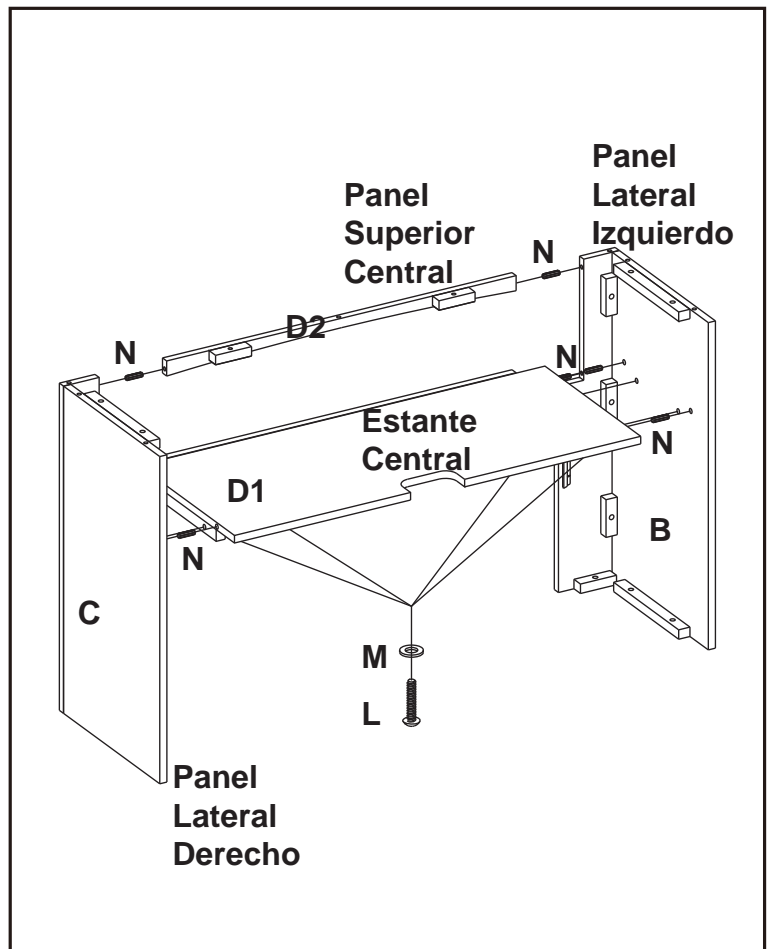

3. Conecte el Panel Frontal Izquierdo (B), el Panel Frontal Derecho (C) y el Estante Central (D1) con la Placa de Conexión; coloque los Tornillos (Q) en los orificios previamente perforados y ajústelos.

4. Inserte una Espiga De Madera (N) en cada uno de los orificios previamente perforados. Ajuste el conjunto Delantero, que armó en el paso 3, a la Base Del Hogar (A). Compruebe que las espigas estén bien colocadas en los orificios correspondientes de la Base del Hogar. Para ajustar los paneles, pase un Tornillos (L) y una Arandelas (M) por los orificios previamente perforados de los bloques de montaje.

APRIETELOS SOLAMENTE A MANO.

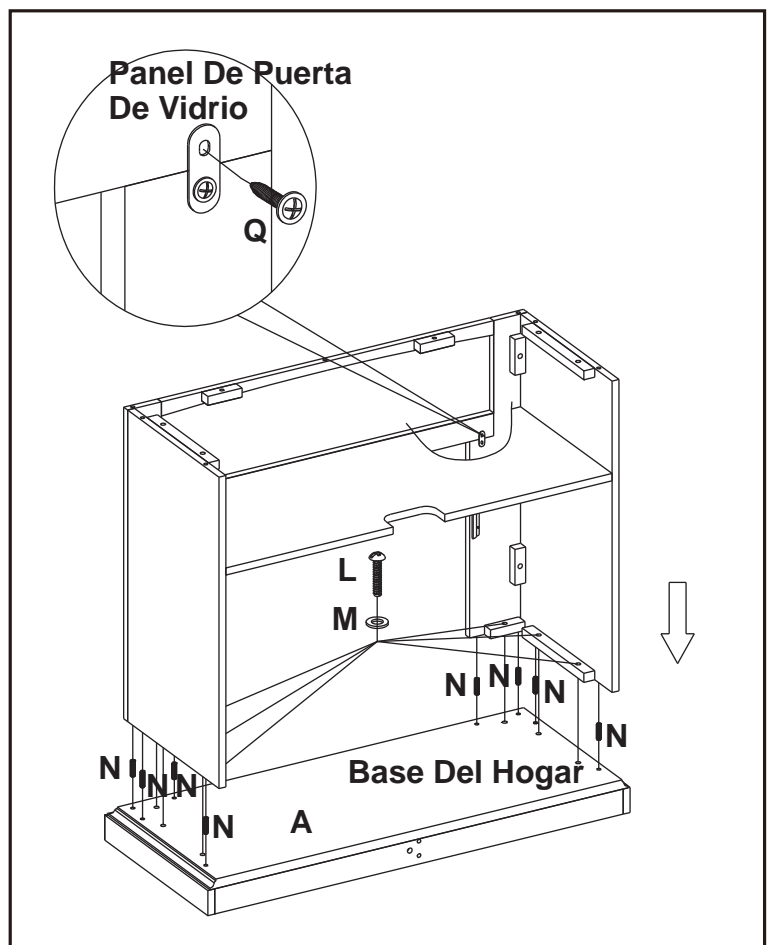

5. Inserte una Clavija De Madera (N) en cada uno de los orificios previamente perforados del borde superior del Conjunto que armó en el paso 4. Luego, tome la Repisa/Parte Superior (G) y colóquela, con el lado acabado hacia arriba, sobre el conjunto armado. Desde el interior, ajuste la Repisa colocando un Tornillos (L) y una Arandelas (M) en los orificios previamente perforados de los bloques de montaje.

APRIETELOS SOLAMENTE A MANO.

6. Utilizando un destornillador Phillips (cruciforme), apriete todos los pernos, alternando entre la parte superior e inferior, la izquierda y la derecha.

7. Quite los dos soportes de montaje fijados en la parte trasera de los paneles izquierdo y derecho. Coloque a un lado los tornillos para madera.

LEA ATENTAMENTE TODAS LAS INSTRUCCIONES DEL “HOGAR ELÉCTRICO” ANTES DE SU INSTALACIÓN EN LA CHIMENEA DECORATIVA. UBIQUE EL HOGAR ELÉCTRICO EN LA POSICIÓN DEFINITIVA DENTRO DE LA CHIMENEA.

8. Levante el hogar cuidadosamente, colóquelo en la parte posterior de la unidad y céntralo en la abertura de la chimenea. No empuje el hogar desde su Base dado que la unidad se puede dañar.
9. Coloque los soportes de montaje de modo que el hogar se encuentre nivelado con respecto a la parte interior del panel frontal de la repisa.

MUEVA LA UNIDAD COMPLETA SÓLO EN DISTANCIAS CORTAS. MUEVA LA UNIDAD COMPLETA CON MUCHO CUIDADO. SE NECESITAN DOS PERSONAS PARA DESPLAZAR LA UNIDAD COMPLETA AL LUGAR DEFINITIVO QUE VA A OCUPAR.

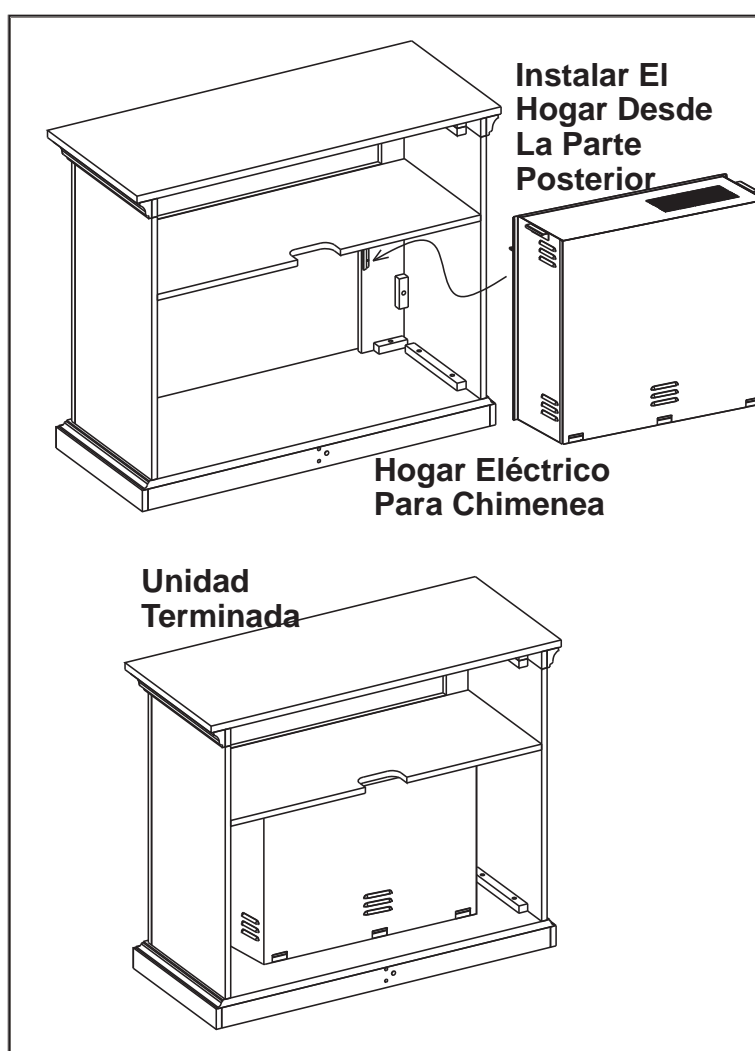
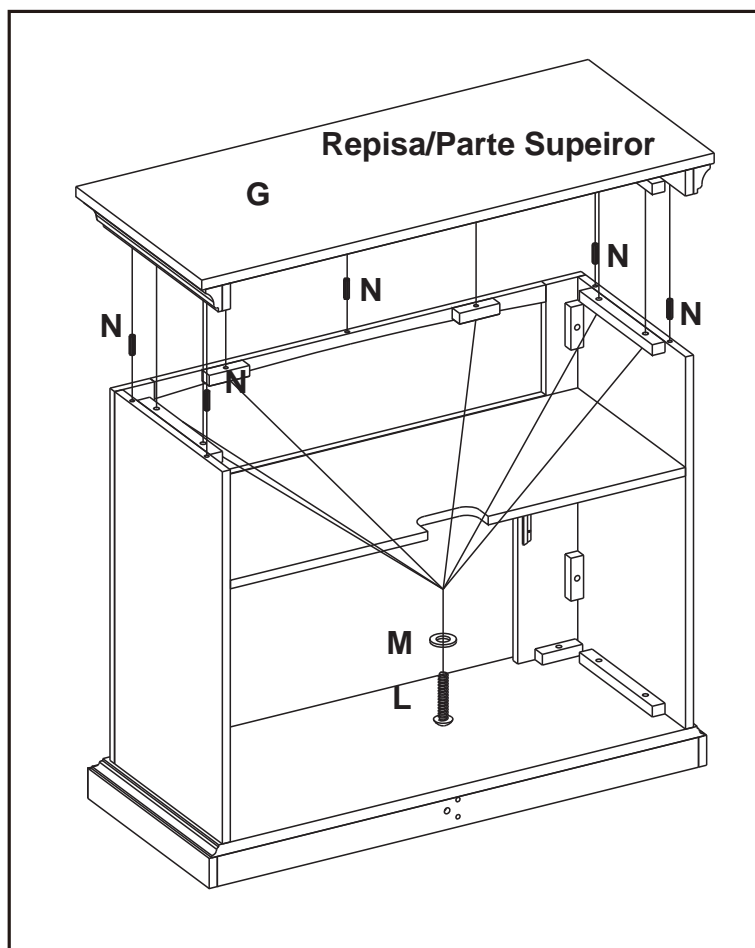

10. Tome el Soporte Angular En “L” (P) y la Pieza Angular Superior (R), y colóquelos con la cara hacia abajo, sobre una superficie que no raye. Inserte una Espiga De Madera (N) en cada uno de los orificios previamente perforados. Ajuste correctamente el Soporte En “L” a la Pieza Angular Superior (P), e inserte los Tornillo (L) y las Arandela (M) en los orificios de los bloques de montaje.

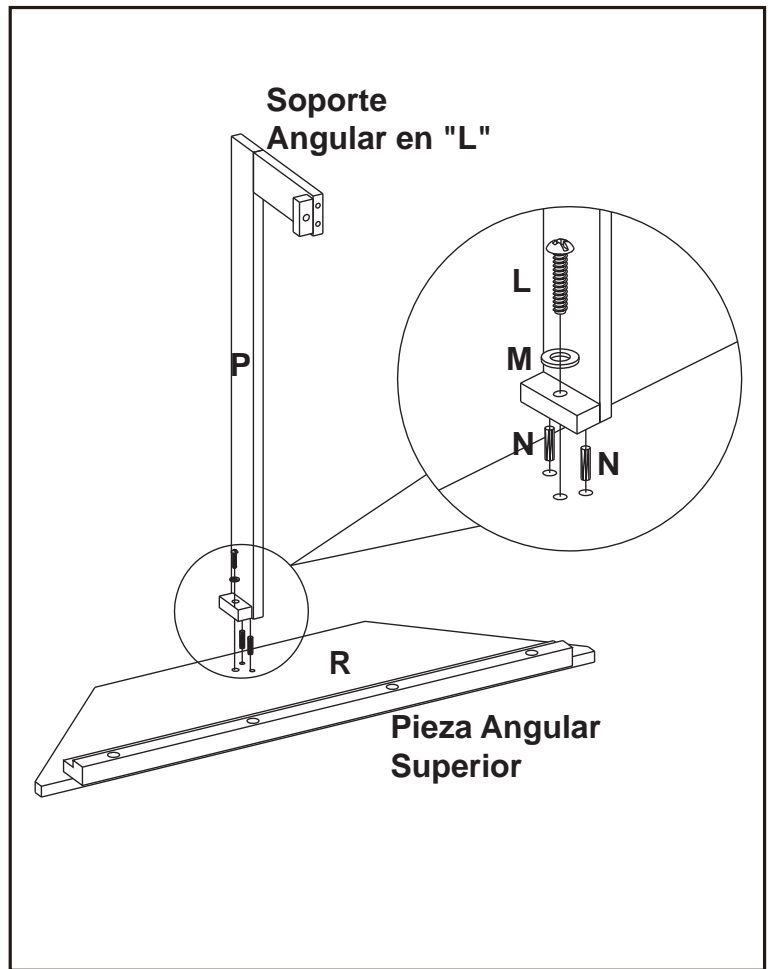

11. Deslice con cuidado el Conjunto armado del paso 10 en la parte posterior de la Repisa. Luego, coloque Tornillos (L) y Arandelas (M) a través de los orificios previamente perforados de los bloques de montaje. **AJUSTE SÓLO MANUALMENTE.** A continuación, ajuste todos los tornillos mientras sostiene el conjunto de la Pieza Angular Posterior del mueble. Tenga cuidado de no ajustar demasiado.

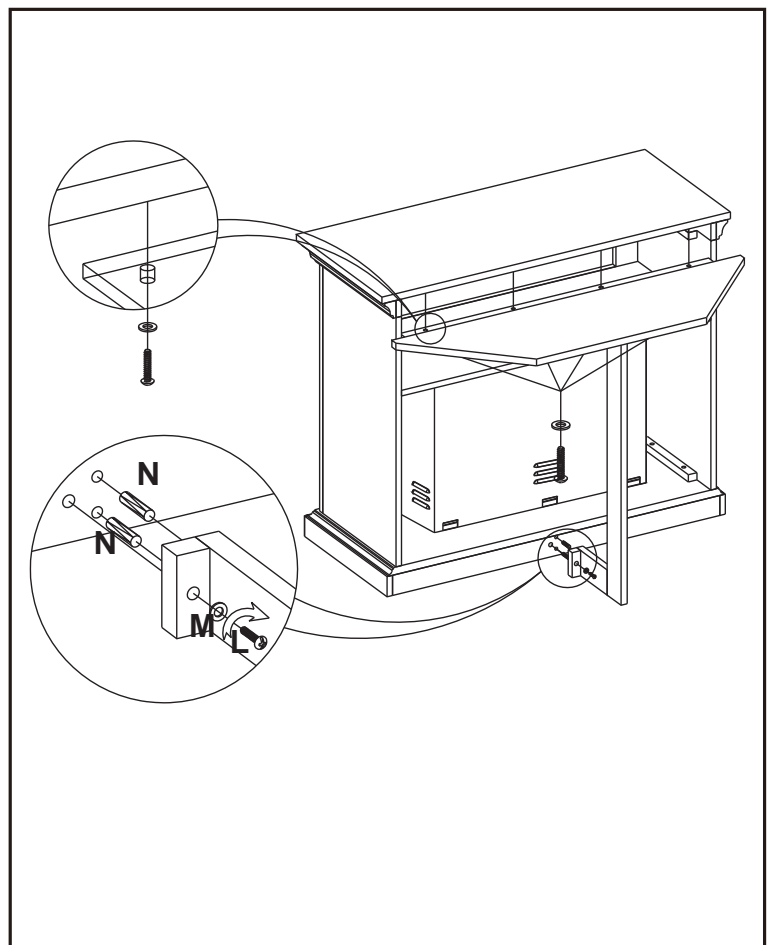

12. Tome el Panel Trasero Central (K), y sujételos a la parte posterior del conjunto que armó en el paso 11. Con un destornillador Phillips, coloque los Tornillos (Q) en los orificios previamente perforados de los Paneles Posteriores y ajústelos al conjunto armado.

Twin-Star International, Inc.
Delray Beach, FL 33445
Línea para llamadas en inglés: 1-866-661-1218
Línea para llamadas en francés: 1-866-374-9203
Línea para llamadas en español: 1-866-661-1218

Modelo N° 26DE1247
Fabricado en China
Impreso en China

© 2010, Twin-Star International, Inc.

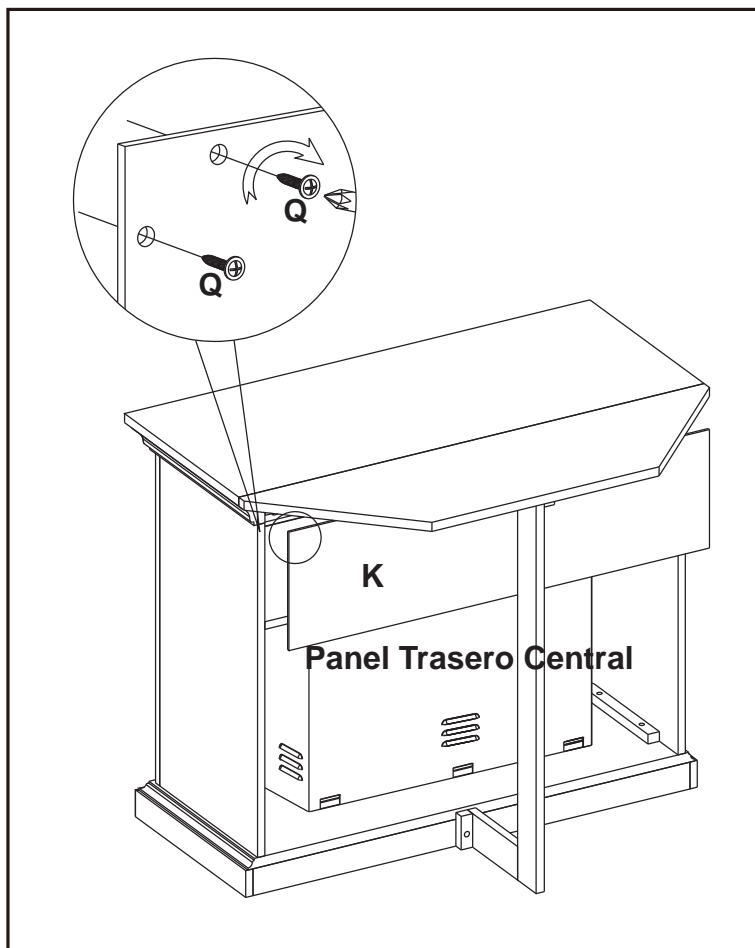

MANTEAU DE FOYER EN BOIS

26DE1247

INSTRUCTIONS D'ASSEMBLAGE POUR LE MANTEAU EN BOIS

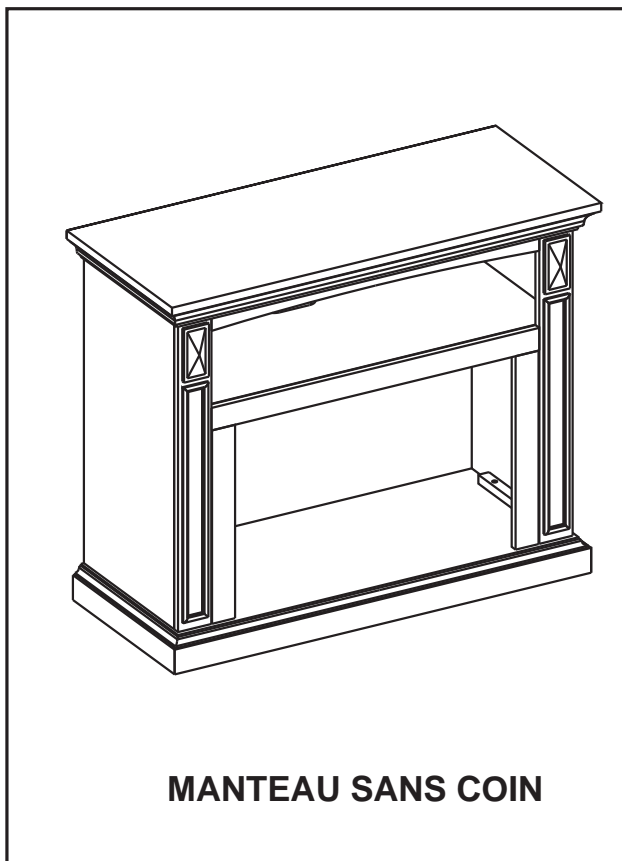

MANTEAU SANS COIN

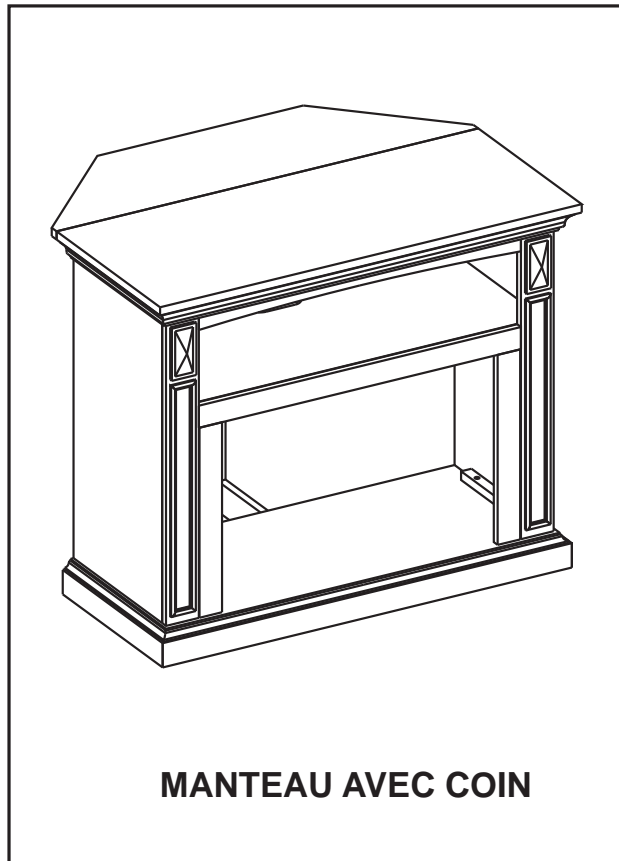

MANTEAU AVEC COIN

PIÈCE	LISTE DES PIÈCES DESCRIPTION	QUANTITÉ
	PIÈCES	
A	Âtre/base	1
B	Panneau latéral gauche	1
C	Panneau latéral droit	1
D1	Tablette centrale	1
D2	Panneau supérieur central	1
G	Manteau/dessus	1
I	Panneau avant gauche	1
J	Panneau avant droit	1
K	Panneau arrière central	1
P	Écharpe de coin en « 1 »	1
R	Prolongation du coin supérieur	1
	QUINCAILLERIE	
L	Boulon 1/4 Po x 1-1/4 Po	28+1 extra
M	Rondells	28+1 extra
N	Goujon en bois	25+1 extra
Q	Vis	18
Z	Crayon pour retouches	1

Twin-Star International, Inc.
Delray Beach, FL 33445

Pour le service à la clientèle :

courriel : parts@twinstarhome.com

pour le service en anglais, composez le 866-661-1218

pour le service en français, composez le 866-374-9203

pour le service en espagnol, composez le 866-661-1218

ATTENTION

Exige aussi -foyer
encastrable électrique avec
Chauffage

F-1

Fabriqué en Chine
Imprimé en Chine

VEUILLEZ LIRE ET SUIVRE TOUS LES CONSEILS DE SÉCURITÉ

AVANT DE COMMENCER

1. Avant l'installation, utilisez des ciseaux ou un couteau universel pour couper et déballer tous les composants. Faites ATTENTION de ne pas endommager le manteau. Assurez-vous de ne pas jeter la quincaillerie d'installation incluse.
2. Assurez-vous d'avoir toutes les pièces indiquées sur la liste. S'il manque des pièces, veuillez envoyer un courriel au service à la clientèle à l'adresse parts@twinstarhome.com ou composez les numéros suivants : pour le service en anglais : 1-866-661-1218; pour le service en français : 1-866-374-9203 ou pour le service en espagnol-866-661-1218. Veuillez indiquer les pièces manquantes ainsi que le numéro de modèle. Assurez-vous d'inclure vos nom et adresse.



ATTENTION

NE PAS DÉPLACER LE MANTEAU OU LE FOYER TANT QU'IL EST BRANCHÉ.

CONSEILS UTILES

- Certaines étapes seront plus faciles à réaliser avec l'aide d'un autre adulte.
- La dernière étape consistera à lier le manteau entièrement monté au foyer. **INSTALLEZ LE FOYER ENCASTRABLE EN LE DÉPOSANT PAR L'ARRIÈRE DU MANTEAU POUR ÉVITER D'ÉGRATIGNER L'ÂTRE/BASE DU MANTEAU.**
- Faites attention lorsque vous assemblez le foyer et le manteau. Prenez votre temps et utilisez la quincaillerie fournie, ainsi qu'un tournevis cruciforme. **NE PAS TROP SERRER LES BOULONS.**
- Ne vous asseyez pas sur aucune partie du manteau!

SOINS ET NETTOYAGE

1. Époussetez régulièrement votre FOYER avec un chiffon doux non pelucheux ou un produit domestique pour l'époussetage.
2. Vous pouvez nettoyer le foyer avec un nettoyant domestique doux non abrasif. Assurez-vous de l'essuyer immédiatement avec un linge doux ou une serviette.

Pour un assemblage sans jeu, chaque boulon devrait comporter une rondelle plate.

Tous les panneaux sont étiquetés Gauche (« Left ») et Droit (« Right ») à partir d'une vue de face de l'appareil.

1. Repérer le panneau latéral gauche (B) et le panneau avant gauche (I) et les placer sur une surface parfaitement lisse.

Aligner les trous du panneau avant gauche avec les blocs de montage situés sur le panneau latéral gauche et fixer avec des boulons (L) et des rondelles (M) passés dans les trous prépercés.

SERRER UNIQUEMENT À LA MAIN.

Répéter l'opération avec le panneau avant droit (J) et le panneau latéral droit (C).

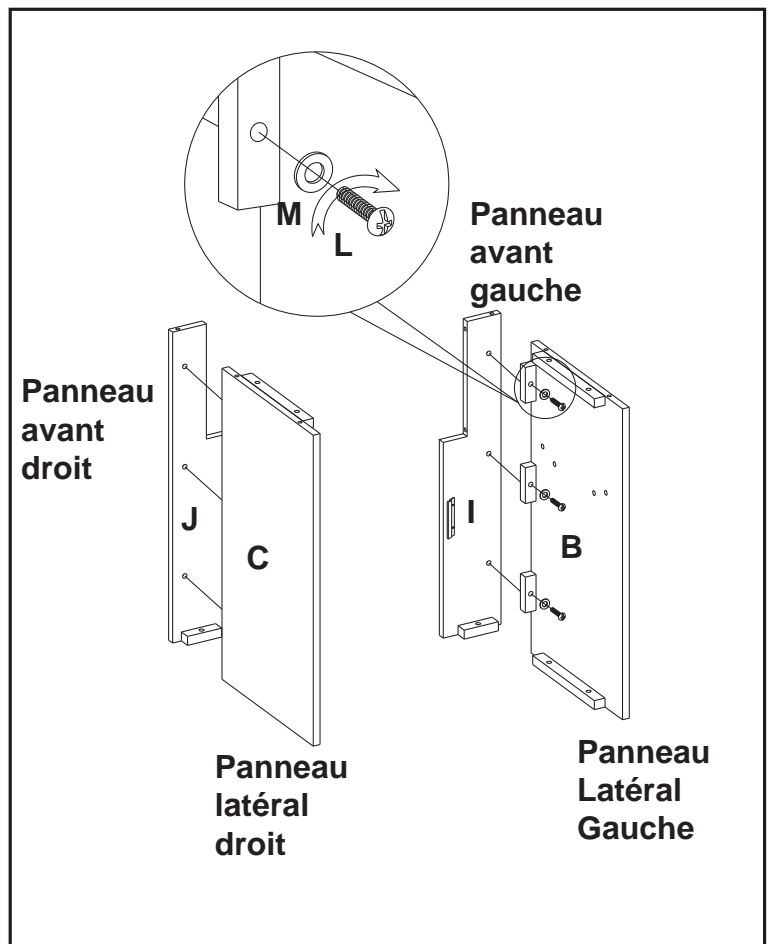

2. Repérer le panneau latéral gauche (B) et le panneau latéral droit (C) montés à l'étape 1, le panneau supérieur central (D2) ainsi que la tablette centrale (D1) et les placer sur une surface parfaitement lisse. Insérer un goujon en bois (N) dans chacun des trous prépercés. Pousser le panneau latéral gauche (B) et le panneau latéral droit (C) contre la tablette centrale (D1) et le panneau supérieur central (D2). S'assurer que les goujons en bois sont bien appuyés dans les trous prépercés. Insérer des boulons (L) et les rondelles (M) dans les trous des blocs de montage. **SERRER UNIQUEMENT À LA MAIN.**

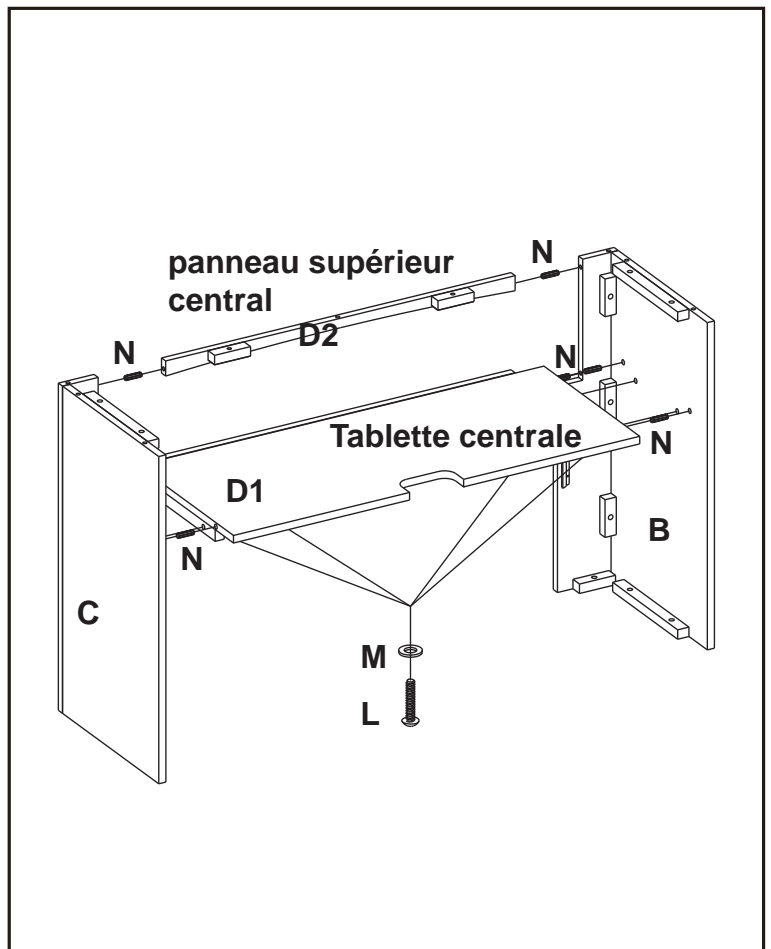

3. Raccorder le panneau avant gauche (B), le panneau avant droit (C) et la tablette centrale (D1) au moyen de la plaque de raccordement, serrer les vis (Q) passées dans les trous prépercés.
4. Insérer un Goujon En Bois (N) dans chacun des orifices préperforés. Fixer l'assemblage de la façade déjà complétée à l'étape 3 à la Base (A). S'assurer que les goujons en bois sont installés adéquatement dans les orifices préperforés de la base. À l'aide d'un Boulons (L) et d'une Rondelles (M), fixer les panneaux dans les orifices préperforés des blocs de montage. **SERRER UNIQUEMENT À LA MAIN.**

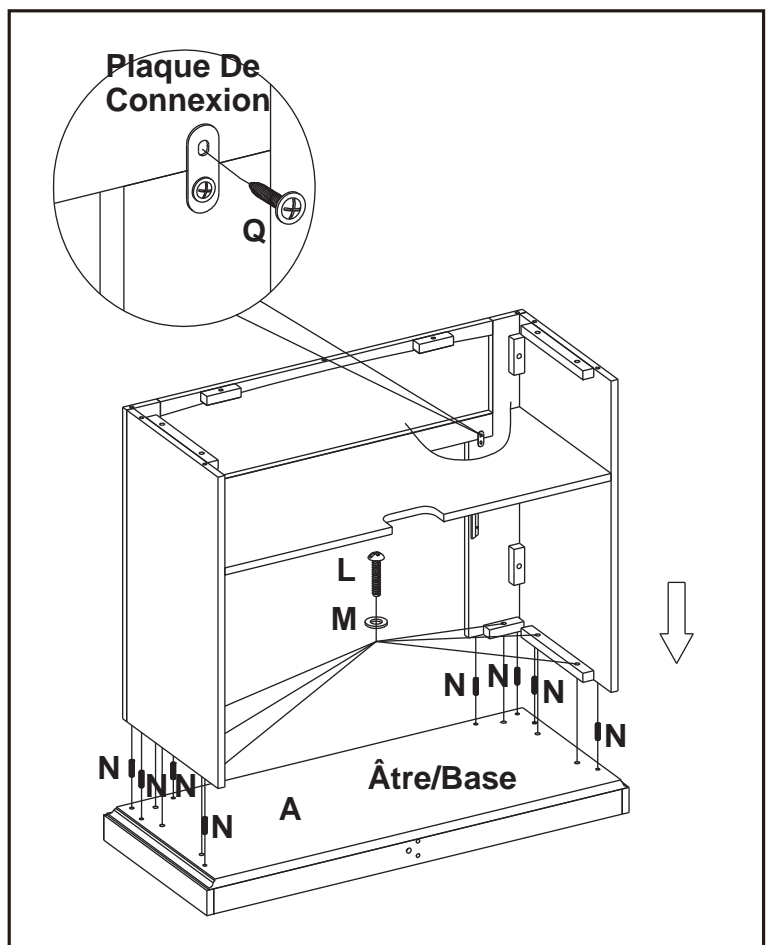

5. Insérez un goujon en bois (N) dans chacun des trous pré-perçés de la bordure supérieure du panneau assemblé à l'étape 4. Trouvez ensuite le Manteau/Dessus (G). Déposez le côté fini du manteau sur le dessus du panneau entièrement monté. De l'intérieur, fixez le manteau à l'aide d'un boulons (L) et d'une rondelles (M), en les insérant dans les trous pré-perçés des blocs de montage.

SERRER UNIQUEMENT À LA MAIN.

6. Avec un tournevis cruciforme, serrez tous les goujons, en alternant entre le haut et le bas, la gauche et la droite.

7. Retirez les deux brides de montage fixées à l'arrière des panneaux avant de gauche et de droite. Mettez-les de côté, avec les vis à bois.

VEUILLEZ LIRE TOUTES LES INSTRUCTIONS D'INSTALLATION DU FOYER ÉLECTRIQUE ENCASTRABLE AVANT D'INSTALLER LE FOYER DANS LE MANTEAU, UNE FOIS CELUI-CI ASSEMBLÉ. INSTALLEZ LE FOYER DANS L'ESPACE PRÉVU, PRÈS DE SA POSITION FINALE.

8. Soulevez doucement le foyer encastrable pour le déposer par l'arrière du manteau, dans le centre de l'ouverture de celui-ci. Ne pas tirer le foyer encastrable sur la base (A) car cela pourrait égratigner la base du manteau.

9. Installez les brides de montage pour ainsi garder le foyer encastrable à égalité avec l'intérieur du manteau.

NE DÉPLACEZ LE FOYER ENTIÈREMENT MONTÉ QUE SUR DE COURTES DISTANCES. DÉPLACEZ L'UNITÉ MONTÉE AVEC SOIN. IL FAUT DEUX PERSONNES POUR DÉPLACER L'UNITÉ MONTÉE ET LA METTRE EN PLACE.

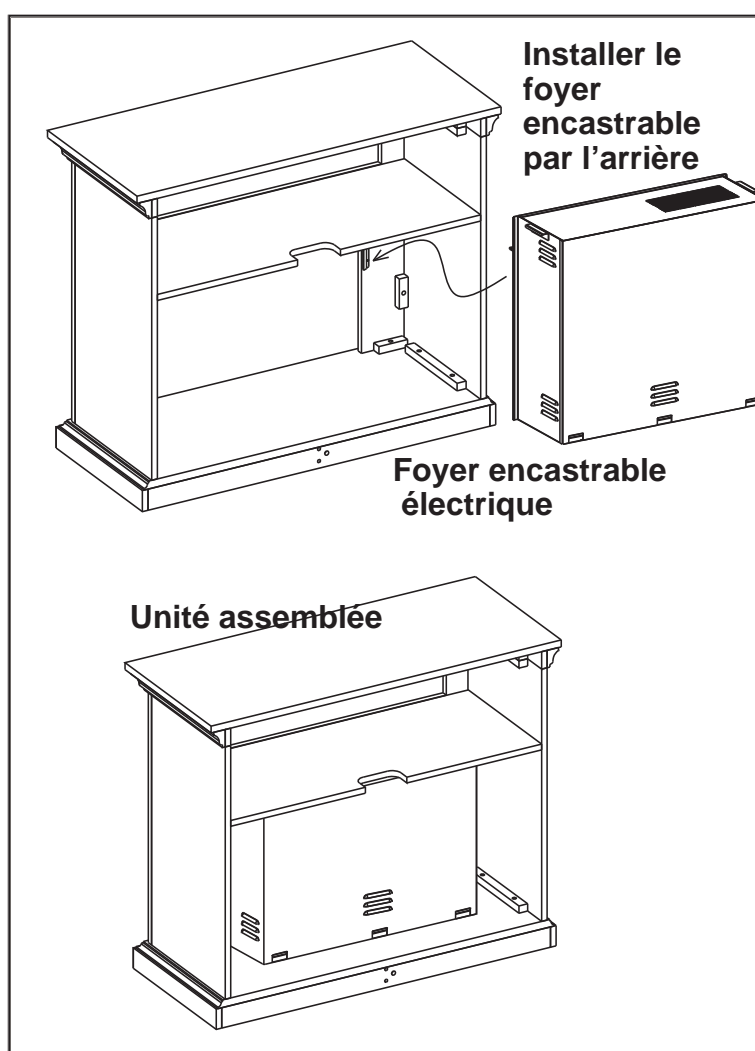
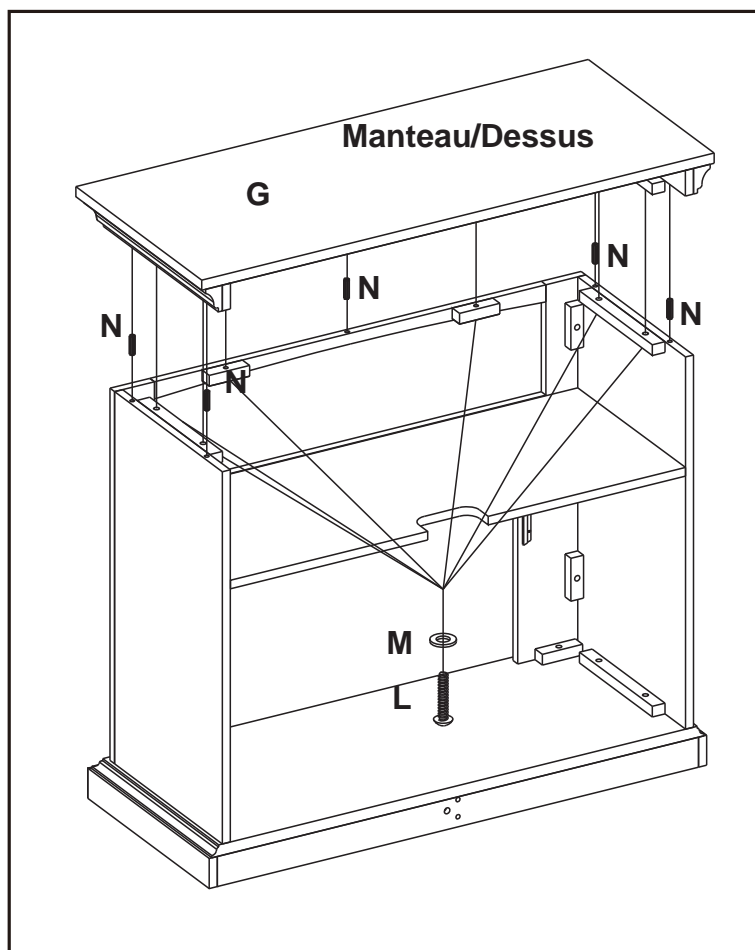

10. Trouver écharpe de coin en « L » (P), et la prolongation du coin supérieur (R) et les placer face contre terre sur une surface qui ne risque pas de s'érafler. Insérer un goujon en bois (N) dans chacun des trous prépercés. Unir le support en « L » et la prolongation du coin supérieur (P) sans qu'il y ait de jeu, insérer les boulon (L) et les rondelle (M) dans les trous des blocs de fixation.
SERRER UNIQUEMENT À LA MAIN.

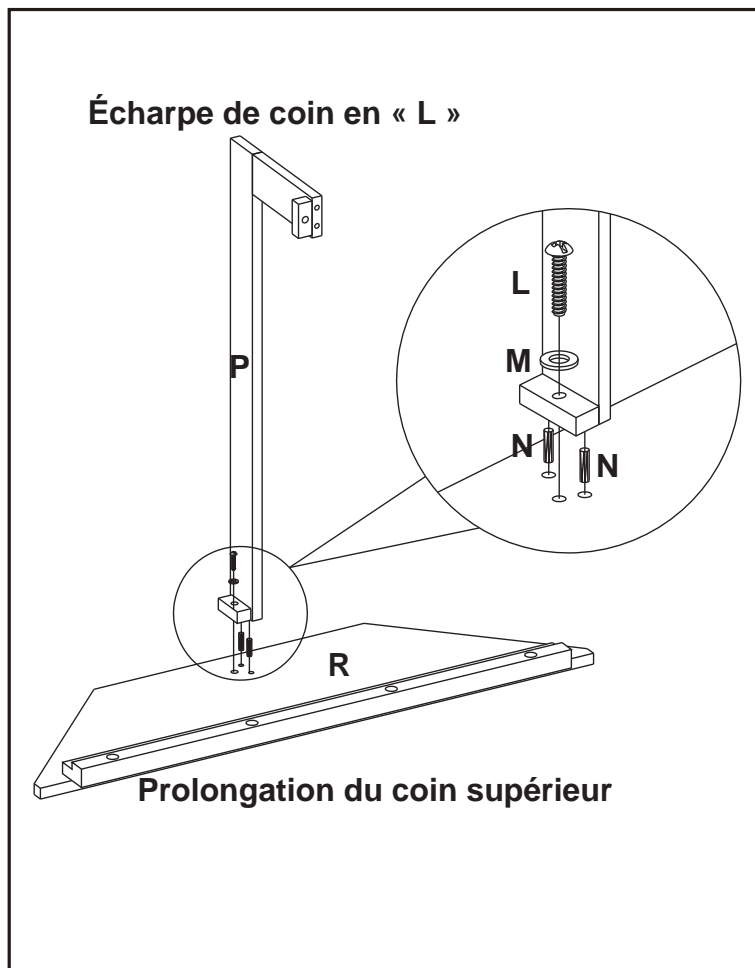

11. Glisser soigneusement l'assemblage complété à l'étape 10 et le mettre en place à l'arrière du manteau. Utiliser ensuite les goujon en bois (N) et les insérer dans les trous prépercés. Insérer ensuite les boulons (L) et les rondelles (M) dans les trous prépercés des blocs de fixation.
SERRER UNIQUEMENT À LA MAIN.
Vous pouvez maintenant serrer tous les boulons retenant le coin arrière. Attention de ne pas trop serrer.

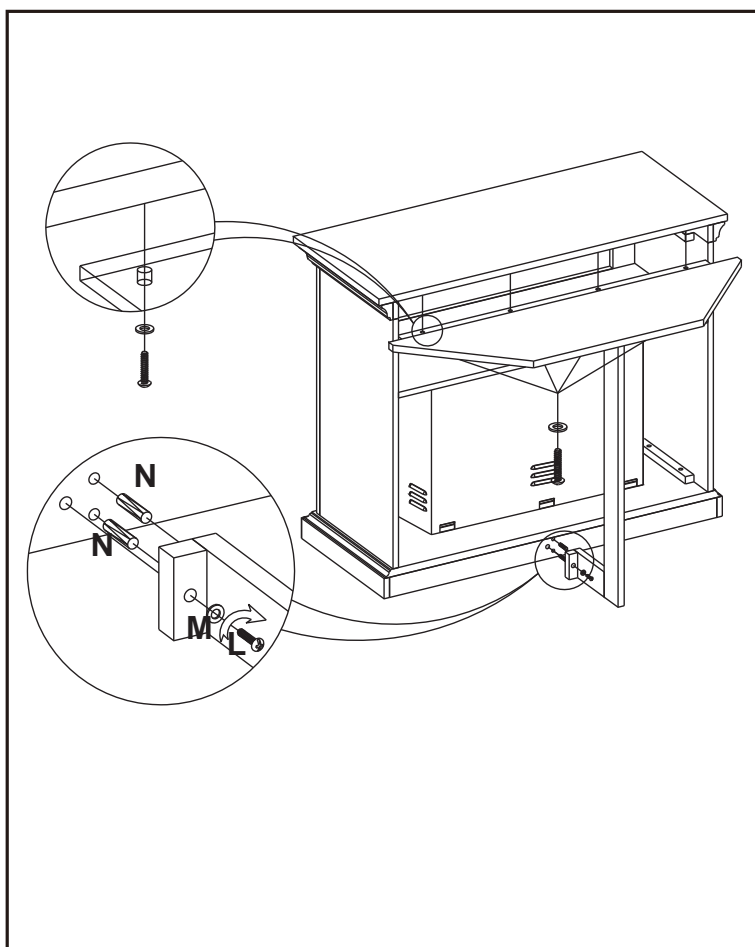

12. Trouver le panneau arrière central (K), les fixer à l'arrière de l'assemblage terminé à l'étape 11. Utiliser un tournevis à lame plate Phillips pour serrer les vis (Q) insérées dans les trous prépercés des panneaux arrière pour fixer ces derniers à l'assemblage complété.

Twin-Star International, Inc.
Delray Beach, FL 33445
pour le service en anglais, composez le 866-661-1218
pour le service en français, composez le 866-374-9203
pour le service en espagnol, composez le 866-661-1218

Modèle 18DE9033
Fabriqué en Chine
Imprimé en Chine

© 2010, Twin-Star International, Inc.

