

**INSTRUCTION MANUAL ENCLOSED  
MANUEL D'INSTRUCTION À L'INTÉRIEUR  
MANUAL DE INSTRUCCIONES ADJUNTO**



**ATTENTION**



**IF YOU HAVE ANY PROBLEMS OR QUESTIONS, EMAIL  
OR CALL CUSTOMER SERVICE BEFORE YOU RETURN  
THIS PRODUCT TO THE STORE WHERE IT WAS PURCHASED.**

For Customer Service: email: [parts@twinstarhome.com](mailto:parts@twinstarhome.com)  
in English Call: 866-661-1218  
in Spanish Call: 866-661-1218  
in French Call: 866-374-9203



**ATENCIÓN**



**SI TIENE ALGÚN PROBLEMA O PREGUNTAS,  
ENVÍE UN MENSAJE DE CORREO ELECTRÓNICO O LLAME AL SERVICIO  
DE ATENCIÓN AL CLIENTE ANTES DE DEVOLVER  
ESTE PRODUCTO A LA TIENDA EN LA QUE LO COMPRÓ.**

Servicio de atención al cliente: Correo electrónico: [parts@twinstarhome.com](mailto:parts@twinstarhome.com)  
Línea para llamadas en inglés: 866-661-1218  
Línea para llamadas en español: 866-661-1218  
Línea para llamadas en francés: 866-374-9203



**ATTENTION**



**SI VOUS AVEZ DES PROBLÈMES OU QUESTIONS,  
ENVOYEZ UN COURRIEL AU SERVICE À LA CLIENTÈLE OU APPELEZ LE  
SERVICE À LA CLIENTÈLE AVANT DE RETOURNER  
CE PRODUIT OÙ VOUS L'AVEZ ACHETÉ.**

Pour le service à la clientèle : courriel : [parts@twinstarhome.com](mailto:parts@twinstarhome.com)  
pour le service en anglais, composez le 866-661-1218  
pour le service en espagnol, composez le 866-661-1218  
pour le service en français, composez le 866-374-9203

**INSTRUCTION MANUAL ENCLOSED  
MANUEL D'INSTRUCTION À L'INTÉRIEUR  
MANUAL DE INSTRUCCIONES ADJUNTO**

# WOOD FIREPLACE MANTEL

## 18WM9040

### WOOD MANTEL ASSEMBLY INSTRUCTIONS

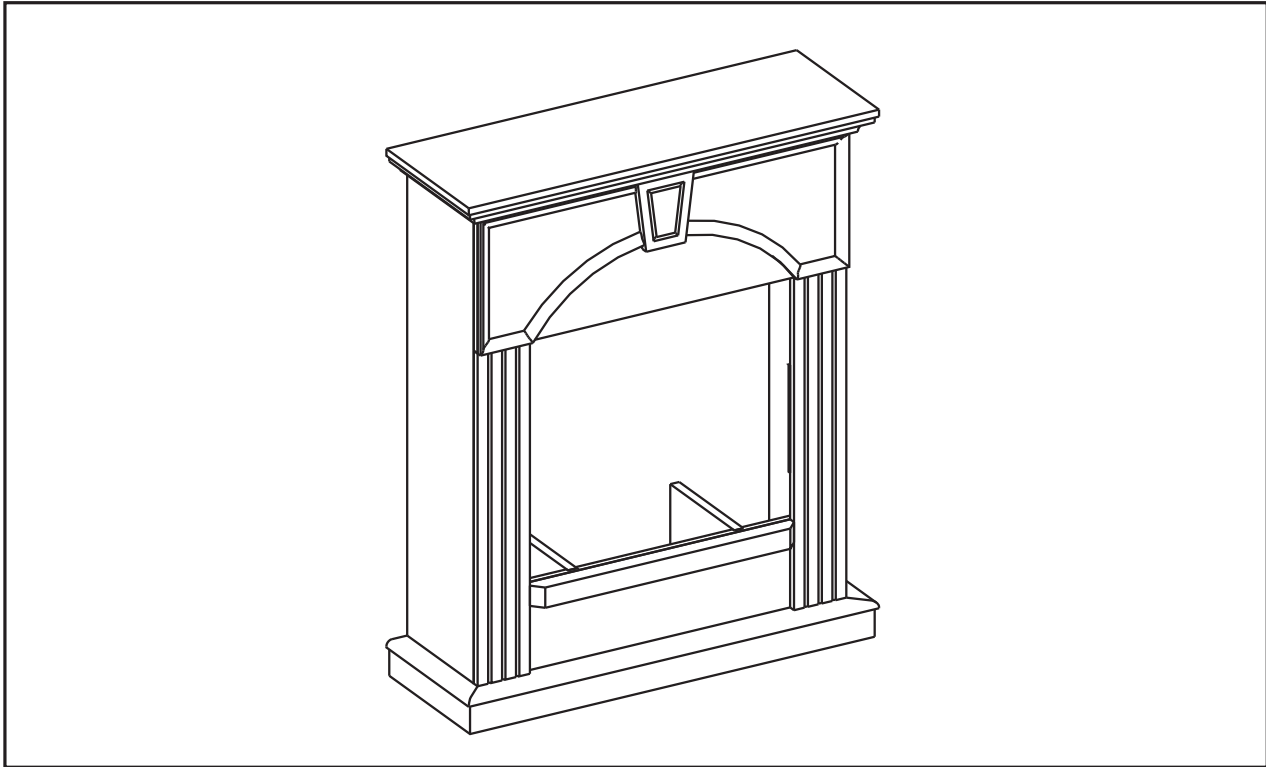

<b>PART</b>	<b>PARTS LIST DESCRIPTION PARTS</b>	<b>QUANTITY</b>
A	Hearth/Base	1
B	Left Front Panel	1
C	Right Front Panel	1
D	Center Front Panel	1
E	Left Side Panel	1
F	Right Side Panel	1
G	Mantel/Top	1
H	Center Lower Front Panel	1
I	Center Left Side Panel	1
J	Center Right Side Panel	1
<b>HARDWARE</b>		
L	Bolt	25+1 extra
M	Washer	25+1 extra
N	Wood Dowel	4+1 extra
P	Touch-Up Pen	1
Z	Tipping Restraint Hardware	2

Twin-Star International, Inc.  
Delray Beach, FL 33445

**E-1** Made in China  
Printed in China

**For Customer Service:**  
**E-mail: [parts@twinstarhome.com](mailto:parts@twinstarhome.com)**  
**In English call: 866-661-1218**  
**In French call: 866-374-9203**  
**In Spanish call: 866-661-1218**

**ATTENTION**  
**ALSO Requires-Electric**  
**Fireplace Insert with Heater**

# PLEASE READ AND FOLLOW ALL SAFETY TIPS

## GETTING STARTED

1. Before assembly, CAREFULLY use scissors or utility knife to cut and unwrap all parts. Make sure you do not discard the hardware.
2. Make sure that you have all the parts listed. If you are missing any parts please email Customer Service: parts@twinstarhome.com or call 1-866-661-1218 in English, 1-866-374-9203 in French or 1-866-661-1218 in Spanish. Please identify the parts you need and model number. Make sure to include your name and address.



### CAUTION:

**DO NOT MOVE MANTEL OR INSERT WHILE PLUGGED INTO POWER SUPPLY.**

### HELPFUL HINTS

- Some steps are more easily handled with two adults.
- Attach the fireplace insert to the completed wood mantel last. INSTALL INSERT IN FROM THE BACK OF THE FIREPLACE SO AS NOT TO SCRATCH THE HEARTH/BASE.
- Use care in assembling your new fireplace, take your time and use the hardware provided and a quality Phillips head screwdriver. NEVER OVER TIGHTEN BOLTS.
- Do not sit on any part of the mantel.

### CARE & CLEANING

1. Dust your fireplace regularly with a soft non-lint producing cloth or household dusting product.
2. You can clean your fireplace with a gentle non-abrasive household cleaner. Make sure to dry your fireplace immediately with a soft cloth or towel.

**Now it is time to assemble your Fireplace. All panels are labeled Left and Right as viewed from the front of unit.**



**To avoid scratching the finish of your new mantel place all parts on a scratch free surface such as a rug or carpet.**

1. Locate the Center Front Panel (D), Right Front Panel (C) and Left Front Panel (B) and set out face down on a scratch free surface.
2. Push the Right Front Panel and Left Front Panel snug to the Center Front Panel. Insert Bolts (L) and Washers (M) into the holes in the mounting blocks.

**HAND TIGHTEN ONLY.**

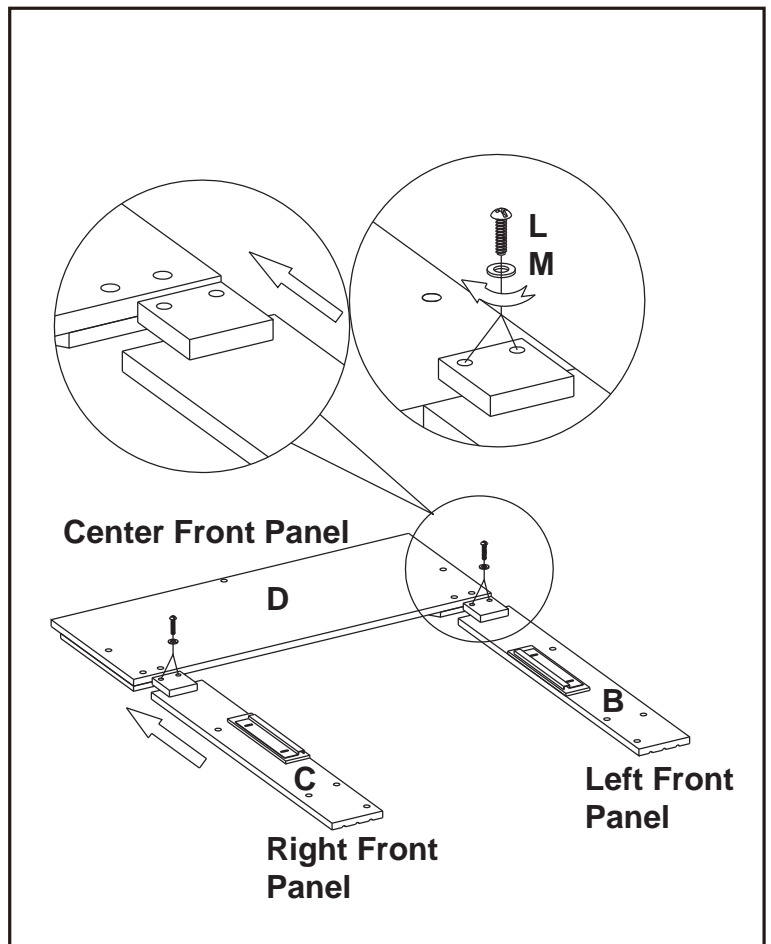

3. Locate the Left Side Panel (E) and Right Side Panel (F), attach the side panels to the completed assembly from step 2, use Bolts (L) and Washers (M) through the pre-drilled holes. **HAND TIGHTEN ONLY.**

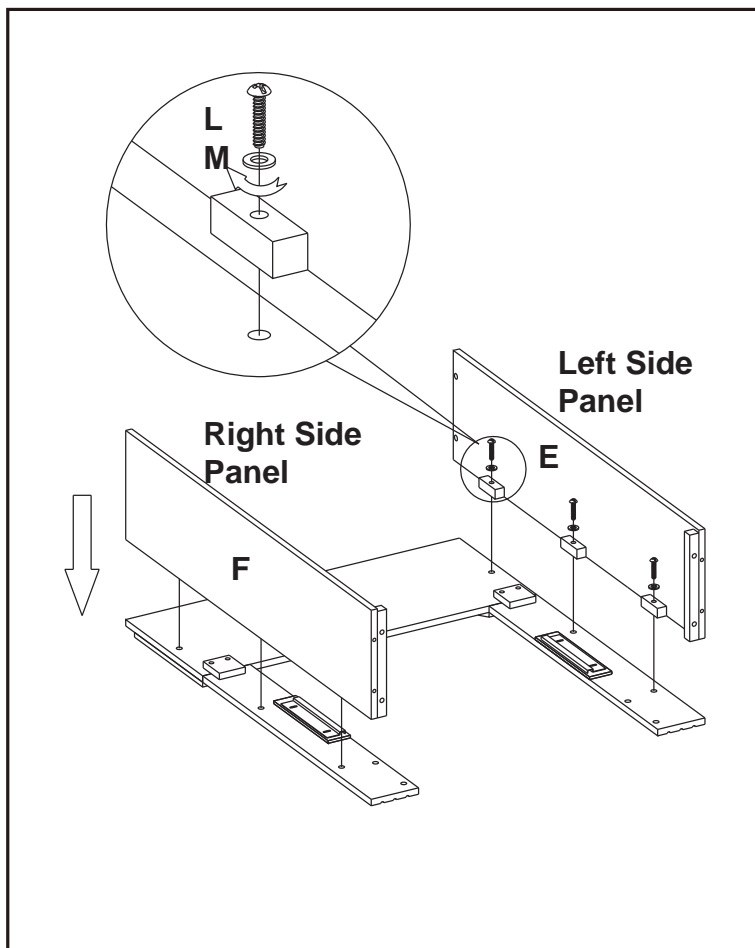

4. Attach the Center Lower Front Panel (H) to the completed assembly from step 3, use Bolts (L) and Washers (M) through the pre-drilled holes. **HAND TIGHTEN ONLY.**

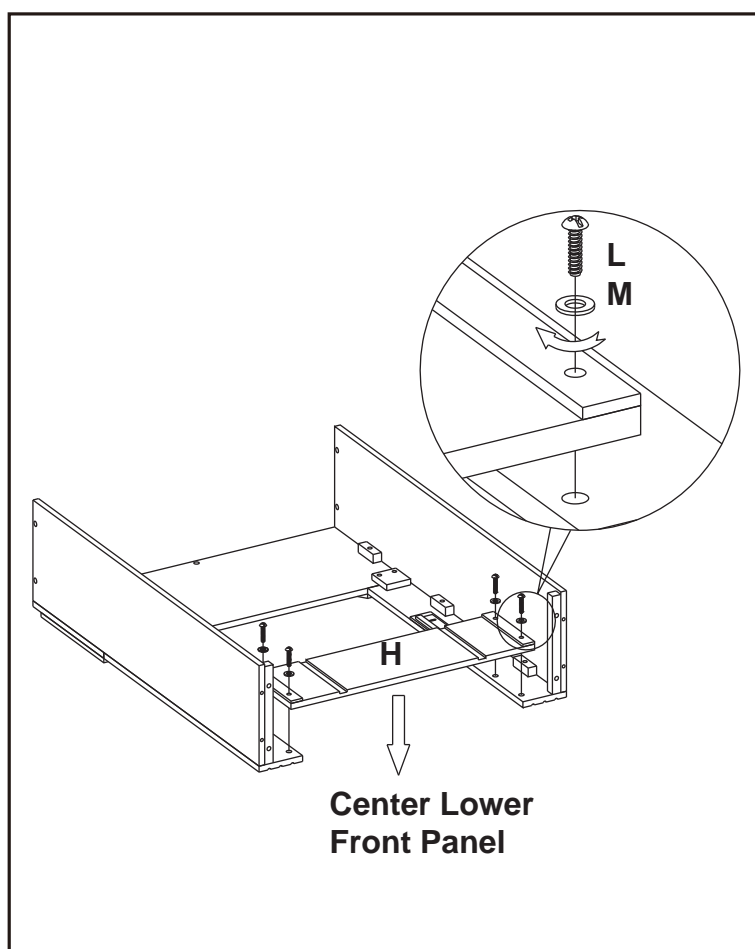

5. Locate Hearth/Base (A) and set out finished side up on the floor.
  6. Insert one Wood Dowel (N) into each of the pre-drilled holes.
  7. Attach the Completed assembly from step 4 to the Hearth/Base (A). Make sure that dowels are seated into the pre-drilled holes in the Hearth/Base. Using Bolts (L) and Washers (M) attach panels through pre-drilled holes in the mounting blocks.
- HAND TIGHTEN ONLY.**

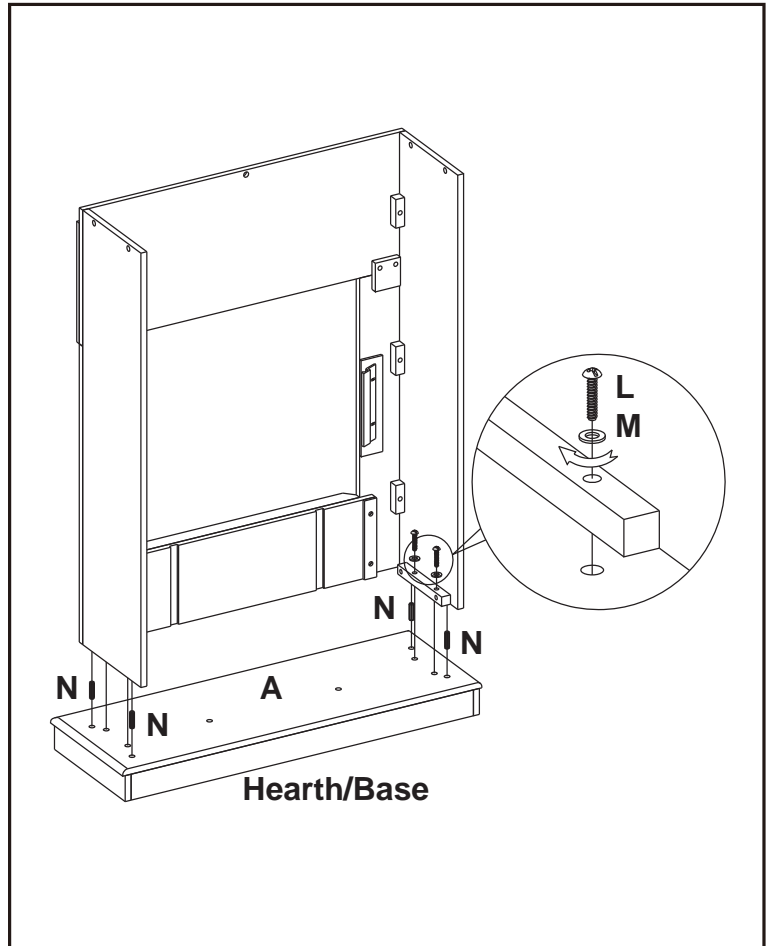

8. Locate Mantel/Top (G) and lay finished side up on top of completed assembly. From the inside, attach the Mantel using Bolts (L) and Washers (M) through the pre-drilled holes in the Panels.
- HAND TIGHTEN ONLY.**

9. Insert the Center Left Side Panel (I) and Center Right Side Panel (J) into the groove, use Bolts (L) and Washers (M) through the pre-drilled holes.
- HAND TIGHTEN ONLY.**
10. Using Phillips head screwdriver tighten all Bolts alternating top and bottom, left and right.

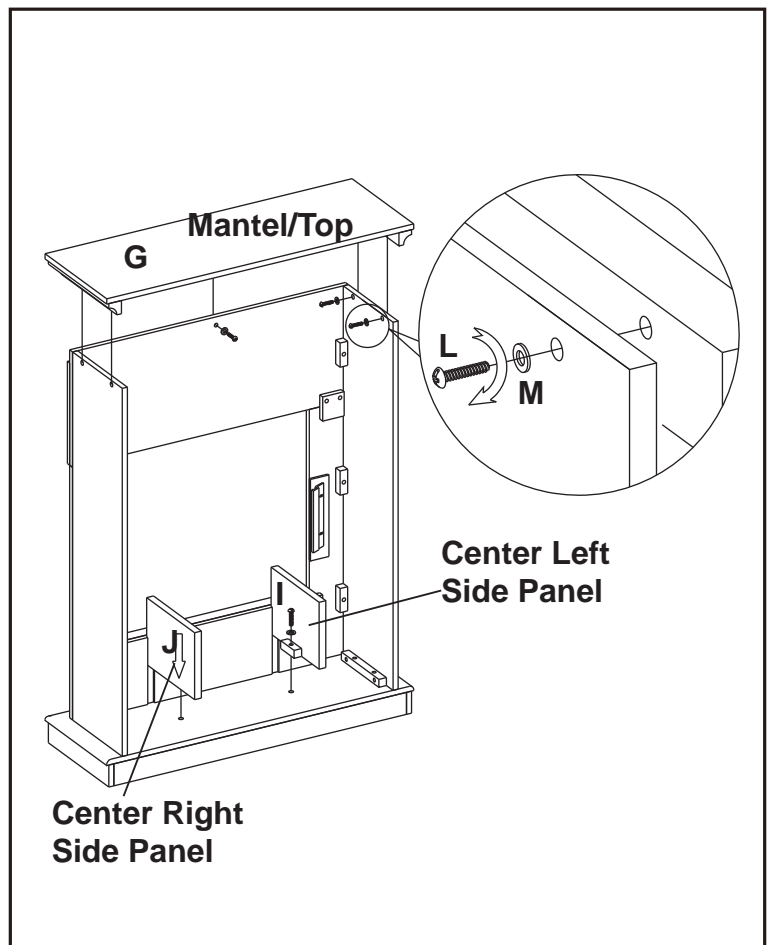

11. Loosen the two mounting brackets attached to the back of the Left and Right Front panels. Set aside with the wood screws.

**PLEASE READ ALL “ELECTRIC FIREPLACE INSERT” INSTRUCTIONS PRIOR TO INSTALLING ELECTRIC INSERT IN YOUR COMPLETED FIREPLACE MANTEL. INSTALL THE INSERT IN YOUR FIREPLACE CLOSE TO ITS FINAL POSITION.**

12. Lift insert carefully into the back of the unit and center in the insert opening. Do not drag insert as it may scratch your unit.

13. Install the mounting brackets to hold insert flush against the inside of the mantel front panel.

**MOVE YOUR COMPLETED UNIT ONLY SHORT DISTANCES. MOVE COMPLETED UNIT WITH GREAT CARE. IT TAKES TWO PEOPLE TO MOVE COMPLETED UNIT INTO ITS FINAL POSITION.**

14. We have included two Tipping Restraints for this unit. You must install this hardware to prevent accidents or injuries. When properly installed, this restraint can provide protection against unexpected tipping of the Unit due to small tremors, bumps or climbing. We strongly recommend mounting this hardware to a wall stud and your Unit.

**Warning: You must install the Tipping Restraint Hardware to help prevent accidents or damage to the unit.**

Twin-Star International, Inc.  
Delray Beach, FL 33445  
In English: 1-866-661-1218  
In French: 1-866-374-9203  
In Spanish: 1-866-661-1218

Model# 18WM9040  
Made in China  
Printed in China

2010, Twin-Star International, Inc.

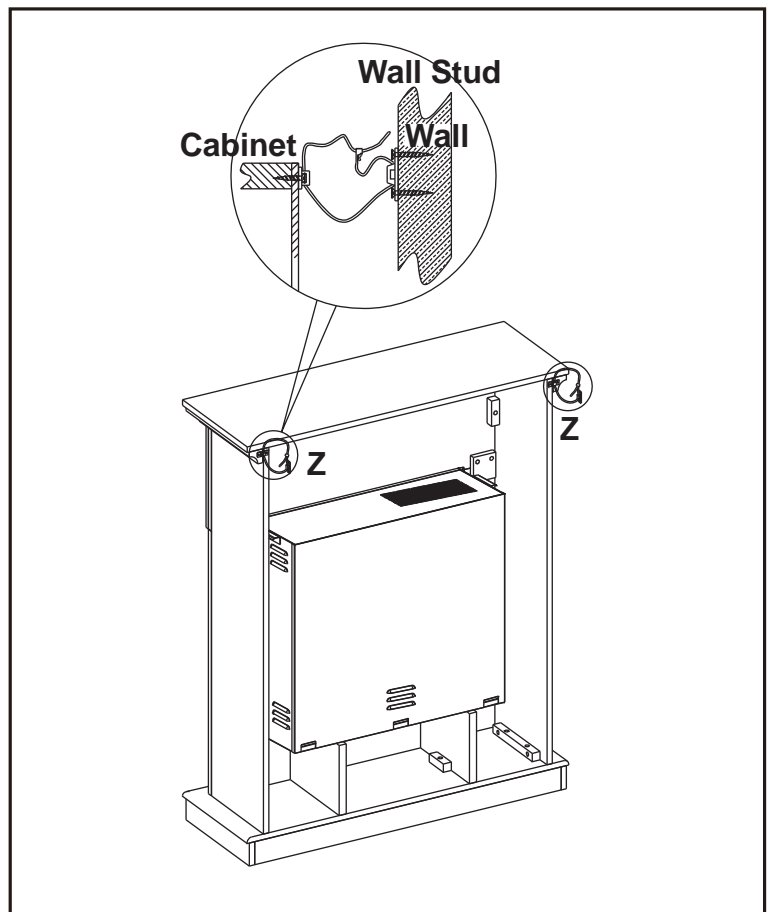
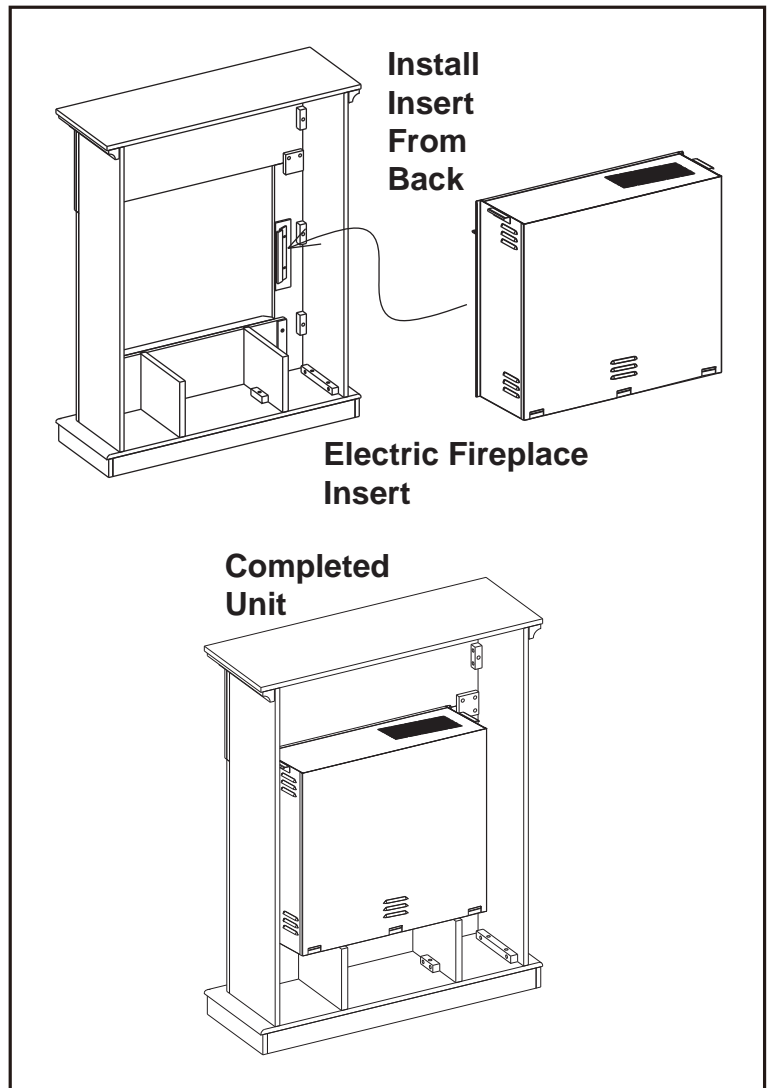

# CHIMENEA CON REPISA DECORATIVA DE MADERA

## 18WM9040

### INSTRUCCIONES PARA EL MONTAJE DE LA REPISA DECORATIVA DE MADERA

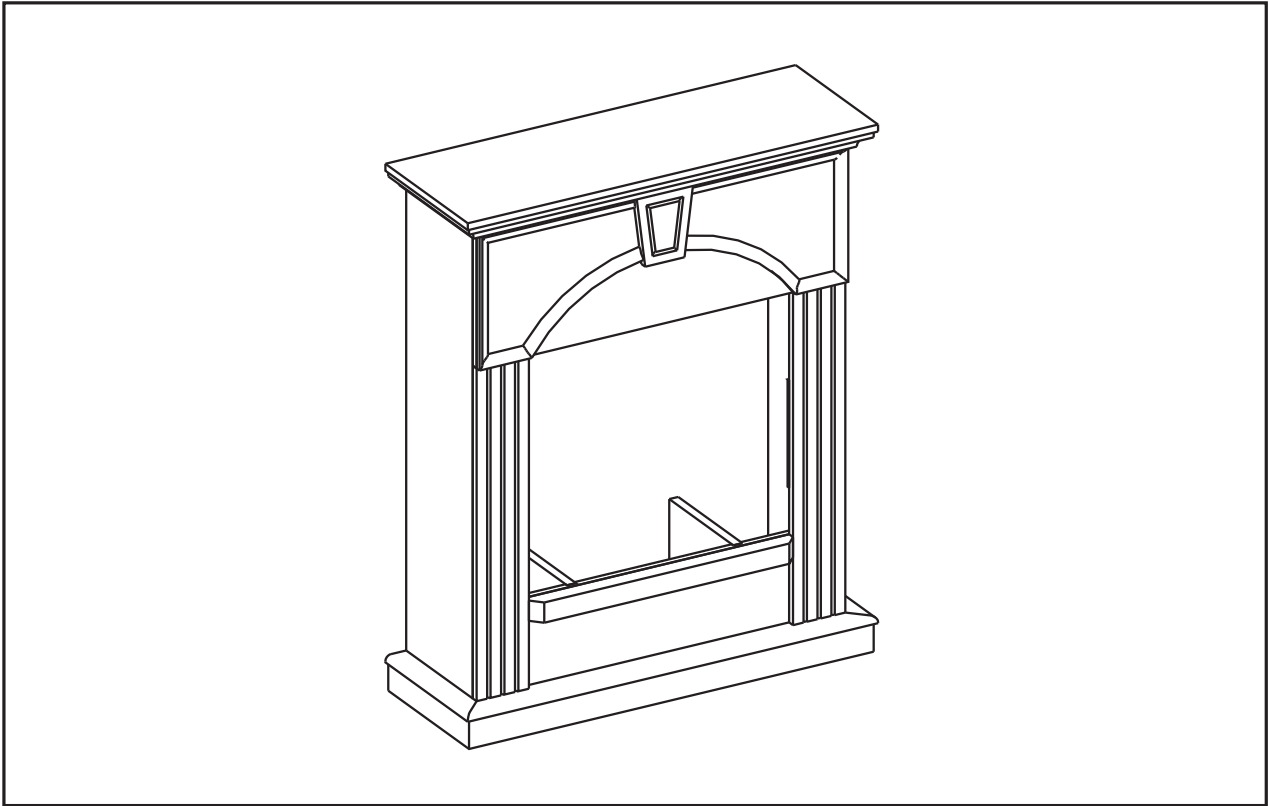

<i>Pieza</i>	<i>LISTA DE PIEZAS</i> <i>Descripción</i> <i>PIEZAS</i>	<i>Cantidad</i>
A	Base Del Hogar	1
B	Panel Delantero Izquierdo	1
C	Panel Delantero Derecho	1
D	Panel Delantero Central	1
E	Panel Lateral Izquierdo	1
F	Panel Lateral Derecho	1
G	Repisa/Parte Superior	1
H	Panel Delantero Central Inferior	1
I	Panel Lateral Izquierdo Central	1
J	Panel Lateral Derecho Central	1
	<i>ELEMENTOS PARA EL</i> <i>MONTAJE</i>	
L	Perno 1/4 Pulg. X 1/4 Pulg.	25+1 adicional
M	Arandela 1/4 Pulg.	25+1 adicional
N	Espiga De Madera	4+1 adicional
P	Bolígrafo Para Retocar	1
Z	Herrajes Contra Caídas	2

Twin-Star International, Inc.  
Delray Beach, FL 33445

**S-1**

Fabricado en China  
Impreso en China

#### Servicio de atención al cliente:

Correo electrónico: [parts@twinstarhome.com](mailto:parts@twinstarhome.com)  
Línea para llamadas en inglés: 866-661-1218  
Línea para llamadas en francés: 866-374-9203  
Línea para llamadas en español: 866-661-1218

#### ATENCIÓN

Necesitará, Además, El  
Hogar Eléctrico Con Calentador

# LEA TODOS LOS CONSEJOS PRÁCTICOS DE SEGURIDAD

## COMIENZO

1. Antes de comenzar con el montaje, utilice las tijeras o una navaja para cortar el envoltorio **CON MUCHO CUIDADO** y, a continuación, extraiga todas las piezas. Tenga cuidado de no arrojar los elementos que utilizará en el montaje de la unidad.
2. Controle que estén todas las piezas de la lista. Si le falta alguna pieza, envíe un mensaje de correo electrónico o llame a Servicios de atención al cliente: [Parts@twinstarhome.com](mailto:Parts@twinstarhome.com), o llame al: (línea en inglés) 1-866-661-1218; (línea en francés) 1-866-374-9203; (línea en español) 1-866-661-1218. Describa las piezas que necesita y el número del modelo. No se olvide de colocar su nombre y dirección.



### PRECAUCIÓN:

**NO MUEVA LA REPISA NI EL HOGAR MIENTRAS ESTÁN CONECTADOS AL SUMINISTRO DE ENERGÍA.**

### CONSEJOS PRÁCTICOS

- Para realizar algunos pasos, le recomendamos que solicite ayuda a personas adultas.
- Coloque el hogar eléctrico una vez que haya terminado de montar la repisa decorativa de madera. **INSTALE EL HOGAR ELÉCTRICO DESDE LA PARTE POSTERIOR DE LA CHIMENEA A FIN DE EVITAR QUE SE DAÑE LA BASE DEL HOGAR.**
- Tómese el tiempo necesario para armar la chimenea, hágalo con cuidado, y utilice los elementos de montaje provistos así como un destornillador Phillips de buena calidad. **LE RECOMENDAMOS QUE NO AJUSTE DEMASIADO LOS TORNILLOS.**
- No se siente sobre ninguna parte la repisa de la chimenea.

### CUIDADO Y LIMPIEZA

1. Quite el polvo de la chimenea de forma regular con un paño suave que no deje pelusa, o bien utilice un producto de limpieza.
2. Asimismo, puede aplicar un limpiador no abrasivo. Recuerde secar la chimenea inmediatamente con un paño o toalla suave.

**A fin de que los tornillos queden debidamente ajustados, deberá colocarles una arandela plana.**

**Si observa la parte Delantero de los paneles, comprobará que en los lados se indica Izquierda (Left) y Derecha (Right).**

1. Tome el Panel Delantero Central (D), el Panel Delantero Derecho (C) y el Panel Delantero Izquierdo (B) y colóquelos con la cara hacia abajo sobre la superficie sin marcas.
2. Ajuste correctamente el Panel Delantero Derecho y el Panel Delantero Izquierdo al Panel Delantero Central. Inserte Tornillos (L) y Arandelas (M) en cada orificio de los bloques de montaje.  
**AJUSTAR SÓLO MANUALMENTE.**

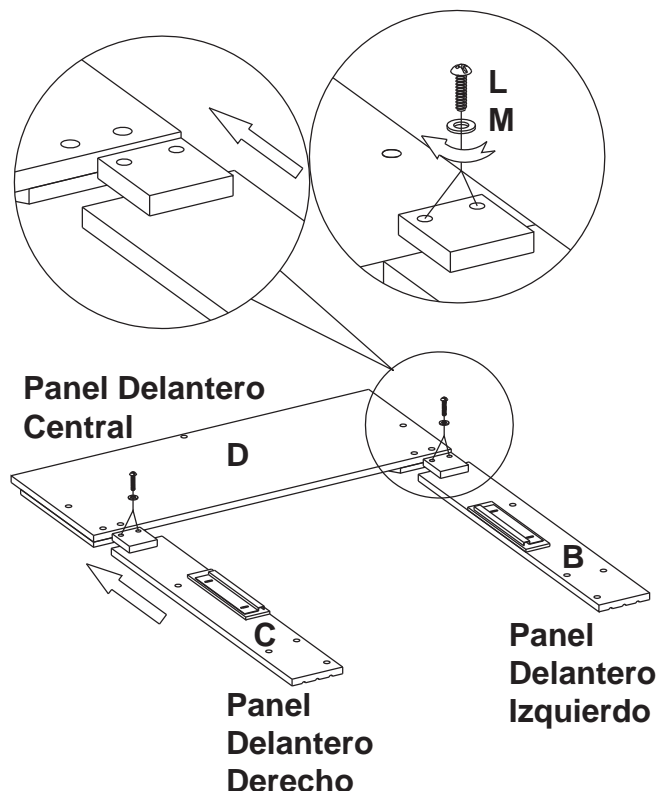

3. Tome el Panel Lateral Izquierdo (E) y el Panel Lateral Derecho (F), sujételos al conjunto que armó en el paso 2; coloque Tornillos (L) y Arandelas (M) en los orificios previamente perforados.

**AJUSTAR SÓLO MANUALMENTE.**

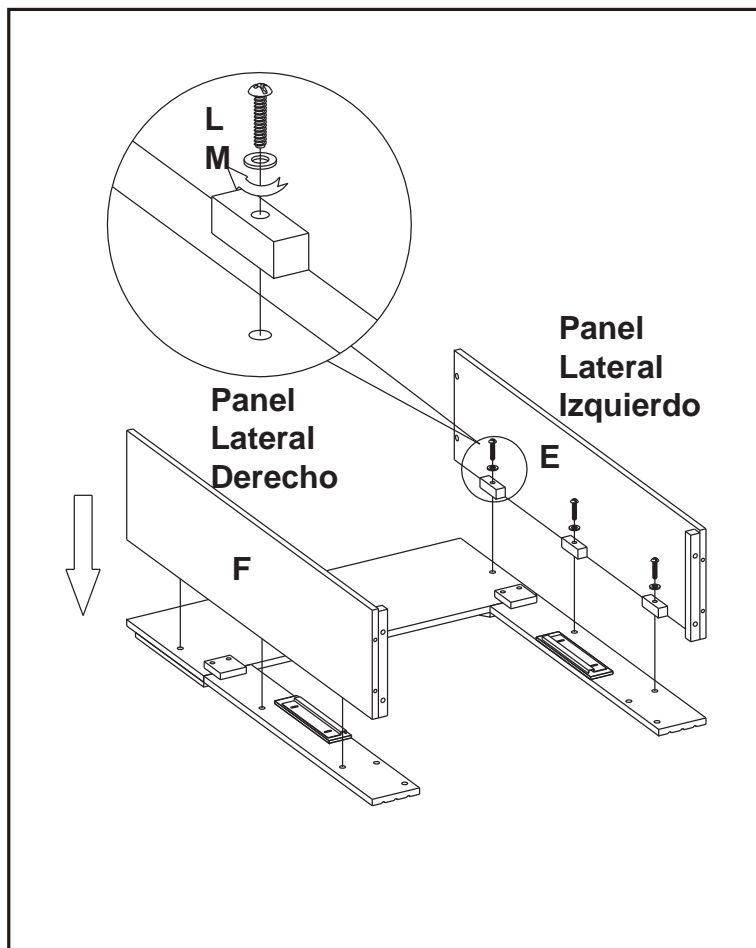

4. Sujete el Panel Delantero Central Inferior (H) al conjunto que armó en el paso 3; coloque Tornillos (L) y Arandelas (M) en los orificios previamente perforados.

**AJUSTAR SÓLO MANUALMENTE.**

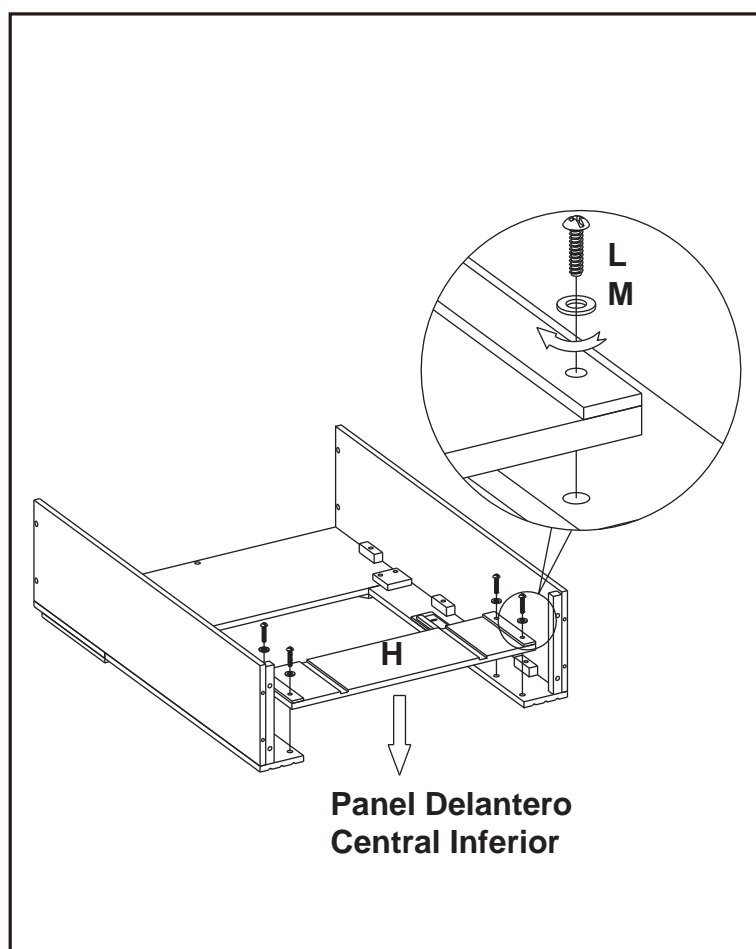

5. Tome la Base Del Hogar (A) y colóquela sobre el piso con la parte terminada hacia arriba.
  6. Inserte una Espiga De Madera (N) en cada uno de los orificios previamente perforados.
  7. Ajuste el conjunto Delantero, que armó en el paso 4, a la Base Del Hogar (A).  
 Compruebe que las espigas estén bien colocadas en los orificios correspondientes de la Base del Hogar. Para ajustar los paneles, pase un Tornillos (L) y una Arandelas (M) por los orificios previamente perforados de los bloques de montaje.
- AJUSTAR SÓLO MANUALMENTE.**

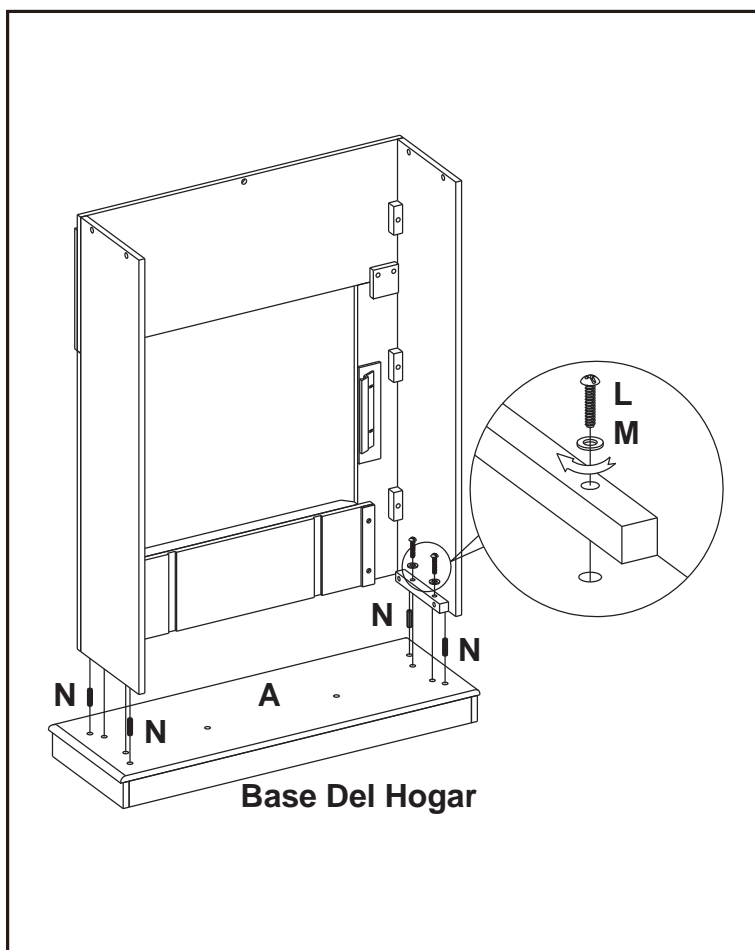

8. Localice el Repisa/Parte Superior (G) y colóquelo encima del ensamblaje terminado, orientando el lado acabado hacia arriba. Comenzando por la parte interior, fije el dintel de chimenea, utilizando un Tornillos (L) y una Arandelas (M) a través de los orificios pretaladrados de los paneles.
- AJUSTAR SÓLO MANUALMENTE.**
9. Inserte el Panel Lateral Izquierdo Central (I) y el Panel Lateral Derecho Central (J) en la ranura; coloque Tornillos (L) y Arandelas (M) en los orificios previamente perforados.
- AJUSTAR SÓLO MANUALMENTE.**
10. Utilizando un destornillador Phillips (cruciforme), apriete todos los pernos, alternando entre la parte superior e inferior, la izquierda y la derecha.

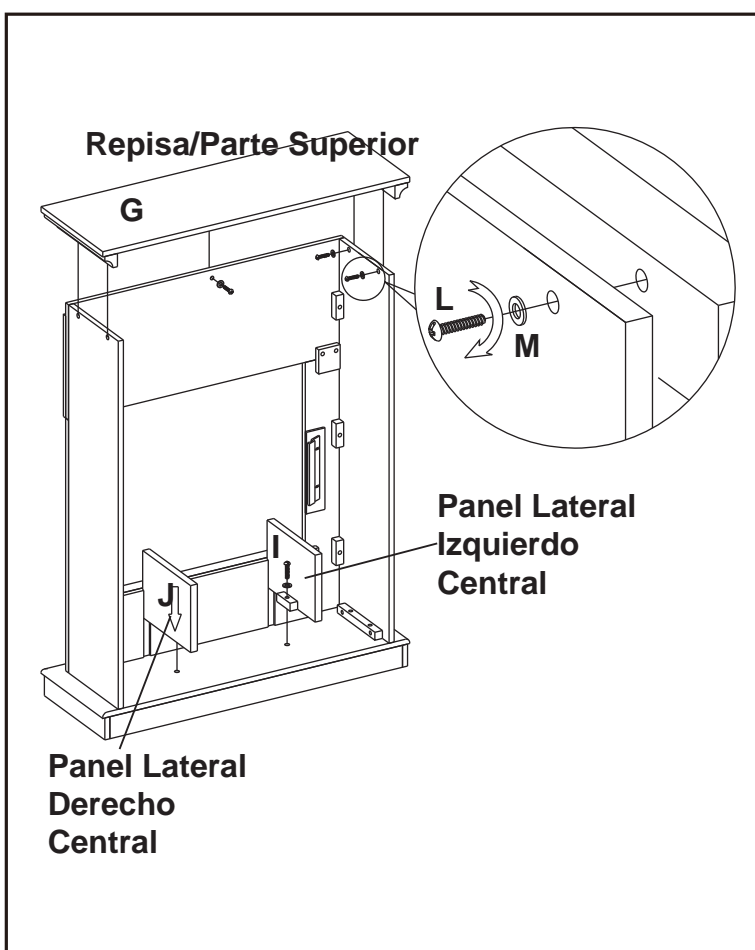

11. Quite los dos soportes de montaje fijados en la parte trasera de los paneles izquierdo y derecho. Coloque a un lado los tornillos para madera.

**LEA ATENTAMENTE TODAS LAS INSTRUCCIONES DEL “HOGAR ELÉCTRICO” ANTES DE SU INSTALACIÓN EN LA CHIMENEA DECORATIVA. UBIQUE EL HOGAR ELÉCTRICO EN LA POSICIÓN DEFINITIVA DENTRO DE LA CHIMENEA.**

12. Levante el hogar cuidadosamente, colóquelo en la parte posterior de la unidad y céntralo en la abertura de la chimenea. No empuje el hogar desde su Base dado que la unidad se puede dañar.
13. Coloque los soportes de montaje de modo que el hogar se encuentre nivelado con respecto a la parte interior del panel frontal de la repisa.

**MUEVA LA UNIDAD COMPLETA SÓLO EN DISTANCIAS CORTAS. MUEVA LA UNIDAD COMPLETA CON MUCHO CUIDADO. SE NECESITAN DOS PERSONAS PARA DESPLAZAR LA UNIDAD COMPLETA AL LUGAR DEFINITIVO QUE VA A OCUPAR.**

14. Hemos incluido dos Herrajes contra Caídas para esta unidad. Debe instalar estos herrajes para evitar accidentes o lesiones. Cuando se los instala correctamente, brindan protección contra la caída inesperada del gabinete debido a temblores leves, o a que alguien choque la unidad o se trepe a ella. Recomendamos montar estos herrajes a un taco de pared y a la Unidad.

**Advertencia: Debe instalar el Herraje contra Caídas para evitar accidentes o que se dañe la unidad.**

Twin-Star International, Inc.  
Delray Beach, FL 33445

Línea para llamadas en inglés: 1-866-661-1218  
Línea para llamadas en francés: 1-866-374-9203  
Línea para llamadas en español: 1-866-661-1218

Modelo N° 18WM9040  
Fabricado en China  
Impreso en China

© 2010, Twin-Star International, Inc.

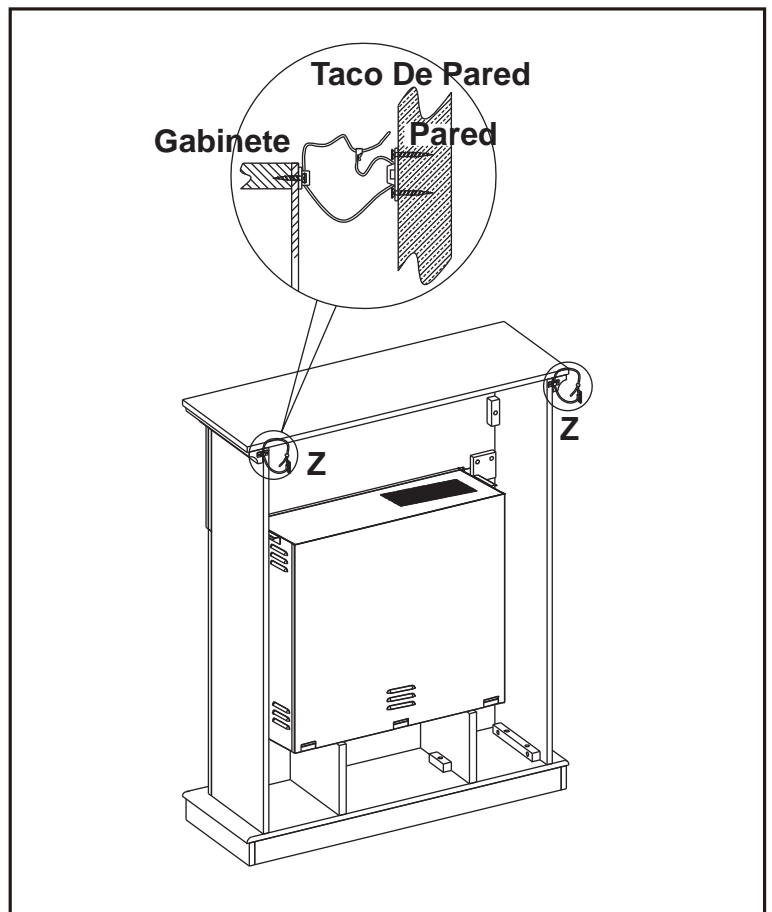

# MANTEAU DE FOYER EN BOIS

## 18WM9040

### INSTRUCTIONS D'ASSEMBLAGE POUR LE MANTEAU EN BOIS

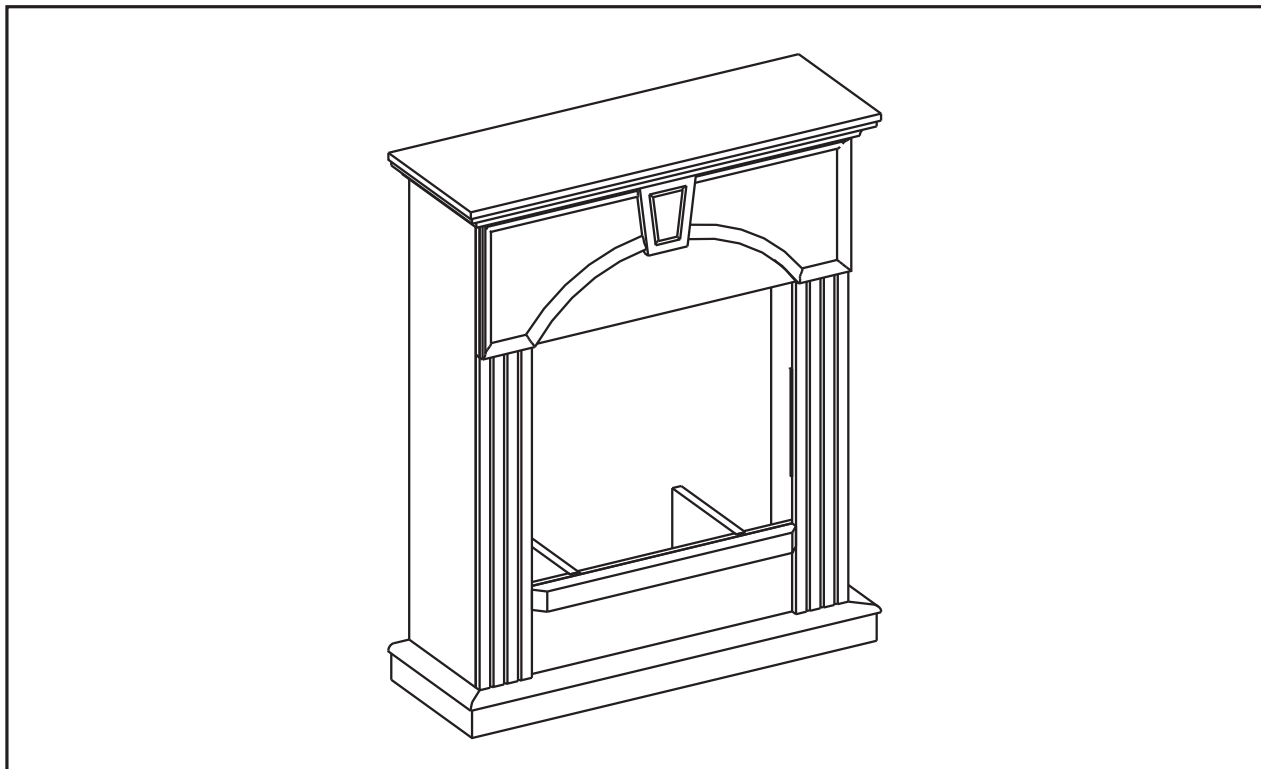

PIÈCE	LISTE DES PIÈCES DESCRIPTION PIÈCES	QUANTITÉ
A	âtre/base	1
B	Panneau avant de gauche	1
C	Panneau avant de droite	1
D	Panneau avant central	1
E	Panneau latéral gauche	1
F	Panneau latéral droit	1
G	Manteau/Partie supérieure	1
H	Panneau avant inférieur central	1
I	Panneau latéral gauche central	1
J	Panneau latéral droit central	1
<b>QUINCAILLERIE</b>		
L	Boulon	25+1 extra
M	Rondells	25+1 extra
N	Goujon en bois	4+1 extra
P	Crayon pour retouches	1
Z	Quincaillerie d'arrimage anti basculement	2

Twin-Star International, Inc.  
Delray Beach, FL 33445

**F-1** Fabriqué en Chine  
Imprimé en Chine

Pour le service à la clientèle :

courriel : [parts@twinstarhome.com](mailto:parts@twinstarhome.com)

pour le service en anglais, composez le 866-661-1218

pour le service en français, composez le 866-374-9203

pour le service en espagnol, composez le 866-661-1218

## ATTENTION

Exige aussi -foyer  
encastrable électrique avec  
Chauffage

# VEUILLEZ LIRE ET SUIVRE TOUS LES CONSEILS DE SÉCURITÉ

## AVANT DE COMMENCER

1. Avant l'installation, utilisez des ciseaux ou un couteau universel pour couper et débarrasser tous les composants. Faites ATTENTION de ne pas endommager le manteau. Assurez-vous de ne pas jeter la quincaillerie d'installation incluse.
2. Assurez-vous d'avoir toutes les pièces indiquées sur la liste. S'il manque des pièces, veuillez envoyer un courriel au service à la clientèle à l'adresse parts@twinstarhome.com ou composez les numéros suivants : pour le service en anglais : 1-866-661-1218; pour le service en français : 1-866-374-9203 ou pour le service en espagnol-866-661-1218. Veuillez indiquer les pièces manquantes ainsi que le numéro de modèle. Assurez-vous d'inclure vos nom et adresse.



## ATTENTION

**NE PAS DÉPLACER LE MANTEAU OU LE FOYER TANT QU'IL EST BRANCHÉ.**

## CONSEILS UTILES

- Certaines étapes seront plus faciles à réaliser avec l'aide d'un autre adulte.
- La dernière étape consistera à lier le manteau entièrement monté au foyer. **INSTALLEZ LE FOYER ENCASTRABLE EN LE DÉPOSANT PAR L'ARRIÈRE DU MANTEAU POUR ÉVITER D'ÉGRATIGNER L'ÂTRE/BASE DU MANTEAU.**
- Faites attention lorsque vous assemblez le foyer et le manteau. Prenez votre temps et utilisez la quincaillerie fournie, ainsi qu'un tournevis cruciforme. **NE PAS TROP SERRER LES BOULONS.**
- Ne vous asseyez pas sur aucune partie du manteau!

## SOINS ET NETTOYAGE

1. Époussetez régulièrement votre FOYER avec un chiffon doux non pelucheux ou un produit domestique pour l'époussetage.
2. Vous pouvez nettoyer le foyer avec un nettoyant domestique doux non abrasif. Assurez-vous de l'essuyer immédiatement avec un linge doux ou une serviette.

**Pour un assemblage sans jeu, chaque boulon devrait comporter une rondelle plate.**



**Pour éviter d'égratigner le fini du nouveau meuble, placer toutes les pièces sur une surface parfaitement lisse comme une couverture ou un tapis.**

1. Trouvez le panneau avant central (D), le panneau avant de droite (C) et le panneau avant de gauche (B) et déposez-les, le côté fini vers le sol, sur une surface où ils ne pourront être égratignés.
2. Appuyer le panneau avant droit et le panneau avant gauche bien contre le panneau avant central. Insérer les boulons (L) et les rondelles (M) dans les trous des blocs de fixation. **SERRER À LA MAIN UNIQUEMENT.**

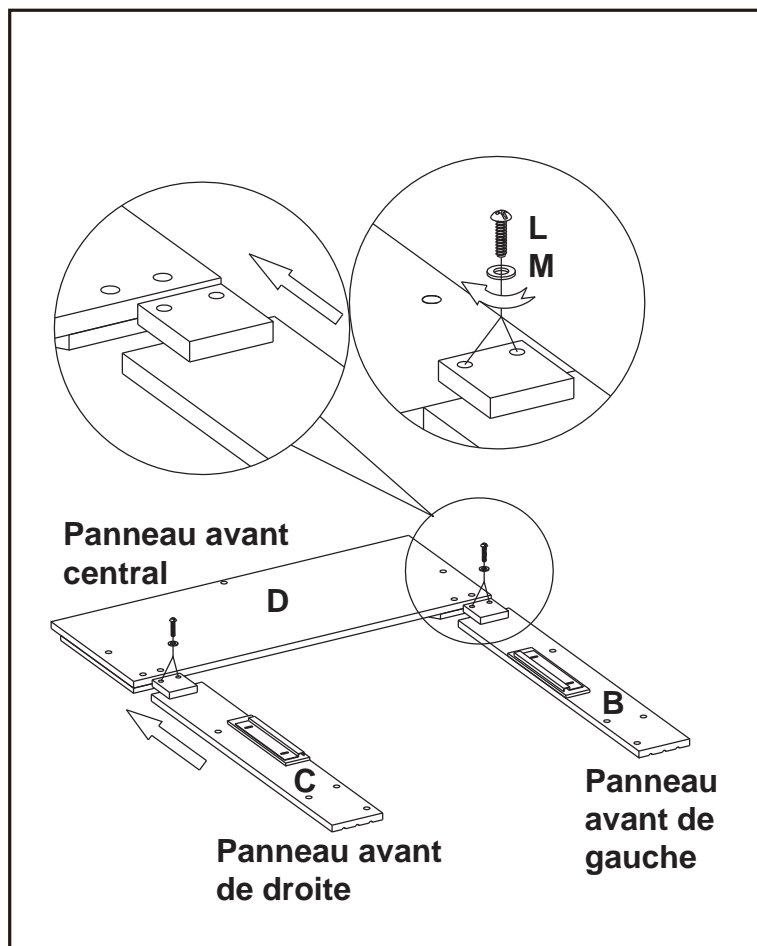

3. Localiser le panneau latéral gauche (E) et le panneau latéral droit (F), attacher les panneaux latéraux à l'assemblage terminé de l'étape 2, utiliser les boulons (L) et les rondelles (M) à travers les trous prépercés.

**SERRER À LA MAIN UNIQUEMENT.**

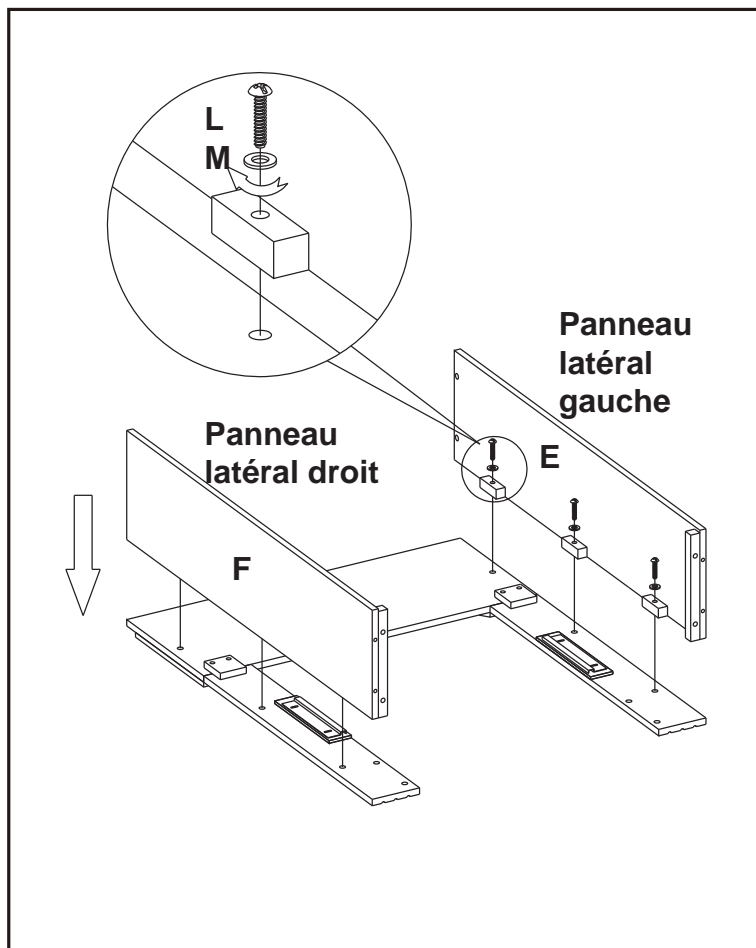

4. Attacher le panneau avant inférieur central (H) à l'assemblage terminé de l'étape 3, utiliser les boulons (L) et les rondelles (M) à travers les trous prépercés.

**SERRER À LA MAIN UNIQUEMENT.**

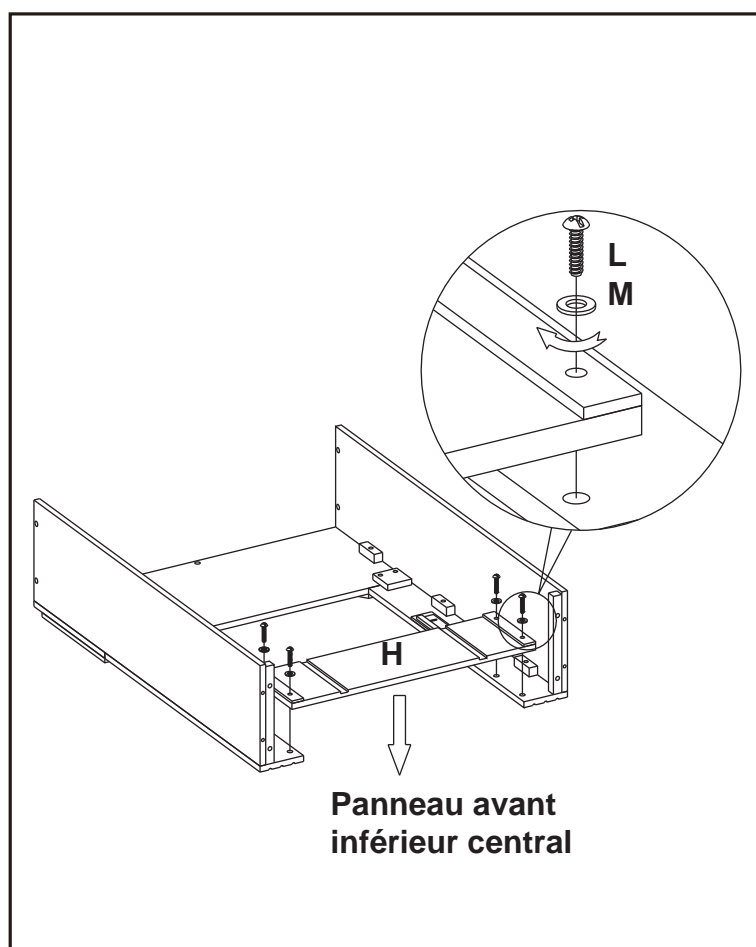

5. Trouvez l'âtre/base (A) et déposez le côté fini, vers le haut, sur le plancher.
6. Insérez un goujon en bois (N) dans chacun des trous pré-perçés.
7. Fixez le panneau avant, assemblé à l'étape 4, sur l'âtre/base (A). Assurez-vous que les goujons sont bien assis dans les trous pré-perçés de l'âtre/base. Avec les boulons (L) et les rondelles (M), fixez les panneaux en glissant les boulons et les rondelles dans les trous pré-perçés des blocs de montage. **SERRER À LA MAIN UNIQUEMENT.**

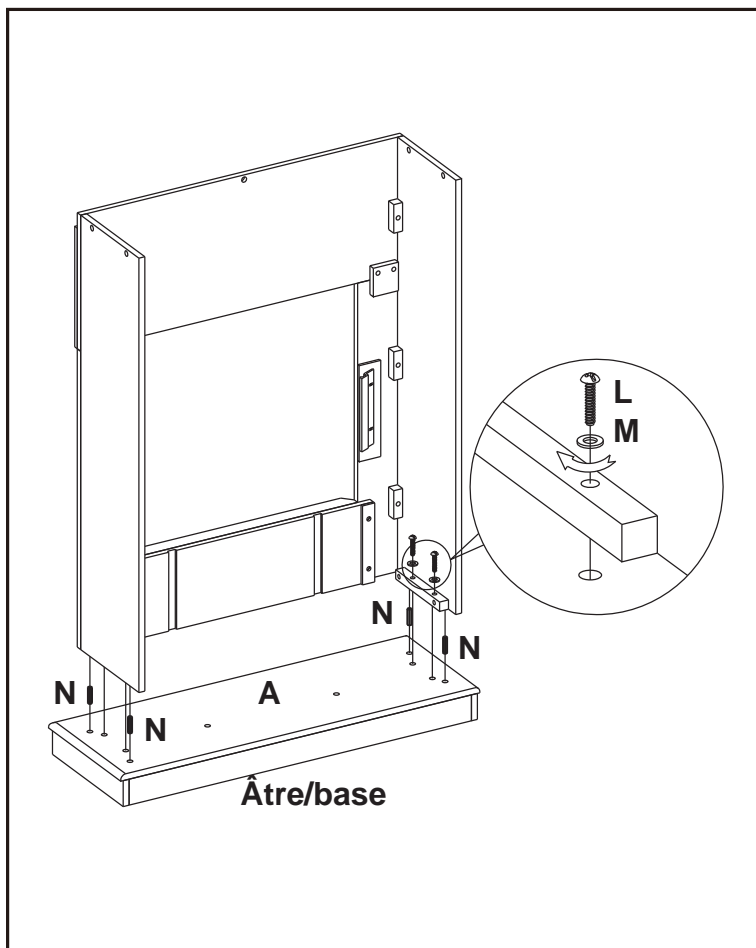

8. Trouvez le manteau/dessus (G) et déposez le côté fini par-dessus la partie assemblée. De l'intérieur, fixez le manteau à l'aide d'un boulons (L) et d'une rondelles (M), en les insérant dans les trous pré-perçés des blocs de montage. **SERRER À LA MAIN UNIQUEMENT.**
9. Insérer le panneau latéral gauche central (I) et le panneau latéral droit central (J) dans la rainure, utiliser les boulons (L) et les rondelles (M) à travers les trous pré-perçés. **SERRER À LA MAIN UNIQUEMENT.**
10. Avec un tournevis cruciforme, serrez tous les goujons, en alternant entre le haut et le bas, la gauche et la droite.

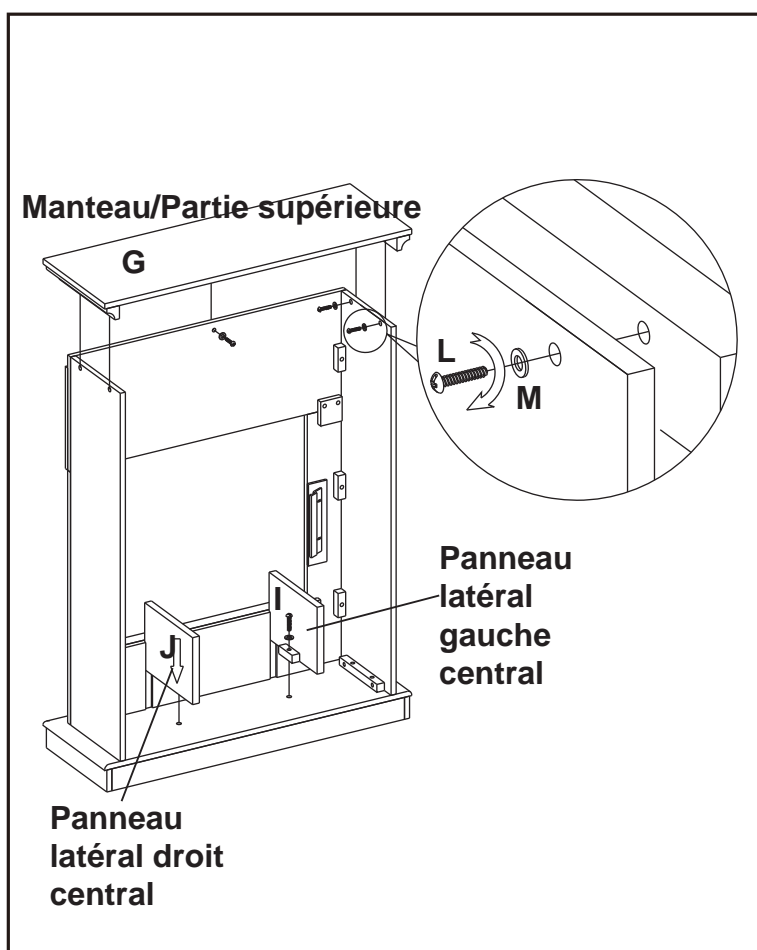

11. Desserrer les deux supports de montage fixés sur l'arrière des panneaux avant gauche et droit. Les laisser de côté avec les vis à bois. **VEUILLEZ LIRE TOUTES LES INSTRUCTIONS D'INSTALLATION DU FOYER ÉLECTRIQUE ENCASTRABLE AVANT D'INSTALLER LE FOYER DANS LE MANTEAU, UNE FOIS CELUI-CI ASSEMBLÉ. INSTALLEZ LE FOYER DANS L'ESPACE PRÉVU, PRÈS DE SA POSITION FINALE.**

12. Soulevez doucement le foyer encastrable pour le déposer par l'arrière du manteau, dans le centre de l'ouverture de celui-ci. Ne pas tirer le foyer encastrable sur la base/âtre car cela pourrait égratigner la base du manteau.

13. Installez les brides de montage pour ainsi garder le foyer encastrable à égalité avec l'intérieur du manteau. **NE DÉPLACEZ LE FOYER ENTIÈREMENT MONTÉ QUE SUR DE COURTES DISTANCES. DÉPLACEZ L'UNITÉ MONTÉE AVEC SOIN. IL FAUT DEUX PERSONNES POUR DÉPLACER L'UNITÉ MONTÉE ET LA METTRE EN PLACE.**

14. Deux pièces pour l'arrimage anti-basculement ont été incluses avec le meuble. Il est nécessaire d'installer ces pièces pour éviter les accidents ou les blessures. Si ces pièces sont installées correctement, elles constituent une protection contre tout basculement imprévu du meuble attribuable à de faibles tremblements, à des secousses ou à des tentatives d'escalade. Il est fortement recommandé de fixer ces pièces sur un poteau mural et sur le meuble.

**Avvertissement: Il est nécessaire d'installer les pièces d'arrimage anti-basculement pour prévenir les accidents ou les dommages à l'unité.**

Twin-Star International, Inc.  
Delray Beach, FL 33445  
pour le service en anglais, composez le 866-661-1218  
pour le service en français, composez le 866-374-9203  
pour le service en espagnol, composez le 866-661-1218

Modèle 18WM9040  
Fabriqué en Chine  
Imprimé en Chine

